



ÉQUILIBREUSES ÉLECTRONIQUES  
AVEC MONITEUR

**LIBRAK C1**



SERVING THE SHOP® SINCE 1925



**MESURE AUTOMATIQUE DE LA LARGEUR.**

**MESURE AUTOMATIQUE DE LA DISTANCE ET DU DIAMÈTRE**  
pour faciliter le positionnement du poids.

**DISPOSITIF DE VERROUILLAGE PNEUMATIQUE.** (Modèles PWS)

**ÉCLAIRAGE LED INTERNE DE LA JANTE**

pour faciliter le positionnement du poids.

**INDICATION DE LA POSITION DES POIDS**

via une ligne laser à 6 heures (pour les poids adhésifs).





Nouvelle électronique informatisée avec **SYSTÈME PLUG & PLAY.**

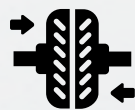

**PROGRAMMES D'ÉQUILIBRAGE :**  
Dynamique, Statique, ALU et ALU-S, séparation des poids et poids cachés derrière les rayons.

## LE MONITEUR 22 POUCES AVEC CLAVIER INTÉGRÉ OFFRE UN CONTRÔLE INTUITIF :

Chaque bouton est parfaitement aligné avec les icônes affichées à l'écran, pour une interaction rapide, précise et sans marge d'erreur.

## LORSQUE LE CARTER EST ABAISSÉ, LA ROUE COMMENCE À TOURNER AUTOMATIQUÉMENT

jusqu'à s'arrêter dans la position exacte pour l'application du poids sur le côté extérieur.

En appuyant à nouveau sur la commande correspondante, la roue se repositionne automatiquement, indiquant cette fois le point d'application du poids sur le flanc intérieur.

## LE LOGICIEL PRÉSENTE UN GRAPHISME MODERNE ET FONCTIONNEL

L'interface utilisateur, conçue pour être extrêmement intuitive, guide l'opérateur à chaque étape du processus, simplifiant les opérations et réduisant les temps d'apprentissage.



## LA GRANDE PLATEFORME

est équipée de bacs de grande capacité pour ranger les poids et de compartiments dédiés aux accessoires et aux outils.



### BACS INTERCHANGEABLES



## CONFIGURATIONS

	LIBRAK C1 WS	LIBRAK C1 PWS	LIBRAK C1 PWS Pro
	ROT.LBC1X.202390	ROT.LBC1X.202376	ROT.LBC1X.202383
Manchon pour blocage pneumatique, avec bague de pression <b>(GAR351)</b>		✓	✓
Cônes de centrage pour voiture (Ø 44-112 mm), 1 jeu 3 pièces <b>(GAR111)</b>	✓	✓	✓
Ensemble couverture roue avec ensemble mesure	✓	✓	✓
Câble d'alimentation L=2000 mm <b>(10233)</b>	✓	✓	✓
Support de rouleau pour masses adhésives <b>(GAR375)</b>			✓
Cône de centrage pour véhicules tous terrains (Ø 95-132 mm) <b>(GAR112)</b>			✓
Écrou à serrage rapide avec bague de pression <b>(GAR345)</b>	✓		

## ACCESSOIRES

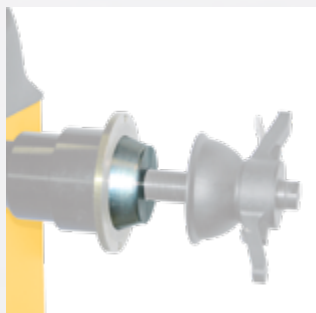

**GAR112**  
Cône de centrage pour véhicules  
tous terrains (Ø 95 – 132 mm)



**GAR113**  
Cône de centrage pour  
fourgons et petits camions  
(Ø 118–174 mm)



**GAR121**  
Disque de protection de roue



**GAR132**  
Précision plaque de serrage de  
type Universel, pour roues 3/4/5  
trous



**GAR131H**  
Plaque de serrage de type  
Universel

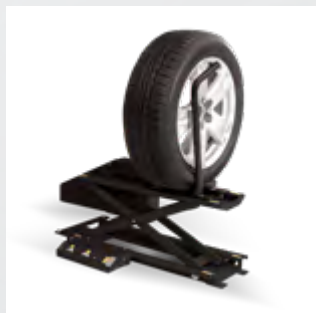

**GAR325**  
Élévateur pour roues Standard



**GAR324**  
Élévateur pour roues avec  
compensation automatique du  
poids de la roue



**GAR373**  
Système de mesure de voile  
ultrasonique



**GAR378**  
Antenne pour connexion Wi-Fi  
et activation de la fonction de  
connexion



**GAR375**  
Support de rouleau pour  
masses adhésives

## DONNÉES TECHNIQUES

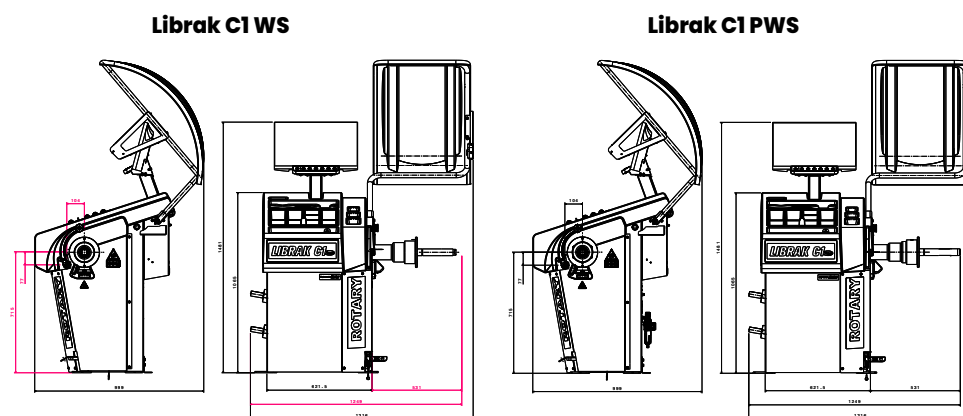

	<b>Librak C1 WS</b>	<b>Librak C1 PWS</b>	<b>Librak C1 PWS Pro</b>
	<b>ROT.LBC1X.202390</b>	<b>ROT.LBC1X.202376</b>	<b>ROT.LBC1X.202383</b>
<b>Vitesse de mesure</b>	< 100 tr/min		
<b>Temps de mesure</b>	6 s		
<b>Précision d'équilibrage +/-</b>	±1 g		
<b>Largeur de jante</b>	1,5" - 22"		
<b>Diamètre de jante</b>	10" - 30"		
<b>Largeur de roue maxi</b>	500 mm		
<b>Diamètre de roue maxi</b>	1092 mm		
<b>Poids de la roue maxi</b>	70 kg		
<b>Raccordement électrique</b>	220 - 240 V   50 - 60 Hz		
<b>Phases</b>	1 ph		
<b>Puissance max. absorbée</b>	100 W		
<b>Alimentation en air comprimé</b>	-	8 - 10 bar	8 - 10 bar
<b>Poids</b>	150 kg	153 kg	156 kg

Modifications techniques réservées. L'information est de nature publicitaire.



GERMANY **BlitzRotary GmbH** Hüfanger Straße 55 | 78199 Bräunlingen | +49 771 9233 0  
 ITALY **Vehicle Service Group Italy S.r.l.** Via F. Brunelleschi 9 | 44020 Ostellato FE | +39 051 6781511  
 FRANCE **RAV France SARL** 4, Rue De Longue Raie, ZAC de la Tremblaie | 91220 Le Plessis Pâté | +33 1 60 86 88 16  
 UK **Vehicle Service Group UK Ltd** 3 Fourth Avenue, Bluebridge Industrial EST | Halstead, Essex, CO9 2SY | +44 1787 477711

a **DOVER** company

✉ [info.emea@rotarysolutions.com](mailto:info.emea@rotarysolutions.com)

🌐 [ROTARYsolutions.eu](http://ROTARYsolutions.eu)