



ЭЛЕКТРОГИДРАВЛИЧЕСКИЕ
2-Х СТОЕЧНЫЕ ПОДЪЕМНИКИ

SPOA40AV

УНИВЕРСАЛЬНЫЙ ПОДЪЕМНИК ДЛЯ ОБСЛУЖИВАНИЯ ВСЕХ ТИПОВ ТС С ПОМОЩЬЮ ЛАП AV («ALL VEHICLES»)

Для повышения эргономичности и экономичности **СТАНДАР-ТНО ПРЕДУСМАТРИВАЕТСЯ ВТОРАЯ ПАНЕЛЬ УПРАВЛЕНИЯ.**

ВЕРХНИЙ КОНЦЕВОЙ ВЫКЛЮЧАТЕЛЬ во время подъема защищает от повреждений автомобиля с большой общей высотой.

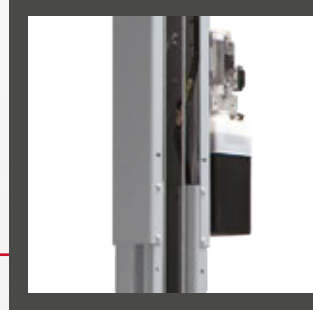

Электрогидравлическая конструкция **ТОЛЬКО С ОДНИМ БЛОКОМ ОБЕСПЕЧИВАЕТ ЭНЕРГОСБЕРЕЖЕНИЕ В РАБОТЕ** при малом времени подъема и опускания.



ДВОЙНОЙ S-ОБРАЗНЫЙ ПРОФИЛЬ и УВЕЛИЧЕННАЯ ПЛОЩАДЬ КОНТАКТА

подъемных стоек с каретками гарантирует максимальную устойчивость при минимальных требованиях к занимаемому пространству.

БЛОК с фланцевым крепежом к верхней части подъемной стойки **ЗАЩИЩЕН** от внешних воздействий и обеспечивает высокую свободу перемещения.

КОНЦЕПЦИЯ 3PSS (СИСТЕМА 3-ФАЗНОЙ ЗАЩИТЫ):

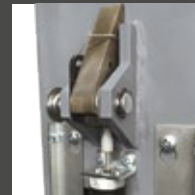

МЕХАНИЧЕСКИЕ ЗАЩИТНЫЕ ЗАЩЕЛКИ

встроены на обеих сторонах и активируются автоматически.



ГИДРАВЛИЧЕСКАЯ СИСТЕМА ЗАЩИЩЕНА

обратным клапаном с не требующими техобслуживания цилиндрами высокого давления на обеих стойках.



СВОБОДНЫЕ ОТ НАГРУЗКИ ШКИВЫ

синхронизации защищают груз в ходе подъема и опускания.



АВТОМАТИЧЕСКАЯ БЛОКИРОВКА ЛАП И АВТОМАТИЧЕСКАЯ РАЗБЛОКИРОВКА НА ПОЛУ: коническая конструкция, обеспечивающая автоматическую блокировку.



Оснащение **АКУСТИЧЕСКОЙ СИСТЕМОЙ ЗАЩИТЫ НОГ.** Отсутствие механической защиты ног.





Лапы **ВЫДВИГАЮТСЯ НА 20% ДАЛЬШЕ** стандартных.



Благодаря оптимизированной лапе в инновационной конструкции **УПРОЩАЕТСЯ РЕГУЛИРОВКА** адаптера при сохранении **МАКСИМАЛЬНОГО ДОСТУПА И ОТВОДА.**



Внешняя лапа и адаптер имеют одинаковую высоту, что позволяет снизить любую возможность контакта лапы с нижней частью кузова автомобиля.



Доступ к небольшим **СПЕЦИАЛЬНЫМ ТОЧКАМ ПОДХВАТА НА ЭЛЕКТРОМОБИЛЯХ** с необходимым клиренсом для снятия батарей.

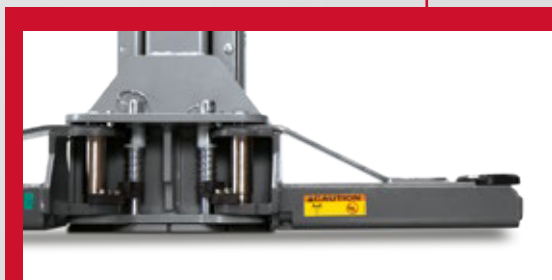

Низкий адаптер с регулируемой высотой обеспечивает необходимый **ДОСТУП ДЛЯ ПРОСТОГО** подъема и ремонта безрамных (unibody), экзотических и аккумуляторных электромобилей.



НЕБОЛЬШОЙ ОТВОД ЛАПЫ и **ШИРОКИЙ ДИАПАЗОН ПОДХВАТА.**



Геометрия лап разработана для **ПОДЪЕМА ЛЮБОГО ТИПА АВТОМОБИЛЕЙ** — от классических городских до фургонов с длинной колесной базой L3.

ALL
VEHICLE
ARM

ТЕХНИЧЕСКИЕ ХАРАКТЕРИСТИКИ

	SPOA40AV-EH1	SPOA40AV-EH2
	4057612975659	4057612975666
Грузоподъемность	4000 кг	4000 кг
Высота подъема, макс.	1950 мм	1950 мм
время подъема	30 с	30 с
Высота накладки, мин.	86 мм	86 мм
Высота накладки, макс.	115 мм	115 мм
Чистый промежуток между	2829 мм	2829 мм
Чистый промежуток между (выход)	3211 мм	3211 мм
Ширина сквозного проезда	2546 мм	2546 мм
Высота потолка, мин.	3920 мм	4230 мм
Расположение лап	асимметричный	асимметричный
Длина поддерживающего кронштейна спереди, мин.	470 мм	470 мм
Длина поддерживающего кронштейна спереди, макс.	1039 мм	1039 мм
Длина поддерживающего кронштейна сзади, мин.	723 мм	723 мм
Длина поддерживающего кронштейна сзади, макс.	1478 мм	1478 мм
Мощность привода	1 x 4 кВт	1 x 4 кВт
Электрическое питание	3 фазы 400 В 50 Гц	
Ширина	3440 - 3496 мм	3440 - 3496 мм
Высота	3865 мм	4170 мм

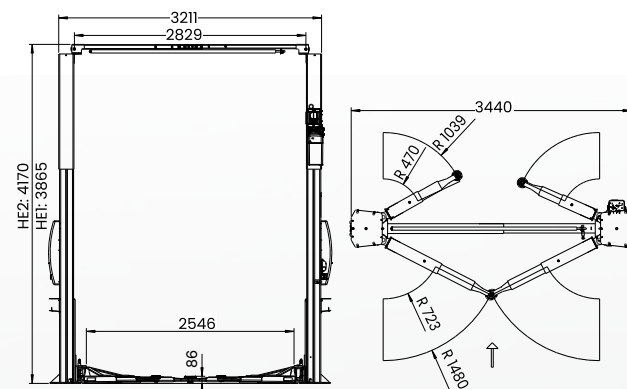
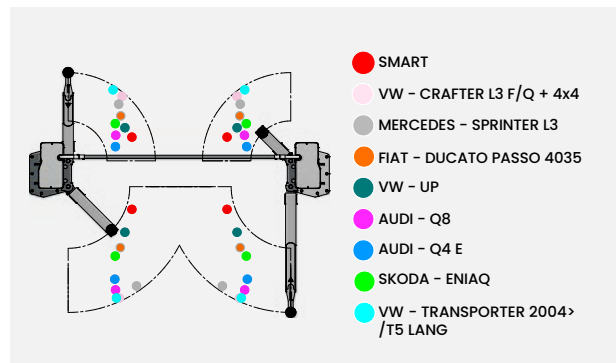

АКСЕССУАРЫ



VSG.2CALL.902818

Подставка для подъема транспортных средств H 60 мм (1 комплект, 4 шт.).



VSG.2CHYD.902917

Удлинитель адаптера (4 шт. 127 мм, 4 шт. 90 мм) (Входит в комплект поставки).



VSG.2CALL.902641

Магнитный лоток (1 комплект, 2 шт.).



VSG.2CALL.901163

Автомобильные замки Ø 120 мм (1 комплект, 2 шт.).



VSG.2CALL.902085

Подставка для выравнивания (1 комплект, 4 шт.).



GP-SPO40Y

Дополнительная ручка для опорной плиты (1 комплект, 2 шт.).



FJ6282Y

U-образная опорная плита (1 комплект 4 шт.).

Возможны изменения. Рекламная информация.



GERMANY **BlitzRotary GmbH** Hüfanger Straße 55 | 78199 Bräunlingen | +49 771 9233 0
 ITALY **Vehicle Service Group Italy S.r.l.** Via F. Brunelleschi 9 | 44020 Ostellato FE | +39 051 6781511
 FRANCE **RAV France SARL** 4, Rue De Longue Raie, ZAC de la Tremblaie | 91220 Le Plessis Pâté | +33 1 60 86 88 16
 UK **Vehicle Service Group UK Ltd** 3 Fourth Avenue, Bluebridge Industrial EST | Halstead, Essex, CO9 2SY | +44 1787 477711

a **DOVER** company

✉ info.emea@rotarysolutions.com

🌐 **ROTARYsolutions.eu**