

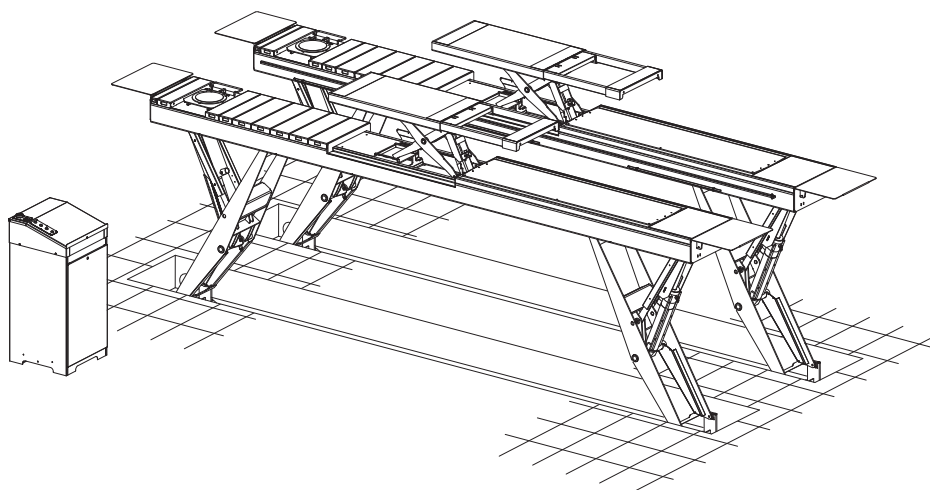

V55LT-54CAT - V55LT-54CAT-I
V55AK-54CAT - V55AK-54CAT-I
V55LTAK-54CAT - ROT.V5554.196866
ROT.V5554.196873
V55LTAK-60CAT-PD8 - ROT.V5560.196798
ROT.V5560.196804
V65N-60CAT - V65N-60CAT-I
V65LT-60CAT - ROT.V6560.196767
V65AK-60CAT - V65AK-60CAT-I
V65LTAK-60CAT - ROT.V6560.196750

SOLLEVATORE ELETTRIDRAULICO
ELECTRO-HYDRAULIC LIFT
ELEKTROHYDRAULISCHE HEBEBÜHNE
PONT ELEVATEUR ELECTRO-HYDRAULIQUE
ELEVADOR ELECTRO-HIDRÁULICO



ITALIANO: ISTRUZIONI ORIGINALI
ENGLISH: TRANSLATION OF THE ORIGINAL INSTRUCTIONS
DEUTSCH: ÜBERSETZUNG DER ORIGINALANLEITUNG
FRANÇAIS: TRADUCTION DES INSTRUCTIONS ORIGINALES
ESPAÑOL: TRADUCCIÓN DE LAS INSTRUCCIONES ORIGINALES

OPERATION & MAINTENANCE MANUAL



DICHIARAZIONE DI CONFORMITA'
DECLARATION OF CONFORMITY
KONFRMITÄTSEKLRUNG
DÉCLARATION DE CONFORMITÉ
DECLARACIÓN DE CONFORMIDAD

Konformitätserklärung

Declaration of Conformity
Dichiarazione di Conformità
Déclaration de Conformité
Declaración de Conformidad



Wir
We / Noi / Nous / Nosotros

BlitzRotary GmbH
Hüfinger Str.55
78199 Bräunlingen, Germany

erklären unter unserer alleinigen Verantwortung, dass das Produkt
declare, undertaking sole responsibility, that the product
dichiariamo sotto la nostra esclusiva responsabilità che il prodotto
déclarons, sous notre entière responsabilité, que le produit,
declaramos bajo nuestra exclusiva responsabilidad, que el producto

Hebebühne für Fahrzeuge / Vehicles lift
Sollevatore per veicoli / Elevateur de véhicule
Elevador para vehículos

V55LT-54CAT

auf die sich diese Erklärung bezieht, den nachstehend anwendbaren Normen entspricht:

to which this declaration applies is in compliance with the following applicable Directive:
alla quale questa dichiarazione si riferisce, risponde alle seguenti Direttive applicabili:
objet de cette déclaration est conforme aux Directives applicables suivantes:
al que se refiere esta declaración cumple con las siguientes Normas aplicables:

2006/42/EG Maschinenrichtlinie
2014/30/EU Richtlinien über elektromagnetische Verträglichkeit
2015/863 - 2011/65/EU Richtlinie zur Beschränkung der Verwendung bestimmter gefährlicher Stoffe in Elektro und Elektronikgeräten

In Übereinstimmung mit o.g. Richtlinien wurden folgende harmonisierte Normen vollkommen befolgt:

To comply with the above mentioned Directive, we have followed, totally, the following harmonized directive:
Per la conformità alle suddette direttive sono state seguite, in modo totale, le seguenti Norme Armonizzate:
Pour la conformité aux normes ci-dessus, nous avons suivi, d'une façon totale, les normes harmonisées suivantes:
Para la conformidad a las Normas arriba mencionadas, hemos seguido, totalmente, las siguientes normas armonizadas:

EN 1493:2010 Fahrzeug-Hebebühnen
EN ISO 12100:2010 Sicherheit von Maschinen - Grundbegriffe
EN 60204-1:2018 Elektrische Ausrüstung von Maschinen

Das Produkt, auf das sich diese Erklärung bezieht, wurde in Konformität mit dem Modell realisiert, das mit Erfolg die EG-Baumuster-Prüfung bestanden hat.

The product to which this declaration applies has been manufactured in compliance with the product which has passed the EC version test.
Il prodotto cui questa dichiarazione si riferisce è stato realizzato in conformità al modello che ha superato con successo l'esame CE di tipo.
La fabrication du produit objet de cette déclaration est conforme à celle du produit qui a surmonté avec succès l'essai CE de type.
El producto al que se refiere esta declaración ha sido fabricado en conformidad con el modelo que ha superado con éxito el examen CE de tipo.

EG-Baumuster-Prüfungszertifikat Nr. Number of EC version Test Certificate Attestato di Esame CE di tipo n. Certificat d'Essai CE de type n. Certificado de Examen CE de tipo n	TÜV IT 0948 23 MAC 390 B
Meldestelle N° 0948 Registered Body Ente Notificato Organisme Notifié Entidad Notificadora	TÜV Italia srl Viale Fulvio Testi 280/6 20126 Milano (MI) - Italia

Vorgesetzte Rechtsperson für die Erstellung des technischen Lastenheftes ist BlitzRotary GmbH

The technical documentation file is constituted by BlitzRotary GmbH
La persona preposta a costruire il fascicolo tecnico è BlitzRotary GmbH
BlitzRotary GmbH est la personne délégué à la présentation de la documentation technique
BlitzRotary GmbH es encargado a la constitución del archivo técnico

SIMONE FERRARI
VP VSG Europe Managing Director

Bräunlingen, / /

DC16395 19/09/2023

Das Modell der vorliegenden Erklärung entspricht der Norm

The version of this declaration conforms to the regulation
Il modello della presente dichiarazione è conforme alla norma
Le modèle de la présente déclaration est conforme à la norme
El modelo de la presente declaración cumple la norma

EN ISO/IEC 17050-1

UK Declaration of Conformity



Wir
We / Noi / Nous / Nosotros

BlitzRotary GmbH
Hüfinger Str.55
78199 Bräunlingen, Germany

declare, undertaking sole responsibility, that the product

Vehicles lift V55LT-54CAT	
--	--

to which this declaration applies is in compliance with the following applicable Regulations:

The Supply of Machinery (Safety) Regulations 2008

Electromagnetic Compatibility Regulations 2016

The Restriction of the Use of Certain Hazardous Substances in Electrical and Electronic Equipment Regulations 2012

To comply with the above mentioned Regulations, we have followed, totally, the following designated standards

BS EN ISO 12100:2010
BS EN 1493:2010
BS EN 60204-1:2018

Safety of machinery. General principles for design. Risk assessment and risk reduction
Vehicles lifts
Safety of machinery. Electrical equipment of machines. General requirements

The technical documentation file is constituted by

VEHICLE SERVICE GROUP UK LTD
3 Fourth Avenue
Bluebridge Industrial Estate
Halstead
Essex C09 2SY
United Kingdom

Bräunlingen, / /

SIMONE FERRARI
VP VSG Europe Managing Director

UKDC16395 19/09/2023

The version of this declaration conform to the standard BS EN ISO/IEC 17050-1-2010

Konformitätserklärung

Declaration of Conformity
Dichiarazione di Conformità
Déclaration de Conformité
Declaración de Conformidad



Wir
We / Noi / Nous / Nosotros

BlitzRotary GmbH
Hüfinger Str.55
78199 Bräunlingen, Germany

erklären unter unserer alleinigen Verantwortung, dass das Produkt
declare, undertaking sole responsibility, that the product
dichiariamo sotto la nostra esclusiva responsabilità che il prodotto
déclarons, sous notre entière responsabilité, que le produit,
declaramos bajo nuestra exclusiva responsabilidad, que el producto

Hebebühne für Fahrzeuge / Vehicles lift
Sollevatore per veicoli / Elevateur de véhicule
Elevador para vehículos

V55LT-54CAT-I

auf die sich diese Erklärung bezieht, den nachstehend anwendbaren Normen entspricht:

to which this declaration applies is in compliance with the following applicable Directive:
alla quale questa dichiarazione si riferisce, risponde alle seguenti Direttive applicabili:
objet de cette déclaration est conforme aux Directives applicables suivantes:
al que se refiere esta declaración cumple con las siguientes Normas aplicables:

2006/42/EG Maschinenrichtlinie
2014/30/EU Richtlinien über elektromagnetische Verträglichkeit
2015/863 - 2011/65/EU Richtlinie zur Beschränkung der Verwendung bestimmter gefährlicher Stoffe in Elektro und Elektronikgeräten

In Übereinstimmung mit o.g. Richtlinien wurden folgende harmonisierte Normen vollkommen befolgt:

To comply with the above mentioned Directive, we have followed, totally, the following harmonized directive:
Per la conformità alle suddette direttive sono state seguite, in modo totale, le seguenti Norme Armonizzate:
Pour la conformité aux normes ci-dessus, nous avons suivi, d'une façon totale, les normes harmonisées suivantes:
Para la conformidad a las Normas arriba mencionadas, hemos seguido, totalmente, las siguientes normas armonizadas:

EN 1493:2010 Fahrzeug-Hebebühnen
EN ISO 12100:2010 Sicherheit von Maschinen - Grundbegriffe
EN 60204-1:2018 Elektrische Ausrüstung von Maschinen

Das Produkt, auf das sich diese Erklärung bezieht, wurde in Konformität mit dem Modell realisiert, das mit Erfolg die EG-Baumuster-Prüfung bestanden hat.

The product to which this declaration applies has been manufactured in compliance with the product which has passed the EC version test.
Il prodotto cui questa dichiarazione si riferisce è stato realizzato in conformità al modello che ha superato con successo l'esame CE di tipo.
La fabrication du produit objet de cette déclaration est conforme à celle du produit qui a surmonté avec succès l'essai CE de type.
El producto al que se refiere esta declaración ha sido fabricado en conformidad con el modelo que ha superado con éxito el examen CE de tipo.

EG-Baumuster-Prüfungszertifikat Nr. Number of EC version Test Certificate Attestato di Esame CE di tipo n. Certificat d'Essai CE de type n. Certificado de Examen CE de tipo n	TÜV IT 0948 23 MAC 390 B
Meldestelle N° 0948 Registered Body Ente Notificato Organisme Notifié Entidad Notificadora	TÜV Italia srl Viale Fulvio Testi 280/6 20126 Milano (MI) - Italia

Vorgesetzte Rechtsperson für die Erstellung des technischen Lastenheftes ist BlitzRotary GmbH

The technical documentation file is constituted by BlitzRotary GmbH
La persona preposta a costruire il fascicolo tecnico è BlitzRotary GmbH
BlitzRotary GmbH est la personne délégué à la présentation de la documentation technique
BlitzRotary GmbH es encargado a la constitución del archivo técnico

SIMONE FERRARI
VP VSG Europe Managing Director

Bräunlingen, / /

DC16396 19/09/2023

Das Modell der vorliegenden Erklärung entspricht der Norm

The version of this declaration conforms to the regulation
Il modello della presente dichiarazione è conforme alla norma
Le modèle de la présente déclaration est conforme à la norme
El modelo de la presente declaración cumple la norma

EN ISO/IEC 17050-1

UK Declaration of Conformity



Wir
We / Noi / Nous / Nosotros

BlitzRotary GmbH
Hüfinger Str.55
78199 Bräunlingen, Germany

declare, undertaking sole responsibility, that the product

Vehicles lift V55LT-54CAT-I	
---	--

to which this declaration applies is in compliance with the following applicable Regulations:

The Supply of Machinery (Safety) Regulations 2008

Electromagnetic Compatibility Regulations 2016

The Restriction of the Use of Certain Hazardous Substances in Electrical and Electronic Equipment Regulations 2012

To comply with the above mentioned Regulations, we have followed, totally, the following designated standards

BS EN ISO 12100:2010
BS EN 1493:2010
BS EN 60204-1:2018

Safety of machinery. General principles for design. Risk assessment and risk reduction
Vehicles lifts
Safety of machinery. Electrical equipment of machines. General requirements

The technical documentation file is constituted by

VEHICLE SERVICE GROUP UK LTD
3 Fourth Avenue
Bluebridge Industrial Estate
Halstead
Essex C09 2SY
United Kingdom

Bräunlingen, / /

SIMONE FERRARI
VP VSG Europe Managing Director

UKDC16396 19/09/2023

The version of this declaration conform to the standard BS EN ISO/IEC 17050-1-2010

Konformitätserklärung

Declaration of Conformity
Dichiarazione di Conformità
Déclaration de Conformité
Declaración de Conformidad



Wir
We / Noi / Nous / Nosotros

BlitzRotary GmbH
Hüfinger Str.55
78199 Bräunlingen, Germany

erklären unter unserer alleinigen Verantwortung, dass das Produkt
declare, undertaking sole responsibility, that the product
dichiariamo sotto la nostra esclusiva responsabilità che il prodotto
déclarons, sous notre entière responsabilité, que le produit,
declaramos bajo nuestra exclusiva responsabilidad, que el producto

Hebebühne für Fahrzeuge / Vehicles lift
Sollevatore per veicoli / Elevateur de véhicule
Elevador para vehículos

V55AK-54CAT

auf die sich diese Erklärung bezieht, den nachstehend anwendbaren Normen entspricht:

to which this declaration applies is in compliance with the following applicable Directive:
alla quale questa dichiarazione si riferisce, risponde alle seguenti Direttive applicabili:
objet de cette déclaration est conforme aux Directives applicables suivantes:
al que se refiere esta declaración cumple con las siguientes Normas aplicables:

2006/42/EG Maschinenrichtlinie
2014/30/EU Richtlinien über elektromagnetische Verträglichkeit
2015/863 - 2011/65/EU Richtlinie zur Beschränkung der Verwendung bestimmter gefährlicher Stoffe in Elektro und Elektronikgeräten

In Übereinstimmung mit o.g. Richtlinien wurden folgende harmonisierte Normen vollkommen befolgt:

To comply with the above mentioned Directive, we have followed, totally, the following harmonized directive:
Per la conformità alle suddette direttive sono state seguite, in modo totale, le seguenti Norme Armonizzate:
Pour la conformité aux normes ci-dessus, nous avons suivi, d'une façon totale, les normes harmonisées suivantes:
Para la conformidad a las Normas arriba mencionadas, hemos seguido, totalmente, las siguientes normas armonizadas:

EN 1493:2010 Fahrzeug-Hebebühnen
EN ISO 12100:2010 Sicherheit von Maschinen - Grundbegriffe
EN 60204-1:2018 Elektrische Ausrüstung von Maschinen

Das Produkt, auf das sich diese Erklärung bezieht, wurde in Konformität mit dem Modell realisiert, das mit Erfolg die EG-Baumuster-Prüfung bestanden hat.

The product to which this declaration applies has been manufactured in compliance with the product which has passed the EC version test.
Il prodotto cui questa dichiarazione si riferisce è stato realizzato in conformità al modello che ha superato con successo l'esame CE di tipo.
La fabrication du produit objet de cette déclaration est conforme à celle du produit qui a surmonté avec succès l'essai CE de type.
El producto al que se refiere esta declaración ha sido fabricado en conformidad con el modelo que ha superado con éxito el examen CE de tipo.

EG-Baumuster-Prüfungszertifikat Nr. Number of EC version Test Certificate Attestato di Esame CE di tipo n. Certificat d'Essai CE de type n. Certificado de Examen CE de tipo n	TÜV IT 0948 23 MAC 390 B
Meldestelle N° 0948 Registered Body Ente Notificato Organisme Notifié Entidad Notificadora	TÜV Italia srl Viale Fulvio Testi 280/6 20126 Milano (MI) - Italia

Vorgesetzte Rechtsperson für die Erstellung des technischen Lastenheftes ist BlitzRotary GmbH

The technical documentation file is constituted by BlitzRotary GmbH
La persona preposta a costruire il fascicolo tecnico è BlitzRotary GmbH
BlitzRotary GmbH est la personne délégué à la présentation de la documentation technique
BlitzRotary GmbH es encargado a la constitución del archivo técnico

SIMONE FERRARI
VP VSG Europe Managing Director

Bräunlingen, / /

DC16268 19/09/2023

Das Modell der vorliegenden Erklärung entspricht der Norm

The version of this declaration conforms to the regulation
Il modello della presente dichiarazione è conforme alla norma
Le modèle de la présente déclaration est conforme à la norme
El modelo de la presente declaración cumple la norma

EN ISO/IEC 17050-1

UK Declaration of Conformity



Wir
We / Noi / Nous / Nosotros

BlitzRotary GmbH
Hüfinger Str.55
78199 Bräunlingen, Germany

declare, undertaking sole responsibility, that the product

Vehicles lift V55AK-54CAT	
--	--

to which this declaration applies is in compliance with the following applicable Regulations:

The Supply of Machinery (Safety) Regulations 2008

Electromagnetic Compatibility Regulations 2016

The Restriction of the Use of Certain Hazardous Substances in Electrical and Electronic Equipment Regulations 2012

To comply with the above mentioned Regulations, we have followed, totally, the following designated standards

BS EN ISO 12100:2010	Safety of machinery. General principles for design. Risk assessment and risk reduction
BS EN 1493:2010	Vehicles lifts
BS EN 60204-1:2018	Safety of machinery. Electrical equipment of machines. General requirements

The technical documentation file is constituted by

VEHICLE SERVICE GROUP UK LTD
3 Fourth Avenue
Bluebridge Industrial Estate
Halstead
Essex C09 2SY
United Kingdom

Bräunlingen, / /

SIMONE FERRARI
VP VSG Europe Managing Director

UKDC16268 19/09/2023

The version of this declaration conform to the standard BS EN ISO/IEC 17050-1-2010

Konformitätserklärung

Declaration of Conformity
Dichiarazione di Conformità
Déclaration de Conformité
Declaración de Conformidad



Wir
We / Noi / Nous / Nosotros

BlitzRotary GmbH
Hüfinger Str.55
78199 Bräunlingen, Germany

erklären unter unserer alleinigen Verantwortung, dass das Produkt
declare, undertaking sole responsibility, that the product
dichiariamo sotto la nostra esclusiva responsabilità che il prodotto
déclarons, sous notre entière responsabilité, que le produit,
declaramos bajo nuestra exclusiva responsabilidad, que el producto

Hebebühne für Fahrzeuge / Vehicles lift
Sollevatore per veicoli / Elevateur de véhicule
Elevador para vehículos

V55AK-54CAT-I

auf die sich diese Erklärung bezieht, den nachstehend anwendbaren Normen entspricht:

to which this declaration applies is in compliance with the following applicable Directive:
alla quale questa dichiarazione si riferisce, risponde alle seguenti Direttive applicabili:
objet de cette déclaration est conforme aux Directives applicables suivantes:
al que se refiere esta declaración cumple con las siguientes Normas aplicables:

2006/42/EG Maschinenrichtlinie
2014/30/EU Richtlinien über elektromagnetische Verträglichkeit
2015/863 - 2011/65/EU Richtlinie zur Beschränkung der Verwendung bestimmter gefährlicher Stoffe in Elektro und Elektronikgeräten

In Übereinstimmung mit o.g. Richtlinien wurden folgende harmonisierte Normen vollkommen befolgt:

To comply with the above mentioned Directive, we have followed, totally, the following harmonized directive:
Per la conformità alle suddette direttive sono state seguite, in modo totale, le seguenti Norme Armonizzate:
Pour la conformité aux normes ci-dessus, nous avons suivi, d'une façon totale, les normes harmonisées suivantes:
Para la conformidad a las Normas arriba mencionadas, hemos seguido, totalmente, las siguientes normas armonizadas:

EN 1493:2010 Fahrzeug-Hebebühnen
EN ISO 12100:2010 Sicherheit von Maschinen - Grundbegriffe
EN 60204-1:2018 Elektrische Ausrüstung von Maschinen

Das Produkt, auf das sich diese Erklärung bezieht, wurde in Konformität mit dem Modell realisiert, das mit Erfolg die EG-Baumuster-Prüfung bestanden hat.
The product to which this declaration applies has been manufactured in compliance with the product which has passed the EC version test.
Il prodotto cui questa dichiarazione si riferisce è stato realizzato in conformità al modello che ha superato con successo l'esame CE di tipo.
La fabrication du produit objet de cette déclaration est conforme à celle du produit qui a surmonté avec succès l'essai CE de type.
El producto al que se refiere esta declaración ha sido fabricado en conformidad con el modelo que ha superado con éxito el examen CE de tipo.

EG-Baumuster-Prüfungszertifikat Nr. Number of EC version Test Certificate Attestato di Esame CE di tipo n. Certificat d'Essai CE de type n. Certificado de Examen CE de tipo n	TÜV IT 0948 23 MAC 390 B
Meldestelle N° 0948 Registered Body Ente Notificato Organisme Notifié Entidad Notificadora	TÜV Italia srl Viale Fulvio Testi 280/6 20126 Milano (MI) - Italia

Vorgesetzte Rechtsperson für die Erstellung des technischen Lastenheftes ist BlitzRotary GmbH
The technical documentation file is constituted by BlitzRotary GmbH
La persona preposta a costruire il fascicolo tecnico è BlitzRotary GmbH
BlitzRotary GmbH est la personne délégué à la présentation de la documentation technique
BlitzRotary GmbH es encargado a la constitución del archivo técnico

SIMONE FERRARI
VP VSG Europe Managing Director

Bräunlingen, / /

DC16269 19/09/2023

Das Modell der vorliegenden Erklärung entspricht der Norm
The version of this declaration conforms to the regulation
Il modello della presente dichiarazione è conforme alla norma
Le modèle de la présente déclaration est conforme à la norme
El modelo de la presente declaración cumple la norma

EN ISO/IEC 17050-1

UK Declaration of Conformity



Wir
We / Noi / Nous / Nosotros

BlitzRotary GmbH
Hüfinger Str.55
78199 Bräunlingen, Germany

declare, undertaking sole responsibility, that the product

Vehicles lift V55AK-54CAT-I	
---	--

to which this declaration applies is in compliance with the following applicable Regulations:

The Supply of Machinery (Safety) Regulations 2008

Electromagnetic Compatibility Regulations 2016

The Restriction of the Use of Certain Hazardous Substances in Electrical and Electronic Equipment Regulations 2012

To comply with the above mentioned Regulations, we have followed, totally, the following designated standards

BS EN ISO 12100:2010
BS EN 1493:2010
BS EN 60204-1:2018

Safety of machinery. General principles for design. Risk assessment and risk reduction
Vehicles lifts
Safety of machinery. Electrical equipment of machines. General requirements

The technical documentation file is constituted by

VEHICLE SERVICE GROUP UK LTD
3 Fourth Avenue
Bluebridge Industrial Estate
Halstead
Essex C09 2SY
United Kingdom

Bräunlingen, / /

SIMONE FERRARI
VP VSG Europe Managing Director

UKDC16269 19/09/2023

The version of this declaration conform to the standard BS EN ISO/IEC 17050-1-2010

Konformitätserklärung

Declaration of Conformity
Dichiarazione di Conformità
Déclaration de Conformité
Declaración de Conformidad



Wir
We / Noi / Nous / Nosotros

BlitzRotary GmbH
Hüfinger Str.55
78199 Bräunlingen, Germany

erklären unter unserer alleinigen Verantwortung, dass das Produkt
declare, undertaking sole responsibility, that the product
dichiariamo sotto la nostra esclusiva responsabilità che il prodotto
déclarons, sous notre entière responsabilité, que le produit,
declaramos bajo nuestra exclusiva responsabilidad, que el producto

Hebebühne für Fahrzeuge / Vehicles lift
Sollevatore per veicoli / Elevateur de véhicule
Elevador para vehículos

V55LTAK-54CAT

auf die sich diese Erklärung bezieht, den nachstehend anwendbaren Normen entspricht:

to which this declaration applies is in compliance with the following applicable Directive:
alla quale questa dichiarazione si riferisce, risponde alle seguenti Direttive applicabili:
objet de cette déclaration est conforme aux Directives applicables suivantes:
al que se refiere esta declaración cumple con las siguientes Normas aplicables:

2006/42/EG

Maschinenrichtlinie

2014/30/EU

Richtlinien über elektromagnetische Verträglichkeit

2015/863 - 2011/65/EU

Richtlinie zur Beschränkung der Verwendung bestimmter gefährlicher Stoffe in Elektro und Elektronikgeräten

In Übereinstimmung mit o.g. Richtlinien wurden folgende harmonisierte Normen vollkommen befolgt:

To comply with the above mentioned Directive, we have followed, totally, the following harmonized directive:
Per la conformità alle suddette direttive sono state seguite, in modo totale, le seguenti Norme Armonizzate:
Pour la conformité aux normes ci-dessus, nous avons suivi, d'une façon totale, les normes harmonisées suivantes:
Para la conformidad a las Normas arriba mencionadas, hemos seguido, totalmente, las siguientes normas armonizadas:

EN 1493:2010

Fahrzeug-Hebebühnen

EN ISO 12100:2010

Sicherheit von Maschinen - Grundbegriffe

EN 60204-1:2018

Elektrische Ausrüstung von Maschinen

Das Produkt, auf das sich diese Erklärung bezieht, wurde in Konformität mit dem Modell realisiert, das mit Erfolg die EG-Baumuster-Prüfung bestanden hat.

The product to which this declaration applies has been manufactured in compliance with the product which has passed the EC version test.
Il prodotto cui questa dichiarazione si riferisce è stato realizzato in conformità al modello che ha superato con successo l'esame CE di tipo.
La fabrication du produit objet de cette déclaration est conforme à celle du produit qui a surmonté avec succès l'essai CE de type.
El producto al que se refiere esta declaración ha sido fabricado en conformidad con el modelo que ha superado con éxito el examen CE de tipo.

EG-Baumuster-Prüfungszertifikat Nr.

Number of EC version Test Certificate
Attestato di Esame CE di tipo n.
Certificat d'Essai CE de type n.
Certificado de Examen CE de tipo n

TÜV IT 0948 23 MAC 390 B

Meldestelle N° 0948

Registered Body
Ente Notificato
Organisme Notifié
Entidad Notificadora

TÜV Italia srl
Viale Fulvio Testi 280/6
20126 Milano (MI) - Italia

Vorgesetzte Rechtsperson für die Erstellung des technischen Lastenheftes ist BlitzRotary GmbH

The technical documentation file is constituted by BlitzRotary GmbH
La persona preposta a costruire il fascicolo tecnico è BlitzRotary GmbH
BlitzRotary GmbH est la personne délégué à la présentation de la documentation technique
BlitzRotary GmbH es encargado a la constitución del archivo técnico

SIMONE FERRARI
VP VSG Europe Managing Director

Bräunlingen, / /

DC16266 19/09/2023

Das Modell der vorliegenden Erklärung entspricht der Norm

The version of this declaration conforms to the regulation
Il modello della presente dichiarazione è conforme alla norma
Le modèle de la présente déclaration est conforme à la norme
El modelo de la presente declaración cumple la norma

EN ISO/IEC 17050-1

UK Declaration of Conformity



Wir
We / Noi / Nous / Nosotros

BlitzRotary GmbH
Hüfinger Str.55
78199 Bräunlingen, Germany

declare, undertaking sole responsibility, that the product

Vehicles lift V55LTAK-54CAT	
--	--

to which this declaration applies is in compliance with the following applicable Regulations:

The Supply of Machinery (Safety) Regulations 2008

Electromagnetic Compatibility Regulations 2016

The Restriction of the Use of Certain Hazardous Substances in Electrical and Electronic Equipment Regulations 2012

To comply with the above mentioned Regulations, we have followed, totally, the following designated standards

BS EN ISO 12100:2010
BS EN 1493:2010
BS EN 60204-1:2018

Safety of machinery. General principles for design. Risk assessment and risk reduction
Vehicles lifts
Safety of machinery. Electrical equipment of machines. General requirements

The technical documentation file is constituted by

VEHICLE SERVICE GROUP UK LTD
3 Fourth Avenue
Bluebridge Industrial Estate
Halstead
Essex C09 2SY
United Kingdom

Bräunlingen, / /

SIMONE FERRARI
VP VSG Europe Managing Director

UKDC16266 19/09/2023

The version of this declaration conform to the standard BS EN ISO/IEC 17050-1-2010

Konformitätserklärung

Declaration of Conformity
Dichiarazione di Conformità
Déclaration de Conformité
Declaración de Conformidad



Wir
We / Noi / Nous / Nosotros

BlitzRotary GmbH
Hüfinger Str.55
78199 Bräunlingen, Germany

erklären unter unserer alleinigen Verantwortung, dass das Produkt
declare, undertaking sole responsibility, that the product
dichiariamo sotto la nostra esclusiva responsabilità che il prodotto
déclarons, sous notre entière responsabilité, que le produit,
declaramos bajo nuestra exclusiva responsabilidad, que el producto

Hebebühne für Fahrzeuge / Vehicles lift
Sollevatore per veicoli / Elevateur de véhicule
Elevador para vehículos

ROT.V5554.196866

auf die sich diese Erklärung bezieht, den nachstehend anwendbaren Normen entspricht:

to which this declaration applies is in compliance with the following applicable Directive:
alla quale questa dichiarazione si riferisce, risponde alle seguenti Direttive applicabili:
objet de cette déclaration est conforme aux Directives applicables suivantes:
al que se refiere esta declaración cumple con las siguientes Normas aplicables:

2006/42/EG Maschinenrichtlinie
2014/30/EU Richtlinien über elektromagnetische Verträglichkeit
2015/863 - 2011/65/EU Richtlinie zur Beschränkung der Verwendung bestimmter gefährlicher Stoffe in Elektro und Elektronikgeräten

In Übereinstimmung mit o.g. Richtlinien wurden folgende harmonisierte Normen vollkommen befolgt:

To comply with the above mentioned Directive, we have followed, totally, the following harmonized directive:
Per la conformità alle suddette direttive sono state seguite, in modo totale, le seguenti Norme Armonizzate:
Pour la conformité aux normes ci-dessus, nous avons suivi, d'une façon totale, les normes harmonisées suivantes:
Para la conformidad a las Normas arriba mencionadas, hemos seguido, totalmente, las siguientes normas armonizadas:

EN 1493:2010 Fahrzeug-Hebebühnen
EN ISO 12100:2010 Sicherheit von Maschinen - Grundbegriffe
EN 60204-1:2018 Elektrische Ausrüstung von Maschinen

Das Produkt, auf das sich diese Erklärung bezieht, wurde in Konformität mit dem Modell realisiert, das mit Erfolg die EG-Baumuster-Prüfung bestanden hat.

The product to which this declaration applies has been manufactured in compliance with the product which has passed the EC version test.
Il prodotto cui questa dichiarazione si riferisce è stato realizzato in conformità al modello che ha superato con successo l'esame CE di tipo.
La fabrication du produit objet de cette déclaration est conforme à celle du produit qui a surmonté avec succès l'essai CE de type.
El producto al que se refiere esta declaración ha sido fabricado en conformidad con el modelo que ha superado con éxito el examen CE de tipo.

EG-Baumuster-Prüfungszertifikat Nr. Number of EC version Test Certificate Attestato di Esame CE di tipo n. Certificat d'Essai CE de type n. Certificado de Examen CE de tipo n	TÜV IT 0948 23 MAC 390 B
Meldestelle N° 0948 Registered Body Ente Notificato Organisme Notifié Entidad Notificadora	TÜV Italia srl Viale Fulvio Testi 280/6 20126 Milano (MI) - Italia

Vorgesetzte Rechtsperson für die Erstellung des technischen Lastenheftes ist BlitzRotary GmbH

The technical documentation file is constituted by BlitzRotary GmbH
La persona preposta a costruire il fascicolo tecnico è BlitzRotary GmbH
BlitzRotary GmbH est la personne délégué à la présentation de la documentation technique
BlitzRotary GmbH es encargado a la constitución del archivo técnico

SIMONE FERRARI
VP VSG Europe Managing Director

Bräunlingen, / /

DC16700 19/09/2023

Das Modell der vorliegenden Erklärung entspricht der Norm

The version of this declaration conforms to the regulation
Il modello della presente dichiarazione è conforme alla norma
Le modèle de la présente déclaration est conforme à la norme
El modelo de la presente declaración cumple la norma

EN ISO/IEC 17050-1

UK Declaration of Conformity



Wir
We / Noi / Nous / Nosotros

BlitzRotary GmbH
Hüfinger Str.55
78199 Bräunlingen, Germany

declare, undertaking sole responsibility, that the product

Vehicles lift ROT.V5554.196866	
--	--

to which this declaration applies is in compliance with the following applicable Regulations:

The Supply of Machinery (Safety) Regulations 2008

Electromagnetic Compatibility Regulations 2016

The Restriction of the Use of Certain Hazardous Substances in Electrical and Electronic Equipment Regulations 2012

To comply with the above mentioned Regulations, we have followed, totally, the following designated standards

BS EN ISO 12100:2010
BS EN 1493:2010
BS EN 60204-1:2018

Safety of machinery. General principles for design. Risk assessment and risk reduction
Vehicles lifts
Safety of machinery. Electrical equipment of machines. General requirements

The technical documentation file is constituted by

VEHICLE SERVICE GROUP UK LTD
3 Fourth Avenue
Bluebridge Industrial Estate
Halstead
Essex C09 2SY
United Kingdom

Bräunlingen, / /

SIMONE FERRARI
VP VSG Europe Managing Director

UKDC16700 19/09/2023

The version of this declaration conform to the standard BS EN ISO/IEC 17050-1-2010

Konformitätserklärung

Declaration of Conformity
Dichiarazione di Conformità
Déclaration de Conformité
Declaración de Conformidad



Wir
We / Noi / Nous / Nosotros

BlitzRotary GmbH
Hüfinger Str.55
78199 Bräunlingen, Germany

erklären unter unserer alleinigen Verantwortung, dass das Produkt
declare, undertaking sole responsibility, that the product
dichiariamo sotto la nostra esclusiva responsabilità che il prodotto
déclarons, sous notre entière responsabilité, que le produit,
declaramos bajo nuestra exclusiva responsabilidad, que el producto

Hebebühne für Fahrzeuge / Vehicles lift
Sollevatore per veicoli / Elevateur de véhicule
Elevador para vehículos

ROT.V5554.196873

auf die sich diese Erklärung bezieht, den nachstehend anwendbaren Normen entspricht:

to which this declaration applies is in compliance with the following applicable Directive:
alla quale questa dichiarazione si riferisce, risponde alle seguenti Direttive applicabili:
objet de cette déclaration est conforme aux Directives applicables suivantes:
al que se refiere esta declaración cumple con las siguientes Normas aplicables:

2006/42/EG

Maschinenrichtlinie

2014/30/EU

Richtlinien über elektromagnetische Verträglichkeit

2015/863 - 2011/65/EU

Richtlinie zur Beschränkung der Verwendung bestimmter gefährlicher Stoffe in Elektro und Elektronikgeräten

In Übereinstimmung mit o.g. Richtlinien wurden folgende harmonisierte Normen vollkommen befolgt:

To comply with the above mentioned Directive, we have followed, totally, the following harmonized directive:
Per la conformità alle suddette direttive sono state seguite, in modo totale, le seguenti Norme Armonizzate:
Pour la conformité aux normes ci-dessus, nous avons suivi, d'une façon totale, les normes harmonisées suivantes:
Para la conformidad a las Normas arriba mencionadas, hemos seguido, totalmente, las siguientes normas armonizadas:

EN 1493:2010

Fahrzeug-Hebebühnen

EN ISO 12100:2010

Sicherheit von Maschinen - Grundbegriffe

EN 60204-1:2018

Elektrische Ausrüstung von Maschinen

Vorgesetzte Rechtsperson für die Erstellung des technischen Lastenheftes ist BlitzRotary GmbH

The technical documentation file is constituted by BlitzRotary GmbH

La persona preposta a costruire il fascicolo tecnico è BlitzRotary GmbH

BlitzRotary GmbH est la personne délégué à la présentation de la documentation technique

BlitzRotary GmbH es encargado a la constitución del archivo técnico

SIMONE FERRARI
VP VSG Europe Managing Director

Bräunlingen, / /

DC16863 19/09/2023

Das Modell der vorliegenden Erklärung entspricht der Norm

The version of this declaration conforms to the regulation
Il modello della presente dichiarazione è conforme alla norma
Le modèle de la présente déclaration est conforme à la norme
El modelo de la presente declaración cumple la norma

EN ISO/IEC 17050-1

UK Declaration of Conformity



Wir
We / Noi / Nous / Nosotros

BlitzRotary GmbH
Hüfinger Str.55
78199 Bräunlingen, Germany

declare, undertaking sole responsibility, that the product

Vehicles lift ROT.V5554.196873	
--	--

to which this declaration applies is in compliance with the following applicable Regulations:

The Supply of Machinery (Safety) Regulations 2008

Electromagnetic Compatibility Regulations 2016

The Restriction of the Use of Certain Hazardous Substances in Electrical and Electronic Equipment Regulations 2012

To comply with the above mentioned Regulations, we have followed, totally, the following designated standards

BS EN ISO 12100:2010
BS EN 1493:2010
BS EN 60204-1:2018

Safety of machinery. General principles for design. Risk assessment and risk reduction
Vehicles lifts
Safety of machinery. Electrical equipment of machines. General requirements

The technical documentation file is constituted by

VEHICLE SERVICE GROUP UK LTD
3 Fourth Avenue
Bluebridge Industrial Estate
Halstead
Essex C09 2SY
United Kingdom

Bräunlingen, / /

SIMONE FERRARI
VP VSG Europe Managing Director

UKDC16863 19/09/2023

The version of this declaration conform to the standard BS EN ISO/IEC 17050-1-2010

Konformitätserklärung

Declaration of Conformity
Dichiarazione di Conformità
Déclaration de Conformité
Declaración de Conformidad



Wir
We / Noi / Nous / Nosotros

BlitzRotary GmbH
Hüfinger Str.55
78199 Bräunlingen, Germany

erklären unter unserer alleinigen Verantwortung, dass das Produkt
declare, undertaking sole responsibility, that the product
dichiariamo sotto la nostra esclusiva responsabilità che il prodotto
déclarons, sous notre entière responsabilité, que le produit,
declaramos bajo nuestra exclusiva responsabilidad, que el producto

Hebebühne für Fahrzeuge / Vehicles lift
Sollevatore per veicoli / Elevateur de véhicule
Elevador para vehículos

V55LTAK-60CAT-PD8

auf die sich diese Erklärung bezieht, den nachstehend anwendbaren Normen entspricht:

to which this declaration applies is in compliance with the following applicable Directive:
alla quale questa dichiarazione si riferisce, risponde alle seguenti Direttive applicabili:
objet de cette déclaration est conforme aux Directives applicables suivantes:
al que se refiere esta declaración cumple con las siguientes Normas aplicables:

2006/42/EG Maschinenrichtlinie
2014/30/EU Richtlinien über elektromagnetische Verträglichkeit
2015/863 - 2011/65/EU Richtlinie zur Beschränkung der Verwendung bestimmter gefährlicher Stoffe in Elektro und Elektronikgeräten

In Übereinstimmung mit o.g. Richtlinien wurden folgende harmonisierte Normen vollkommen befolgt:

To comply with the above mentioned Directive, we have followed, totally, the following harmonized directive:
Per la conformità alle suddette direttive sono state seguite, in modo totale, le seguenti Norme Armonizzate:
Pour la conformité aux normes ci-dessus, nous avons suivi, d'une façon totale, les normes harmonisées suivantes:
Para la conformidad a las Normas arriba mencionadas, hemos seguido, totalmente, las siguientes normas armonizadas:

EN 1493:2010 Fahrzeug-Hebebühnen
EN ISO 12100:2010 Sicherheit von Maschinen - Grundbegriffe
EN 60204-1:2018 Elektrische Ausrüstung von Maschinen

Das Produkt, auf das sich diese Erklärung bezieht, wurde in Konformität mit dem Modell realisiert, das mit Erfolg die EG-Baumuster-Prüfung bestanden hat.

The product to which this declaration applies has been manufactured in compliance with the product which has passed the EC version test.
Il prodotto cui questa dichiarazione si riferisce è stato realizzato in conformità al modello che ha superato con successo l'esame CE di tipo.
La fabrication du produit objet de cette déclaration est conforme à celle du produit qui a surmonté avec succès l'essai CE de type.
El producto al que se refiere esta declaración ha sido fabricado en conformidad con el modelo que ha superado con éxito el examen CE de tipo.

EG-Baumuster-Prüfungszertifikat Nr. Number of EC version Test Certificate Attestato di Esame CE di tipo n. Certificat d'Essai CE de type n. Certificado de Examen CE de tipo n	TÜV IT 0948 23 MAC 390 B
Meldestelle N° 0948 Registered Body Ente Notificato Organisme Notifié Entidad Notificadora	TÜV Italia srl Viale Fulvio Testi 280/6 20126 Milano (MI) - Italia

Vorgesetzte Rechtsperson für die Erstellung des technischen Lastenheftes ist BlitzRotary GmbH

The technical documentation file is constituted by BlitzRotary GmbH
La persona preposta a costruire il fascicolo tecnico è BlitzRotary GmbH
BlitzRotary GmbH est la personne délégué à la présentation de la documentation technique
BlitzRotary GmbH es encargado a la constitución del archivo técnico

SIMONE FERRARI
VP VSG Europe Managing Director

Bräunlingen, / /

DC16487 19/09/2023

Das Modell der vorliegenden Erklärung entspricht der Norm

The version of this declaration conforms to the regulation
Il modello della presente dichiarazione è conforme alla norma
Le modèle de la présente déclaration est conforme à la norme
El modelo de la presente declaración cumple la norma

EN ISO/IEC 17050-1

UK Declaration of Conformity



Wir
We / Noi / Nous / Nosotros

BlitzRotary GmbH
Hüfinger Str.55
78199 Bräunlingen, Germany

declare, undertaking sole responsibility, that the product

Vehicles lift V55LTAK-60CAT-PD8	
---	--

to which this declaration applies is in compliance with the following applicable Regulations:

The Supply of Machinery (Safety) Regulations 2008

Electromagnetic Compatibility Regulations 2016

The Restriction of the Use of Certain Hazardous Substances in Electrical and Electronic Equipment Regulations 2012

To comply with the above mentioned Regulations, we have followed, totally, the following designated standards

BS EN ISO 12100:2010
BS EN 1493:2010
BS EN 60204-1:2018

Safety of machinery. General principles for design. Risk assessment and risk reduction
Vehicles lifts
Safety of machinery. Electrical equipment of machines. General requirements

The technical documentation file is constituted by

VEHICLE SERVICE GROUP UK LTD
3 Fourth Avenue
Bluebridge Industrial Estate
Halstead
Essex C09 2SY
United Kingdom

Bräunlingen, / /

SIMONE FERRARI
VP VSG Europe Managing Director

UKDC16487 19/09/2023

The version of this declaration conform to the standard BS EN ISO/IEC 17050-1-2010

Konformitätserklärung

Declaration of Conformity
Dichiarazione di Conformità
Déclaration de Conformité
Declaración de Conformidad



Wir
We / Noi / Nous / Nosotros

BlitzRotary GmbH
Hüfinger Str.55
78199 Bräunlingen, Germany

erklären unter unserer alleinigen Verantwortung, dass das Produkt
declare, undertaking sole responsibility, that the product
dichiariamo sotto la nostra esclusiva responsabilità che il prodotto
déclarons, sous notre entière responsabilité, que le produit,
declaramos bajo nuestra exclusiva responsabilidad, que el producto

Hebebühne für Fahrzeuge / Vehicles lift
Sollevatore per veicoli / Elevateur de véhicule
Elevador para vehículos

ROT.V5560.196798

auf die sich diese Erklärung bezieht, den nachstehend anwendbaren Normen entspricht:

to which this declaration applies is in compliance with the following applicable Directive:
alla quale questa dichiarazione si riferisce, risponde alle seguenti Direttive applicabili:
objet de cette déclaration est conforme aux Directives applicables suivantes:
al que se refiere esta declaración cumple con las siguientes Normas aplicables:

2006/42/EG Maschinenrichtlinie
2014/30/EU Richtlinien über elektromagnetische Verträglichkeit
2015/863 - 2011/65/EU Richtlinie zur Beschränkung der Verwendung bestimmter gefährlicher Stoffe in Elektro und Elektronikgeräten

In Übereinstimmung mit o.g. Richtlinien wurden folgende harmonisierte Normen vollkommen befolgt:

To comply with the above mentioned Directive, we have followed, totally, the following harmonized directive:
Per la conformità alle suddette direttive sono state seguite, in modo totale, le seguenti Norme Armonizzate:
Pour la conformité aux normes ci-dessus, nous avons suivi, d'une façon totale, les normes harmonisées suivantes:
Para la conformidad a las Normas arriba mencionadas, hemos seguido, totalmente, las siguientes normas armonizadas:

EN 1493:2010 Fahrzeug-Hebebühnen
EN ISO 12100:2010 Sicherheit von Maschinen - Grundbegriffe
EN 60204-1:2018 Elektrische Ausrüstung von Maschinen

Das Produkt, auf das sich diese Erklärung bezieht, wurde in Konformität mit dem Modell realisiert, das mit Erfolg die EG-Baumuster-Prüfung bestanden hat.

The product to which this declaration applies has been manufactured in compliance with the product which has passed the EC version test.
Il prodotto cui questa dichiarazione si riferisce è stato realizzato in conformità al modello che ha superato con successo l'esame CE di tipo.
La fabrication du produit objet de cette déclaration est conforme à celle du produit qui a surmonté avec succès l'essai CE de type.
El producto al que se refiere esta declaración ha sido fabricado en conformidad con el modelo que ha superado con éxito el examen CE de tipo.

EG-Baumuster-Prüfungszertifikat Nr. Number of EC version Test Certificate Attestato di Esame CE di tipo n. Certificat d'Essai CE de type n. Certificado de Examen CE de tipo n	TÜV IT 0948 23 MAC 390 B
Meldestelle N° 0948 Registered Body Ente Notificato Organisme Notifié Entidad Notificadora	TÜV Italia srl Viale Fulvio Testi 280/6 20126 Milano (MI) - Italia

Vorgesetzte Rechtsperson für die Erstellung des technischen Lastenheftes ist BlitzRotary GmbH

The technical documentation file is constituted by BlitzRotary GmbH
La persona preposta a costruire il fascicolo tecnico è BlitzRotary GmbH
BlitzRotary GmbH est la personne délégué à la présentation de la documentation technique
BlitzRotary GmbH es encargado a la constitución del archivo técnico

SIMONE FERRARI
VP VSG Europe Managing Director

Bräunlingen, / /

DC16701 19/09/2023

Das Modell der vorliegenden Erklärung entspricht der Norm

The version of this declaration conforms to the regulation
Il modello della presente dichiarazione è conforme alla norma
Le modèle de la présente déclaration est conforme à la norme
El modelo de la presente declaración cumple la norma

EN ISO/IEC 17050-1

UK Declaration of Conformity



Wir
We / Noi / Nous / Nosotros

BlitzRotary GmbH
Hüfinger Str.55
78199 Bräunlingen, Germany

declare, undertaking sole responsibility, that the product

Vehicles lift ROT.V5560.196798	
--	--

to which this declaration applies is in compliance with the following applicable Regulations:

The Supply of Machinery (Safety) Regulations 2008

Electromagnetic Compatibility Regulations 2016

The Restriction of the Use of Certain Hazardous Substances in Electrical and Electronic Equipment Regulations 2012

To comply with the above mentioned Regulations, we have followed, totally, the following designated standards

BS EN ISO 12100:2010
BS EN 1493:2010
BS EN 60204-1:2018

Safety of machinery. General principles for design. Risk assessment and risk reduction
Vehicles lifts
Safety of machinery. Electrical equipment of machines. General requirements

The technical documentation file is constituted by

VEHICLE SERVICE GROUP UK LTD
3 Fourth Avenue
Bluebridge Industrial Estate
Halstead
Essex C09 2SY
United Kingdom

Bräunlingen, / /

SIMONE FERRARI
VP VSG Europe Managing Director

UKDC16701 19/09/2023

The version of this declaration conform to the standard BS EN ISO/IEC 17050-1-2010

Konformitätserklärung

Declaration of Conformity
Dichiarazione di Conformità
Déclaration de Conformité
Declaración de Conformidad



Wir
We / Noi / Nous / Nosotros

BlitzRotary GmbH
Hüfinger Str.55
78199 Bräunlingen, Germany

erklären unter unserer alleinigen Verantwortung, dass das Produkt
declare, undertaking sole responsibility, that the product
dichiariamo sotto la nostra esclusiva responsabilità che il prodotto
déclarons, sous notre entière responsabilité, que le produit,
declaramos bajo nuestra exclusiva responsabilidad, que el producto

Hebebühne für Fahrzeuge / Vehicles lift
Sollevatore per veicoli / Elevateur de véhicule
Elevador para vehículos

ROT.V5560.196804

auf die sich diese Erklärung bezieht, den nachstehend anwendbaren Normen entspricht:

to which this declaration applies is in compliance with the following applicable Directive:
alla quale questa dichiarazione si riferisce, risponde alle seguenti Direttive applicabili:
objet de cette déclaration est conforme aux Directives applicables suivantes:
al que se refiere esta declaración cumple con las siguientes Normas aplicables:

2006/42/EG	Maschinenrichtlinie
2014/30/EU	Richtlinien über elektromagnetische Verträglichkeit
2015/863 - 2011/65/EU	Richtlinie zur Beschränkung der Verwendung bestimmter gefährlicher Stoffe in Elektro und Elektronikgeräten

In Übereinstimmung mit o.g. Richtlinien wurden folgende harmonisierte Normen vollkommen befolgt:

To comply with the above mentioned Directive, we have followed, totally, the following harmonized directive:
Per la conformità alle suddette direttive sono state seguite, in modo totale, le seguenti Norme Armonizzate:
Pour la conformité aux normes ci-dessus, nous avons suivi, d'une façon totale, les normes harmonisées suivantes:
Para la conformidad a las Normas arriba mencionadas, hemos seguido, totalmente, las siguientes normas armonizadas:

EN 1493:2010	Fahrzeug-Hebebühnen
EN ISO 12100:2010	Sicherheit von Maschinen - Grundbegriffe
EN 60204-1:2018	Elektrische Ausrüstung von Maschinen

Vorgesetzte Rechtsperson für die Erstellung des technischen Lastenheftes ist BlitzRotary GmbH

The technical documentation file is constituted by BlitzRotary GmbH
La persona preposta a costruire il fascicolo tecnico è BlitzRotary GmbH
BlitzRotary GmbH est la personne délégué à la présentation de la documentation technique
BlitzRotary GmbH es encargado a la constitución del archivo técnico

SIMONE FERRARI
VP VSG Europe Managing Director

Bräunlingen, / /

DC16864 19/09/2023

Das Modell der vorliegenden Erklärung entspricht der Norm

The version of this declaration conforms to the regulation
Il modello della presente dichiarazione è conforme alla norma
Le modèle de la présente déclaration est conforme à la norme
El modelo de la presente declaración cumple la norma

EN ISO/IEC 17050-1

UK Declaration of Conformity



Wir
We / Noi / Nous / Nosotros

BlitzRotary GmbH
Hüfinger Str.55
78199 Bräunlingen, Germany

declare, undertaking sole responsibility, that the product

Vehicles lift ROT.V5560.196804	
--	--

to which this declaration applies is in compliance with the following applicable Regulations:

The Supply of Machinery (Safety) Regulations 2008

Electromagnetic Compatibility Regulations 2016

The Restriction of the Use of Certain Hazardous Substances in Electrical and Electronic Equipment Regulations 2012

To comply with the above mentioned Regulations, we have followed, totally, the following designated standards

BS EN ISO 12100:2010
BS EN 1493:2010
BS EN 60204-1:2018

Safety of machinery. General principles for design. Risk assessment and risk reduction
Vehicles lifts
Safety of machinery. Electrical equipment of machines. General requirements

The technical documentation file is constituted by

VEHICLE SERVICE GROUP UK LTD
3 Fourth Avenue
Bluebridge Industrial Estate
Halstead
Essex C09 2SY
United Kingdom

Bräunlingen, / /

SIMONE FERRARI
VP VSG Europe Managing Director

UKDC16864 19/09/2023

The version of this declaration conform to the standard BS EN ISO/IEC 17050-1-2010

Konformitätserklärung

Declaration of Conformity
Dichiarazione di Conformità
Déclaration de Conformité
Declaración de Conformidad



Wir
We / Noi / Nous / Nosotros

BlitzRotary GmbH
Hüfinger Str.55
78199 Bräunlingen, Germany

erklären unter unserer alleinigen Verantwortung, dass das Produkt
declare, undertaking sole responsibility, that the product
dichiariamo sotto la nostra esclusiva responsabilità che il prodotto
déclarons, sous notre entière responsabilité, que le produit,
declaramos bajo nuestra exclusiva responsabilidad, que el producto

Hebebühne für Fahrzeuge / Vehicles lift
Sollevatore per veicoli / Elevateur de véhicule
Elevador para vehículos

V65N-60CAT

auf die sich diese Erklärung bezieht, den nachstehend anwendbaren Normen entspricht:

to which this declaration applies is in compliance with the following applicable Directive:
alla quale questa dichiarazione si riferisce, risponde alle seguenti Direttive applicabili:
objet de cette déclaration est conforme aux Directives applicables suivantes:
al que se refiere esta declaración cumple con las siguientes Normas aplicables:

2006/42/EG Maschinenrichtlinie
2014/30/EU Richtlinien über elektromagnetische Verträglichkeit
2015/863 - 2011/65/EU Richtlinie zur Beschränkung der Verwendung bestimmter gefährlicher Stoffe in Elektro und Elektronikgeräten

In Übereinstimmung mit o.g. Richtlinien wurden folgende harmonisierte Normen vollkommen befolgt:

To comply with the above mentioned Directive, we have followed, totally, the following harmonized directive:
Per la conformità alle suddette direttive sono state seguite, in modo totale, le seguenti Norme Armonizzate:
Pour la conformité aux normes ci-dessus, nous avons suivi, d'une façon totale, les normes harmonisées suivantes:
Para la conformidad a las Normas arriba mencionadas, hemos seguido, totalmente, las siguientes normas armonizadas:

EN 1493:2010 Fahrzeug-Hebebühnen
EN ISO 12100:2010 Sicherheit von Maschinen - Grundbegriffe
EN 60204-1:2018 Elektrische Ausrüstung von Maschinen

Das Produkt, auf das sich diese Erklärung bezieht, wurde in Konformität mit dem Modell realisiert, das mit Erfolg die EG-Baumuster-Prüfung bestanden hat.

The product to which this declaration applies has been manufactured in compliance with the product which has passed the EC version test.
Il prodotto cui questa dichiarazione si riferisce è stato realizzato in conformità al modello che ha superato con successo l'esame CE di tipo.
La fabrication du produit objet de cette déclaration est conforme à celle du produit qui a surmonté avec succès l'essai CE de type.
El producto al que se refiere esta declaración ha sido fabricado en conformidad con el modelo que ha superado con éxito el examen CE de tipo.

EG-Baumuster-Prüfungszertifikat Nr. Number of EC version Test Certificate Attestato di Esame CE di tipo n. Certificat d'Essai CE de type n. Certificado de Examen CE de tipo n	TÜV IT 0948 23 MAC 390 B
Meldestelle N° 0948 Registered Body Ente Notificato Organisme Notifié Entidad Notificadora	TÜV Italia srl Viale Fulvio Testi 280/6 20126 Milano (MI) - Italia

Vorgesetzte Rechtsperson für die Erstellung des technischen Lastenheftes ist BlitzRotary GmbH

The technical documentation file is constituted by BlitzRotary GmbH
La persona preposta a costruire il fascicolo tecnico è BlitzRotary GmbH
BlitzRotary GmbH est la personne délégué à la présentation de la documentation technique
BlitzRotary GmbH es encargado a la constitución del archivo técnico

SIMONE FERRARI
VP VSG Europe Managing Director

Bräunlingen, / /

DC16280 19/09/2023

Das Modell der vorliegenden Erklärung entspricht der Norm

The version of this declaration conforms to the regulation
Il modello della presente dichiarazione è conforme alla norma
Le modèle de la présente déclaration est conforme à la norme
El modelo de la presente declaración cumple la norma

EN ISO/IEC 17050-1

UK Declaration of Conformity



Wir
We / Noi / Nous / Nosotros

BlitzRotary GmbH
Hüfinger Str.55
78199 Bräunlingen, Germany

declare, undertaking sole responsibility, that the product

Vehicles lift V65N-60CAT	
---	--

to which this declaration applies is in compliance with the following applicable Regulations:

The Supply of Machinery (Safety) Regulations 2008

Electromagnetic Compatibility Regulations 2016

The Restriction of the Use of Certain Hazardous Substances in Electrical and Electronic Equipment Regulations 2012

To comply with the above mentioned Regulations, we have followed, totally, the following designated standards

BS EN ISO 12100:2010
BS EN 1493:2010
BS EN 60204-1:2018

Safety of machinery. General principles for design. Risk assessment and risk reduction
Vehicles lifts
Safety of machinery. Electrical equipment of machines. General requirements

The technical documentation file is constituted by

VEHICLE SERVICE GROUP UK LTD
3 Fourth Avenue
Bluebridge Industrial Estate
Halstead
Essex C09 2SY
United Kingdom

Bräunlingen, / /

SIMONE FERRARI
VP VSG Europe Managing Director

UKDC16280 19/09/2023

The version of this declaration conform to the standard BS EN ISO/IEC 17050-1-2010

Konformitätserklärung

Declaration of Conformity
Dichiarazione di Conformità
Déclaration de Conformité
Declaración de Conformidad



Wir
We / Noi / Nous / Nosotros

BlitzRotary GmbH
Hüfinger Str.55
78199 Bräunlingen, Germany

erklären unter unserer alleinigen Verantwortung, dass das Produkt
declare, undertaking sole responsibility, that the product
dichiariamo sotto la nostra esclusiva responsabilità che il prodotto
déclarons, sous notre entière responsabilité, que le produit,
declaramos bajo nuestra exclusiva responsabilidad, que el producto

Hebebühne für Fahrzeuge / Vehicles lift
Sollevatore per veicoli / Elevateur de véhicule
Elevador para vehículos

V65N-60CAT-I

auf die sich diese Erklärung bezieht, den nachstehend anwendbaren Normen entspricht:

to which this declaration applies is in compliance with the following applicable Directive:
alla quale questa dichiarazione si riferisce, risponde alle seguenti Direttive applicabili:
objet de cette déclaration est conforme aux Directives applicables suivantes:
al que se refiere esta declaración cumple con las siguientes Normas aplicables:

2006/42/EG Maschinenrichtlinie
2014/30/EU Richtlinien über elektromagnetische Verträglichkeit
2015/863 - 2011/65/EU Richtlinie zur Beschränkung der Verwendung bestimmter gefährlicher Stoffe in Elektro und Elektronikgeräten

In Übereinstimmung mit o.g. Richtlinien wurden folgende harmonisierte Normen vollkommen befolgt:

To comply with the above mentioned Directive, we have followed, totally, the following harmonized directive:
Per la conformità alle suddette direttive sono state seguite, in modo totale, le seguenti Norme Armonizzate:
Pour la conformité aux normes ci-dessus, nous avons suivi, d'une façon totale, les normes harmonisées suivantes:
Para la conformidad a las Normas arriba mencionadas, hemos seguido, totalmente, las siguientes normas armonizadas:

EN 1493:2010 Fahrzeug-Hebebühnen
EN ISO 12100:2010 Sicherheit von Maschinen - Grundbegriffe
EN 60204-1:2018 Elektrische Ausrüstung von Maschinen

Das Produkt, auf das sich diese Erklärung bezieht, wurde in Konformität mit dem Modell realisiert, das mit Erfolg die EG-Baumuster-Prüfung bestanden hat.
The product to which this declaration applies has been manufactured in compliance with the product which has passed the EC version test.
Il prodotto cui questa dichiarazione si riferisce è stato realizzato in conformità al modello che ha superato con successo l'esame CE di tipo.
La fabrication du produit objet de cette déclaration est conforme à celle du produit qui a surmonté avec succès l'essai CE de type.
El producto al que se refiere esta declaración ha sido fabricado en conformidad con el modelo que ha superado con éxito el examen CE de tipo.

EG-Baumuster-Prüfungszertifikat Nr. Number of EC version Test Certificate Attestato di Esame CE di tipo n. Certificat d'Essai CE de type n. Certificado de Examen CE de tipo n	TÜV IT 0948 23 MAC 390 B
Meldestelle N° 0948 Registered Body Ente Notificato Organisme Notifié Entidad Notificadora	TÜV Italia srl Viale Fulvio Testi 280/6 20126 Milano (MI) - Italia

Vorgesetzte Rechtsperson für die Erstellung des technischen Lastenheftes ist BlitzRotary GmbH
The technical documentation file is constituted by BlitzRotary GmbH
La persona preposta a costruire il fascicolo tecnico è BlitzRotary GmbH
BlitzRotary GmbH est la personne délégué à la présentation de la documentation technique
BlitzRotary GmbH es encargado a la constitución del archivo técnico

SIMONE FERRARI
VP VSG Europe Managing Director

Bräunlingen, / /

DC16281 19/09/2023

Das Modell der vorliegenden Erklärung entspricht der Norm
The version of this declaration conforms to the regulation
Il modello della presente dichiarazione è conforme alla norma
Le modèle de la présente déclaration est conforme à la norme
El modelo de la presente declaración cumple la norma

EN ISO/IEC 17050-1

UK Declaration of Conformity



Wir
We / Noi / Nous / Nosotros

BlitzRotary GmbH
Hüfinger Str.55
78199 Bräunlingen, Germany

declare, undertaking sole responsibility, that the product

Vehicles lift V65N-60CAT-I	
--	--

to which this declaration applies is in compliance with the following applicable Regulations:

The Supply of Machinery (Safety) Regulations 2008

Electromagnetic Compatibility Regulations 2016

The Restriction of the Use of Certain Hazardous Substances in Electrical and Electronic Equipment Regulations 2012

To comply with the above mentioned Regulations, we have followed, totally, the following designated standards

BS EN ISO 12100:2010
BS EN 1493:2010
BS EN 60204-1:2018

Safety of machinery. General principles for design. Risk assessment and risk reduction
Vehicles lifts
Safety of machinery. Electrical equipment of machines. General requirements

The technical documentation file is constituted by

VEHICLE SERVICE GROUP UK LTD
3 Fourth Avenue
Bluebridge Industrial Estate
Halstead
Essex C09 2SY
United Kingdom

Bräunlingen, / /

SIMONE FERRARI
VP VSG Europe Managing Director

UKDC16281 19/09/2023

The version of this declaration conform to the standard BS EN ISO/IEC 17050-1-2010

Konformitätserklärung

Declaration of Conformity
Dichiarazione di Conformità
Déclaration de Conformité
Declaración de Conformidad



Wir
We / Noi / Nous / Nosotros

BlitzRotary GmbH
Hüfinger Str.55
78199 Bräunlingen, Germany

erklären unter unserer alleinigen Verantwortung, dass das Produkt
declare, undertaking sole responsibility, that the product
dichiariamo sotto la nostra esclusiva responsabilità che il prodotto
déclarons, sous notre entière responsabilité, que le produit,
declaramos bajo nuestra exclusiva responsabilidad, que el producto

Hebebühne für Fahrzeuge / Vehicles lift
Sollevatore per veicoli / Elevateur de véhicule
Elevador para vehículos

V65LT-60CAT

auf die sich diese Erklärung bezieht, den nachstehend anwendbaren Normen entspricht:

to which this declaration applies is in compliance with the following applicable Directive:
alla quale questa dichiarazione si riferisce, risponde alle seguenti Direttive applicabili:
objet de cette déclaration est conforme aux Directives applicables suivantes:
al que se refiere esta declaración cumple con las siguientes Normas aplicables:

2006/42/EG Maschinenrichtlinie
2014/30/EU Richtlinien über elektromagnetische Verträglichkeit
2015/863 - 2011/65/EU Richtlinie zur Beschränkung der Verwendung bestimmter gefährlicher Stoffe in Elektro und Elektronikgeräten

In Übereinstimmung mit o.g. Richtlinien wurden folgende harmonisierte Normen vollkommen befolgt:

To comply with the above mentioned Directive, we have followed, totally, the following harmonized directive:
Per la conformità alle suddette direttive sono state seguite, in modo totale, le seguenti Norme Armonizzate:
Pour la conformité aux normes ci-dessus, nous avons suivi, d'une façon totale, les normes harmonisées suivantes:
Para la conformidad a las Normas arriba mencionadas, hemos seguido, totalmente, las siguientes normas armonizadas:

EN 1493:2010 Fahrzeug-Hebebühnen
EN ISO 12100:2010 Sicherheit von Maschinen - Grundbegriffe
EN 60204-1:2018 Elektrische Ausrüstung von Maschinen

Das Produkt, auf das sich diese Erklärung bezieht, wurde in Konformität mit dem Modell realisiert, das mit Erfolg die EG-Baumuster-Prüfung bestanden hat.

The product to which this declaration applies has been manufactured in compliance with the product which has passed the EC version test.
Il prodotto cui questa dichiarazione si riferisce è stato realizzato in conformità al modello che ha superato con successo l'esame CE di tipo.
La fabrication du produit objet de cette déclaration est conforme à celle du produit qui a surmonté avec succès l'essai CE de type.
El producto al que se refiere esta declaración ha sido fabricado en conformidad con el modelo que ha superado con éxito el examen CE de tipo.

EG-Baumuster-Prüfungszertifikat Nr. Number of EC version Test Certificate Attestato di Esame CE di tipo n. Certificat d'Essai CE de type n. Certificado de Examen CE de tipo n	TÜV IT 0948 23 MAC 390 B
Meldestelle N° 0948 Registered Body Ente Notificato Organisme Notifié Entidad Notificadora	TÜV Italia srl Viale Fulvio Testi 280/6 20126 Milano (MI) - Italia

Vorgesetzte Rechtsperson für die Erstellung des technischen Lastenheftes ist BlitzRotary GmbH

The technical documentation file is constituted by BlitzRotary GmbH
La persona preposta a costruire il fascicolo tecnico è BlitzRotary GmbH
BlitzRotary GmbH est la personne délégué à la présentation de la documentation technique
BlitzRotary GmbH es encargado a la constitución del archivo técnico

SIMONE FERRARI
VP VSG Europe Managing Director

Bräunlingen, / /

DC16284 19/09/2023

Das Modell der vorliegenden Erklärung entspricht der Norm

The version of this declaration conforms to the regulation
Il modello della presente dichiarazione è conforme alla norma
Le modèle de la présente déclaration est conforme à la norme
El modelo de la presente declaración cumple la norma

EN ISO/IEC 17050-1

UK Declaration of Conformity



Wir
We / Noi / Nous / Nosotros

BlitzRotary GmbH
Hüfinger Str.55
78199 Bräunlingen, Germany

declare, undertaking sole responsibility, that the product

Vehicles lift V65LT-60CAT	
--	--

to which this declaration applies is in compliance with the following applicable Regulations:

The Supply of Machinery (Safety) Regulations 2008

Electromagnetic Compatibility Regulations 2016

The Restriction of the Use of Certain Hazardous Substances in Electrical and Electronic Equipment Regulations 2012

To comply with the above mentioned Regulations, we have followed, totally, the following designated standards

BS EN ISO 12100:2010
BS EN 1493:2010
BS EN 60204-1:2018

Safety of machinery. General principles for design. Risk assessment and risk reduction
Vehicles lifts
Safety of machinery. Electrical equipment of machines. General requirements

The technical documentation file is constituted by

VEHICLE SERVICE GROUP UK LTD
3 Fourth Avenue
Bluebridge Industrial Estate
Halstead
Essex C09 2SY
United Kingdom

Bräunlingen, / /

SIMONE FERRARI
VP VSG Europe Managing Director

UKDC16284 19/09/2023

The version of this declaration conform to the standard BS EN ISO/IEC 17050-1-2010

Konformitätserklärung

Declaration of Conformity
Dichiarazione di Conformità
Déclaration de Conformité
Declaración de Conformidad



Wir
We / Noi / Nous / Nosotros

BlitzRotary GmbH
Hüfinger Str.55
78199 Bräunlingen, Germany

erklären unter unserer alleinigen Verantwortung, dass das Produkt
declare, undertaking sole responsibility, that the product
dichiariamo sotto la nostra esclusiva responsabilità che il prodotto
déclarons, sous notre entière responsabilité, que le produit,
declaramos bajo nuestra exclusiva responsabilidad, que el producto

Hebebühne für Fahrzeuge / Vehicles lift
Sollevatore per veicoli / Elevateur de véhicule
Elevador para vehículos

ROT.V6560.196767

auf die sich diese Erklärung bezieht, den nachstehend anwendbaren Normen entspricht:

to which this declaration applies is in compliance with the following applicable Directive:
alla quale questa dichiarazione si riferisce, risponde alle seguenti Direttive applicabili:
objet de cette déclaration est conforme aux Directives applicables suivantes:
al que se refiere esta declaración cumple con las siguientes Normas aplicables:

2006/42/EG

Maschinenrichtlinie

2014/30/EU

Richtlinien über elektromagnetische Verträglichkeit

2015/863 - 2011/65/EU

Richtlinie zur Beschränkung der Verwendung bestimmter gefährlicher Stoffe in Elektro und Elektronikgeräten

In Übereinstimmung mit o.g. Richtlinien wurden folgende harmonisierte Normen vollkommen befolgt:

To comply with the above mentioned Directive, we have followed, totally, the following harmonized directive:
Per la conformità alle suddette direttive sono state seguite, in modo totale, le seguenti Norme Armonizzate:
Pour la conformité aux normes ci-dessus, nous avons suivi, d'une façon totale, les normes harmonisées suivantes:
Para la conformidad a las Normas arriba mencionadas, hemos seguido, totalmente, las siguientes normas armonizadas:

EN 1493:2010

Fahrzeug-Hebebühnen

EN ISO 12100:2010

Sicherheit von Maschinen - Grundbegriffe

EN 60204-1:2018

Elektrische Ausrüstung von Maschinen

Vorgesetzte Rechtsperson für die Erstellung des technischen Lastenheftes ist BlitzRotary GmbH

The technical documentation file is constituted by BlitzRotary GmbH

La persona preposta a costruire il fascicolo tecnico è BlitzRotary GmbH

BlitzRotary GmbH est la personne délégué à la présentation de la documentation technique

BlitzRotary GmbH es encargado a la constitución del archivo técnico

SIMONE FERRARI
VP VSG Europe Managing Director

Bräunlingen, / /

DC17197 30/04/2024

Das Modell der vorliegenden Erklärung entspricht der Norm

The version of this declaration conforms to the regulation
Il modello della presente dichiarazione è conforme alla norma
Le modèle de la présente déclaration est conforme à la norme
El modelo de la presente declaración cumple la norma

EN ISO/IEC 17050-1

UK Declaration of Conformity



Wir
We / Noi / Nous / Nosotros

BlitzRotary GmbH
Hüfinger Str.55
78199 Bräunlingen, Germany

declare, undertaking sole responsibility, that the product

Vehicles lift ROT.V6560.196767	
--	--

to which this declaration applies is in compliance with the following applicable Regulations:

The Supply of Machinery (Safety) Regulations 2008

Electromagnetic Compatibility Regulations 2016

The Restriction of the Use of Certain Hazardous Substances in Electrical and Electronic Equipment Regulations 2012

To comply with the above mentioned Regulations, we have followed, totally, the following designated standards

BS EN ISO 12100:2010
BS EN 1493:2010
BS EN 60204-1:2018

Safety of machinery. General principles for design. Risk assessment and risk reduction
Vehicles lifts
Safety of machinery. Electrical equipment of machines. General requirements

The technical documentation file is constituted by

VEHICLE SERVICE GROUP UK LTD
3 Fourth Avenue
Bluebridge Industrial Estate
Halstead
Essex C09 2SY
United Kingdom

Bräunlingen, / /

SIMONE FERRARI
VP VSG Europe Managing Director

UKDC17197 30/04/2024

The version of this declaration conform to the standard BS EN ISO/IEC 17050-1-2010

Konformitätserklärung

Declaration of Conformity
Dichiarazione di Conformità
Déclaration de Conformité
Declaración de Conformidad



Wir
We / Noi / Nous / Nosotros

BlitzRotary GmbH
Hüfinger Str.55
78199 Bräunlingen, Germany

erklären unter unserer alleinigen Verantwortung, dass das Produkt
declare, undertaking sole responsibility, that the product
dichiariamo sotto la nostra esclusiva responsabilità che il prodotto
déclarons, sous notre entière responsabilité, que le produit,
declaramos bajo nuestra exclusiva responsabilidad, que el producto

Hebebühne für Fahrzeuge / Vehicles lift
Sollevatore per veicoli / Elevateur de véhicule
Elevador para vehículos

V65AK-60CAT

auf die sich diese Erklärung bezieht, den nachstehend anwendbaren Normen entspricht:

to which this declaration applies is in compliance with the following applicable Directive:
alla quale questa dichiarazione si riferisce, risponde alle seguenti Direttive applicabili:
objet de cette déclaration est conforme aux Directives applicables suivantes:
al que se refiere esta declaración cumple con las siguientes Normas aplicables:

2006/42/EG Maschinenrichtlinie
2014/30/EU Richtlinien über elektromagnetische Verträglichkeit
2015/863 - 2011/65/EU Richtlinie zur Beschränkung der Verwendung bestimmter gefährlicher Stoffe in Elektro und Elektronikgeräten

In Übereinstimmung mit o.g. Richtlinien wurden folgende harmonisierte Normen vollkommen befolgt:

To comply with the above mentioned Directive, we have followed, totally, the following harmonized directive:
Per la conformità alle suddette direttive sono state seguite, in modo totale, le seguenti Norme Armonizzate:
Pour la conformité aux normes ci-dessus, nous avons suivi, d'une façon totale, les normes harmonisées suivantes:
Para la conformidad a las Normas arriba mencionadas, hemos seguido, totalmente, las siguientes normas armonizadas:

EN 1493:2010 Fahrzeug-Hebebühnen
EN ISO 12100:2010 Sicherheit von Maschinen - Grundbegriffe
EN 60204-1:2018 Elektrische Ausrüstung von Maschinen

Das Produkt, auf das sich diese Erklärung bezieht, wurde in Konformität mit dem Modell realisiert, das mit Erfolg die EG-Baumuster-Prüfung bestanden hat.

The product to which this declaration applies has been manufactured in compliance with the product which has passed the EC version test.
Il prodotto cui questa dichiarazione si riferisce è stato realizzato in conformità al modello che ha superato con successo l'esame CE di tipo.
La fabrication du produit objet de cette déclaration est conforme à celle du produit qui a surmonté avec succès l'essai CE de type.
El producto al que se refiere esta declaración ha sido fabricado en conformidad con el modelo que ha superado con éxito el examen CE de tipo.

EG-Baumuster-Prüfungszertifikat Nr. Number of EC version Test Certificate Attestato di Esame CE di tipo n. Certificat d'Essai CE de type n. Certificado de Examen CE de tipo n	TÜV IT 0948 23 MAC 390 B
Meldestelle N° 0948 Registered Body Ente Notificato Organisme Notifié Entidad Notificadora	TÜV Italia srl Viale Fulvio Testi 280/6 20126 Milano (MI) - Italia

Vorgesetzte Rechtsperson für die Erstellung des technischen Lastenheftes ist BlitzRotary GmbH

The technical documentation file is constituted by BlitzRotary GmbH
La persona preposta a costruire il fascicolo tecnico è BlitzRotary GmbH
BlitzRotary GmbH est la personne délégué à la présentation de la documentation technique
BlitzRotary GmbH es encargado a la constitución del archivo técnico

SIMONE FERRARI
VP VSG Europe Managing Director

Bräunlingen, / /

DC16282 19/09/2023

Das Modell der vorliegenden Erklärung entspricht der Norm

The version of this declaration conforms to the regulation
Il modello della presente dichiarazione è conforme alla norma
Le modèle de la présente déclaration est conforme à la norme
El modelo de la presente declaración cumple la norma

EN ISO/IEC 17050-1

UK Declaration of Conformity



Wir
We / Noi / Nous / Nosotros

BlitzRotary GmbH
Hüfinger Str.55
78199 Bräunlingen, Germany

declare, undertaking sole responsibility, that the product

Vehicles lift V65AK-60CAT	
--	--

to which this declaration applies is in compliance with the following applicable Regulations:

The Supply of Machinery (Safety) Regulations 2008

Electromagnetic Compatibility Regulations 2016

The Restriction of the Use of Certain Hazardous Substances in Electrical and Electronic Equipment Regulations 2012

To comply with the above mentioned Regulations, we have followed, totally, the following designated standards

BS EN ISO 12100:2010
BS EN 1493:2010
BS EN 60204-1:2018

Safety of machinery. General principles for design. Risk assessment and risk reduction
Vehicles lifts
Safety of machinery. Electrical equipment of machines. General requirements

The technical documentation file is constituted by

VEHICLE SERVICE GROUP UK LTD
3 Fourth Avenue
Bluebridge Industrial Estate
Halstead
Essex C09 2SY
United Kingdom

Bräunlingen, / /

SIMONE FERRARI
VP VSG Europe Managing Director

UKDC16282 19/09/2023

The version of this declaration conform to the standard BS EN ISO/IEC 17050-1-2010

Konformitätserklärung

Declaration of Conformity
Dichiarazione di Conformità
Déclaration de Conformité
Declaración de Conformidad



Wir
We / Noi / Nous / Nosotros

BlitzRotary GmbH
Hüfinger Str.55
78199 Bräunlingen, Germany

erklären unter unserer alleinigen Verantwortung, dass das Produkt
declare, undertaking sole responsibility, that the product
dichiariamo sotto la nostra esclusiva responsabilità che il prodotto
déclarons, sous notre entière responsabilité, que le produit,
declaramos bajo nuestra exclusiva responsabilidad, que el producto

Hebebühne für Fahrzeuge / Vehicles lift
Sollevatore per veicoli / Elevateur de véhicule
Elevador para vehículos

V65AK-60CAT-I

auf die sich diese Erklärung bezieht, den nachstehend anwendbaren Normen entspricht:

to which this declaration applies is in compliance with the following applicable Directive:
alla quale questa dichiarazione si riferisce, risponde alle seguenti Direttive applicabili:
objet de cette déclaration est conforme aux Directives applicables suivantes:
al que se refiere esta declaración cumple con las siguientes Normas aplicables:

2006/42/EG Maschinenrichtlinie
2014/30/EU Richtlinien über elektromagnetische Verträglichkeit
2015/863 - 2011/65/EU Richtlinie zur Beschränkung der Verwendung bestimmter gefährlicher Stoffe in Elektro und Elektronikgeräten

In Übereinstimmung mit o.g. Richtlinien wurden folgende harmonisierte Normen vollkommen befolgt:

To comply with the above mentioned Directive, we have followed, totally, the following harmonized directive:
Per la conformità alle suddette direttive sono state seguite, in modo totale, le seguenti Norme Armonizzate:
Pour la conformité aux normes ci-dessus, nous avons suivi, d'une façon totale, les normes harmonisées suivantes:
Para la conformidad a las Normas arriba mencionadas, hemos seguido, totalmente, las siguientes normas armonizadas:

EN 1493:2010 Fahrzeug-Hebebühnen
EN ISO 12100:2010 Sicherheit von Maschinen - Grundbegriffe
EN 60204-1:2018 Elektrische Ausrüstung von Maschinen

Das Produkt, auf das sich diese Erklärung bezieht, wurde in Konformität mit dem Modell realisiert, das mit Erfolg die EG-Baumuster-Prüfung bestanden hat.
The product to which this declaration applies has been manufactured in compliance with the product which has passed the EC version test.
Il prodotto cui questa dichiarazione si riferisce è stato realizzato in conformità al modello che ha superato con successo l'esame CE di tipo.
La fabrication du produit objet de cette déclaration est conforme à celle du produit qui a surmonté avec succès l'essai CE de type.
El producto al que se refiere esta declaración ha sido fabricado en conformidad con el modelo que ha superado con éxito el examen CE de tipo.

EG-Baumuster-Prüfungszertifikat Nr. Number of EC version Test Certificate Attestato di Esame CE di tipo n. Certificat d'Essai CE de type n. Certificado de Examen CE de tipo n	TÜV IT 0948 23 MAC 390 B
Meldestelle N° 0948 Registered Body Ente Notificato Organisme Notifié Entidad Notificadora	TÜV Italia srl Viale Fulvio Testi 280/6 20126 Milano (MI) - Italia

Vorgesetzte Rechtsperson für die Erstellung des technischen Lastenheftes ist BlitzRotary GmbH
The technical documentation file is constituted by BlitzRotary GmbH
La persona preposta a costruire il fascicolo tecnico è BlitzRotary GmbH
BlitzRotary GmbH est la personne délégué à la présentation de la documentation technique
BlitzRotary GmbH es encargado a la constitución del archivo técnico

SIMONE FERRARI
VP VSG Europe Managing Director

Bräunlingen, / /

DC16283 19/09/2023

Das Modell der vorliegenden Erklärung entspricht der Norm
The version of this declaration conforms to the regulation
Il modello della presente dichiarazione è conforme alla norma
Le modèle de la présente déclaration est conforme à la norme
El modelo de la presente declaración cumple la norma

EN ISO/IEC 17050-1

UK Declaration of Conformity



Wir
We / Noi / Nous / Nosotros

BlitzRotary GmbH
Hüfinger Str.55
78199 Bräunlingen, Germany

declare, undertaking sole responsibility, that the product

Vehicles lift V65AK-60CAT-I	
---	--

to which this declaration applies is in compliance with the following applicable Regulations:

The Supply of Machinery (Safety) Regulations 2008

Electromagnetic Compatibility Regulations 2016

The Restriction of the Use of Certain Hazardous Substances in Electrical and Electronic Equipment Regulations 2012

To comply with the above mentioned Regulations, we have followed, totally, the following designated standards

BS EN ISO 12100:2010
BS EN 1493:2010
BS EN 60204-1:2018

Safety of machinery. General principles for design. Risk assessment and risk reduction
Vehicles lifts
Safety of machinery. Electrical equipment of machines. General requirements

The technical documentation file is constituted by

VEHICLE SERVICE GROUP UK LTD
3 Fourth Avenue
Bluebridge Industrial Estate
Halstead
Essex C09 2SY
United Kingdom

Bräunlingen, / /

SIMONE FERRARI
VP VSG Europe Managing Director

UKDC16283 19/09/2023

The version of this declaration conform to the standard BS EN ISO/IEC 17050-1-2010

Konformitätserklärung

Declaration of Conformity
Dichiarazione di Conformità
Déclaration de Conformité
Declaración de Conformidad



Wir
We / Noi / Nous / Nosotros

BlitzRotary GmbH
Hüfinger Str.55
78199 Bräunlingen, Germany

erklären unter unserer alleinigen Verantwortung, dass das Produkt
declare, undertaking sole responsibility, that the product
dichiariamo sotto la nostra esclusiva responsabilità che il prodotto
déclarons, sous notre entière responsabilité, que le produit,
declaramos bajo nuestra exclusiva responsabilidad, que el producto

Hebebühne für Fahrzeuge / Vehicles lift
Sollevatore per veicoli / Elevateur de véhicule
Elevador para vehículos

V65LTAK-60CAT

auf die sich diese Erklärung bezieht, den nachstehend anwendbaren Normen entspricht:

to which this declaration applies is in compliance with the following applicable Directive:
alla quale questa dichiarazione si riferisce, risponde alle seguenti Direttive applicabili:
objet de cette déclaration est conforme aux Directives applicables suivantes:
al que se refiere esta declaración cumple con las siguientes Normas aplicables:

2006/42/EG Maschinenrichtlinie
2014/30/EU Richtlinien über elektromagnetische Verträglichkeit
2015/863 - 2011/65/EU Richtlinie zur Beschränkung der Verwendung bestimmter gefährlicher Stoffe in Elektro und Elektronikgeräten

In Übereinstimmung mit o.g. Richtlinien wurden folgende harmonisierte Normen vollkommen befolgt:

To comply with the above mentioned Directive, we have followed, totally, the following harmonized directive:
Per la conformità alle suddette direttive sono state seguite, in modo totale, le seguenti Norme Armonizzate:
Pour la conformité aux normes ci-dessus, nous avons suivi, d'une façon totale, les normes harmonisées suivantes:
Para la conformidad a las Normas arriba mencionadas, hemos seguido, totalmente, las siguientes normas armonizadas:

EN 1493:2010 Fahrzeug-Hebebühnen
EN ISO 12100:2010 Sicherheit von Maschinen - Grundbegriffe
EN 60204-1:2018 Elektrische Ausrüstung von Maschinen

Das Produkt, auf das sich diese Erklärung bezieht, wurde in Konformität mit dem Modell realisiert, das mit Erfolg die EG-Baumuster-Prüfung bestanden hat.

The product to which this declaration applies has been manufactured in compliance with the product which has passed the EC version test.
Il prodotto cui questa dichiarazione si riferisce è stato realizzato in conformità al modello che ha superato con successo l'esame CE di tipo.
La fabrication du produit objet de cette déclaration est conforme à celle du produit qui a surmonté avec succès l'essai CE de type.
El producto al que se refiere esta declaración ha sido fabricado en conformidad con el modelo que ha superado con éxito el examen CE de tipo.

EG-Baumuster-Prüfungszertifikat Nr. Number of EC version Test Certificate Attestato di Esame CE di tipo n. Certificat d'Essai CE de type n. Certificado de Examen CE de tipo n	TÜV IT 0948 23 MAC 390 B
Meldestelle N° 0948 Registered Body Ente Notificato Organisme Notifié Entidad Notificadora	TÜV Italia srl Viale Fulvio Testi 280/6 20126 Milano (MI) - Italia

Vorgesetzte Rechtsperson für die Erstellung des technischen Lastenheftes ist BlitzRotary GmbH

The technical documentation file is constituted by BlitzRotary GmbH
La persona preposta a costruire il fascicolo tecnico è BlitzRotary GmbH
BlitzRotary GmbH est la personne délégué à la présentation de la documentation technique
BlitzRotary GmbH es encargado a la constitución del archivo técnico

SIMONE FERRARI
VP VSG Europe Managing Director

Bräunlingen, / /

DC16278 19/09/2023

Das Modell der vorliegenden Erklärung entspricht der Norm

The version of this declaration conforms to the regulation
Il modello della presente dichiarazione è conforme alla norma
Le modèle de la présente déclaration est conforme à la norme
El modelo de la presente declaración cumple la norma

EN ISO/IEC 17050-1

UK Declaration of Conformity



Wir
We / Noi / Nous / Nosotros

BlitzRotary GmbH
Hüfinger Str.55
78199 Bräunlingen, Germany

declare, undertaking sole responsibility, that the product

Vehicles lift V65LTAK-60CAT	
--	--

to which this declaration applies is in compliance with the following applicable Regulations:

The Supply of Machinery (Safety) Regulations 2008

Electromagnetic Compatibility Regulations 2016

The Restriction of the Use of Certain Hazardous Substances in Electrical and Electronic Equipment Regulations 2012

To comply with the above mentioned Regulations, we have followed, totally, the following designated standards

BS EN ISO 12100:2010
BS EN 1493:2010
BS EN 60204-1:2018

Safety of machinery. General principles for design. Risk assessment and risk reduction
Vehicles lifts
Safety of machinery. Electrical equipment of machines. General requirements

The technical documentation file is constituted by

VEHICLE SERVICE GROUP UK LTD
3 Fourth Avenue
Bluebridge Industrial Estate
Halstead
Essex C09 2SY
United Kingdom

Bräunlingen, / /

SIMONE FERRARI
VP VSG Europe Managing Director

UKDC16278 19/09/2023

The version of this declaration conform to the standard BS EN ISO/IEC 17050-1-2010

Konformitätserklärung

Declaration of Conformity
Dichiarazione di Conformità
Déclaration de Conformité
Declaración de Conformidad



Wir
We / Noi / Nous / Nosotros

BlitzRotary GmbH
Hüfinger Str.55
78199 Bräunlingen, Germany

erklären unter unserer alleinigen Verantwortung, dass das Produkt
declare, undertaking sole responsibility, that the product
dichiariamo sotto la nostra esclusiva responsabilità che il prodotto
déclarons, sous notre entière responsabilité, que le produit,
declaramos bajo nuestra exclusiva responsabilidad, que el producto

Hebebühne für Fahrzeuge / Vehicles lift
Sollevatore per veicoli / Elevateur de véhicule
Elevador para vehículos

ROT.V6560.196750

auf die sich diese Erklärung bezieht, den nachstehend anwendbaren Normen entspricht:

to which this declaration applies is in compliance with the following applicable Directive:
alla quale questa dichiarazione si riferisce, risponde alle seguenti Direttive applicabili:
objet de cette déclaration est conforme aux Directives applicables suivantes:
al que se refiere esta declaración cumple con las siguientes Normas aplicables:

2006/42/EG Maschinenrichtlinie
2014/30/EU Richtlinien über elektromagnetische Verträglichkeit
2015/863 - 2011/65/EU Richtlinie zur Beschränkung der Verwendung bestimmter gefährlicher Stoffe in Elektro und Elektronikgeräten

In Übereinstimmung mit o.g. Richtlinien wurden folgende harmonisierte Normen vollkommen befolgt:

To comply with the above mentioned Directive, we have followed, totally, the following harmonized directive:
Per la conformità alle suddette direttive sono state seguite, in modo totale, le seguenti Norme Armonizzate:
Pour la conformité aux normes ci-dessus, nous avons suivi, d'une façon totale, les normes harmonisées suivantes:
Para la conformidad a las Normas arriba mencionadas, hemos seguido, totalmente, las siguientes normas armonizadas:

EN 1493:2010 Fahrzeug-Hebebühnen
EN ISO 12100:2010 Sicherheit von Maschinen - Grundbegriffe
EN 60204-1:2018 Elektrische Ausrüstung von Maschinen

Das Produkt, auf das sich diese Erklärung bezieht, wurde in Konformität mit dem Modell realisiert, das mit Erfolg die EG-Baumuster-Prüfung bestanden hat.

The product to which this declaration applies has been manufactured in compliance with the product which has passed the EC version test.
Il prodotto cui questa dichiarazione si riferisce è stato realizzato in conformità al modello che ha superato con successo l'esame CE di tipo.
La fabrication du produit objet de cette déclaration est conforme à celle du produit qui a surmonté avec succès l'essai CE de type.
El producto al que se refiere esta declaración ha sido fabricado en conformidad con el modelo que ha superado con éxito el examen CE de tipo.

EG-Baumuster-Prüfungszertifikat Nr. Number of EC version Test Certificate Attestato di Esame CE di tipo n. Certificat d'Essai CE de type n. Certificado de Examen CE de tipo n	TÜV IT 0948 23 MAC 390 B
Meldestelle N° 0948 Registered Body Ente Notificato Organisme Notifié Entidad Notificadora	TÜV Italia srl Viale Fulvio Testi 280/6 20126 Milano (MI) - Italia

Vorgesetzte Rechtsperson für die Erstellung des technischen Lastenheftes ist BlitzRotary GmbH

The technical documentation file is constituted by BlitzRotary GmbH
La persona preposta a costruire il fascicolo tecnico è BlitzRotary GmbH
BlitzRotary GmbH est la personne délégué à la présentation de la documentation technique
BlitzRotary GmbH es encargado a la constitución del archivo técnico

SIMONE FERRARI
VP VSG Europe Managing Director

Bräunlingen, / /

DC16702 19/09/2023

Das Modell der vorliegenden Erklärung entspricht der Norm

The version of this declaration conforms to the regulation
Il modello della presente dichiarazione è conforme alla norma
Le modèle de la présente déclaration est conforme à la norme
El modelo de la presente declaración cumple la norma

EN ISO/IEC 17050-1

UK Declaration of Conformity



Wir
We / Noi / Nous / Nosotros

BlitzRotary GmbH
Hüfinger Str.55
78199 Bräunlingen, Germany

declare, undertaking sole responsibility, that the product

Vehicles lift ROT.V6560.196750	
--	--

to which this declaration applies is in compliance with the following applicable Regulations:

The Supply of Machinery (Safety) Regulations 2008

Electromagnetic Compatibility Regulations 2016

The Restriction of the Use of Certain Hazardous Substances in Electrical and Electronic Equipment Regulations 2012

To comply with the above mentioned Regulations, we have followed, totally, the following designated standards

BS EN ISO 12100:2010
BS EN 1493:2010
BS EN 60204-1:2018

Safety of machinery. General principles for design. Risk assessment and risk reduction
Vehicles lifts
Safety of machinery. Electrical equipment of machines. General requirements

The technical documentation file is constituted by

VEHICLE SERVICE GROUP UK LTD
3 Fourth Avenue
Bluebridge Industrial Estate
Halstead
Essex C09 2SY
United Kingdom

Bräunlingen, / /

SIMONE FERRARI
VP VSG Europe Managing Director

UKDC16702 19/09/2023

The version of this declaration conform to the standard BS EN ISO/IEC 17050-1-2010

**SIMBOLOGIA UTILIZZATA NEL MANUALE / SYMBOLS USED IN THE MANUAL / IN DER BETRIEBSANLEITUNG VERWENDETE ZEICHEN
SYMBLES UTILISES DANS LA NOTICE / SIMBOLOGÍA UTILIZADA EN EL MANUAL**

	SIMBOLI	SYMBOLS	ZEICHEN	SYMBLES	SIMBOLOS
	Obbligatorio consultare il manuale/libretto di istruzioni	Refer to instruction manual/booklet	Gebrauchsanweisung beachten	Consulter le manuel / la notice d'instructions	Consultar el manual o libro de instrucciones
	Obbligatorio indossare gli indumenti protettivi	Wear protective clothing	Schutzkleidung benutzen	Protection obligatoire du corps (vêtements de protection)	Ropa de protección obligatoria
	Obbligatorio disconnettere prima di effettuare manutenzioni o riparazioni	Disconnect before carrying out maintenance or repair	Vor Wartung oder Reparatur freischalten	Débrancher avant d'effectuer une activité de maintenance ou une réparation	Desconectar antes de realizar una actividad de mantenimiento o una reparación
	Indossare guanti da lavoro	Wear working gloves	Der Arbeit angemessene Handschuhe tragen	Porter des gants de travail	Colocarse guantes de trabajo
	Calzare scarpe da lavoro	Wear work shoes	Der Arbeit angemessene Schuhe tragen	Mettre des chaussures de travail	Usar zapatos de trabajo
	Indossare occhiali di sicurezza	Wear safety goggles	Schutzbrille tragen	Porter des lunettes de protection	Colocarse gafas de seguridad
	Indossare cuffie di sicurezza	Wear safety earcaps	Schallschutzkapseln tragen	Porter un protecteur	Colocarse gorras de seguridad
	Obbligo. Operazioni o interventi da eseguire obbligatoriamente	Mandatory. Operations or jobs to be performed compulsorily	Vorschrift. Obligatorisch auszuführende Arbeitsvorgänge oder Eingriffe	Obligation. Opérations ou interventions obligatoires	Operaciones o intervenciones que hay que realizar obligatoriamente
	VIETATO!	FORBIDDEN!	VERBOTEN!	INTERDIT!	PROHIBIDO
	Attenzione! Tensione elettrica	Danger! Electric shock	Achtung! Elektrische Spannung	Attention ! Tension électrique	¡Atención! Tensión eléctrica
	Attenzione carichi sospesi	Caution: hanging loads	Achtung: hängende Lasten	Attention: charges suspendues	Atención: cargas suspendidas
	Organi meccanici in movimento	Working mechanical parts	Quetschgefahr	Organes mécaniques en mouvement	Órganos mecánicos en movimiento
	Pericolo di schiacciamento	Crushing danger	Quetschgefahr	Danger d'écrasement	Peligro de aplastamiento
	Pericolo! Prestare particolare attenzione.	Hazard! Be especially careful	Gefahr! Äusserste Vorsicht ist geboten	Danger! Faire très attention	¡Peligro! Prestar especial atención
	Movimentazione con carrello elevatore o transpallet	Handle using fork-lift or pallet transfer unit	Transport mit Gabelstapler oder Handgabelhubwagen	Déplacement avec chariot élévateur ou transpalette	Desplazamiento con carretilla elevadora o estibadora
	Sollevamento dall'alto	Lift from above	Anheben von oben	Levage par le haut	Elevación desde arriba
	Personale specializzato	Specialized staff	Beruflich qualifiziertes personal	Personnel qualifié	Personal especializado



ATTENZIONE!

Il presente manuale costituisce parte integrante del prodotto; dovrà seguire tutta la vita operativa del sollevatore. Conservarlo, quindi in un luogo noto e facilmente accessibile e consultarlo ogniqualvolta sorgano dubbi. Tutti gli operatori al prodotto devono poter leggere il manuale. Ogni danno derivante dalla mancata osservanza delle indicazioni contenute nel presente libretto non sarà addebitabile al costruttore ed esime il costruttore da ogni responsabilità.

ATTENTION!

This manual forms an integral part of the product and must be kept together with the lift at all times. Store it in an easily accessible and well-known place, to be consulted upon need. All operators must be allowed to read it. The manufacturer disclaims any liability or responsibility for any damage arising from non-compliance with the instructions provided in this manual.

ACHTUNG!

Das vorliegende Handbuch ist ein Teil des Produkts. Es muß über die gesamte Standzeit der Hebebühnen hinweg aufbewahrt werden und diese immer begleiten. Es ist an einem allgemein bekannten Ort und leicht erreichbar aufzubewahren, damit jeder im Zweifelsfall darin nachschlagen kann. Allen Bediener, die mit dem Produkt zu tun haben, muß die Einsicht bzw. das Lesen des Handbuchs ermöglicht werden. Jeder Schaden, der sich aus einem Nichtbeachten der in diesem Handbuch angeführten Angaben ableiten läßt, können dem Hersteller nicht angelastet werden und befreien die Hersteller von jeglicher Verantwortung.

ATTENTION!

La présente notice est partie intégrante du produit; elle devra accompagner le pont élévateur pendant toute la durée de son fonctionnement. Elle doit donc être conservée dans un endroit connu et facilement accessible et être consultée toutes les fois qu'un doute se présente. Tous les opérateurs qui utilisent le pont doivent pouvoir lire la notice. Aucune responsabilité ne peut engager le constructeur pour tout dédommagement de préjudices découlant du non-respect des instructions énoncées dans cette notice.

¡ATENCIÓN!

El presente manual forma parte integrante del producto; tendrá que acompañar al elevador durante todo su funcionamiento. Conservarlo por lo tanto en un sitio que conozcan todos, al que se pueda acceder con facilidad, y consultarlo cada vez que surjan dudas.

Todas las personas que utilizan el elevador tienen que poder leer el manual. Cualquier daño que derive del incumplimiento de las indicaciones contenidas en el presente manual exime el constructor de toda responsabilidad.

COMPOSIZIONE DEL MANUALE

246 pagine (copertine
comprese)

COMPOSITION OF MANUAL

246 pages (including
cover pages)

ZUSAMMENSETZUNG DER ANLEITUNG

246 Seiten
(inkl. Deckblätter)

COMPOSITION DE LA NOTICE

246 pages (pages de la
couverture incluses)

COMPOSICIÓN DEL MANUAL

246 páginas (incluidas
las cubiertas)

INDICE

DICHIARAZIONE DI CONFORMITA'	2
0. NORME GENERALI DI SICUREZZA	45
0.1 Dispositivi di sicurezza	50
0.2 Indicazione dei rischi residui	51
0.3 Destinazione d'uso	55
0.3.1 Attitudine all'impiego	57
0.4 Movimentazione e preinstallazione sollevatore.....	59
1. DESCRIZIONE DEL SOLLEVATORE	79
1.1 Sollevatore a pavimento o incassato.....	79
1.1.1 Comandi	79
2. INSTALLAZIONE	81
2.1 Verifica dei requisiti minimi richiesti per luogo di installazione	81
2.2 Preparazione dell'area d'installazione	83
2.3 Preparazione dell'area d'installazione per modelli interrati	83

CONTENTS

DECLARATION OF CONFORMITY	2
0. GENERAL SAFETY PRECAUTIONS	45
0.1 Safety devices	50
0.2 Indication of outstanding risks	51
0.3 Intended use.....	55
0.3.1 Suitability for use	57
0.4 Movement and pre-installation of the lift.....	59
1. DESCRIPTION OF LIFT	79
1.1 Fork lift for floor installation or recessed.....	79
1.1.1 Commands	79
2. INSTALLATION	81
2.1 Checking the minimum requirements for the place of installation	81

INHALTSVERZEICHNIS

KONFRMITÄTSEKLRÄRUNG	2
0. ALLGEMEINE SICHERHEITSVORSCHRIFTEN	45
0.1 Sicherheitsvorrichtungen	50
0.2 Hinweise zu den Restgefahren	51
0.3 Verwendungszweck.....	55
0.3.1 Betriebstüchtigkeit	57
0.4 Handhabung und Vorinstallation der Hebebühne	59
1. BESCHREIBUNG DER HEBEBÜHNE	79
1.1 Hebebühne zur über- oder nterflurmontage.....	79
1.1.1 Steuerungen.....	79
2. AUFSTELLUNG	81
2.1 Kontrolle der Mindestanforderungen für den Aufstellungsort..	81

INDEX

DÉCLARATION DE CONFORMITÉ	2
0. NORMES GENERALES DE SECURITE	45
0.1 Dispositifs de securite	50
0.2 Informations sur les risques residuels	51
0.3 Utilisation prévue.....	55
0.3.1 Aptitude à l'utilisation	57
0.4 Manipulation et pré-installation de l'élèveurpage	59
1. DESCRIPTION DU PONT ELEVATEUR	79
1.1 Élèveur au sol ou encastré.....	79
1.1.1 Commandes.....	79
2. INSTALLATION	81
2.1 Verification des caracteristiques minimales requises pour la zone d'installation.....	81

INDICE

DECLARACIÓN DE CONFORMIDAD	2
0. NORMAS GENERALES DE SEGURIDAD	45
0.1 Dispositivos de seguridad	50
0.2 Indicaciones de los riesgos residuos	51
0.3 Destinación de uso	55
0.3.1 Aptitud para el empleo	57
0.4 Manipulación y preinstalación del elevador.....	59
1. DESCRIPCIÓN DEL ELEVADOR	79
1.1 Elevador de suelo o empotrado	79
1.1.1 Mandos.....	79
2. INSTALACIÓN	81
2.1 Comprobación de la existencia de los requisitos mínimos requeridos para el sitio de la instalación	81
2.2 Preparación del área de instalación	83

2.4 Posizionamento delle pedane e collegamento idraulico, elettrico e pneumatico	99
2.4.1 Sollevatore a pavimento.....	99
2.4.2 Sollevatore interrato	101
2.5 Collegamento idraulico pedana e recupero olio cilindri.....	103
2.6 Allacciamento elettrico e alla rete.....	107
2.6.1 Allacciamento alla rete	109
2.6.2 Allacciamento cavi elettrici pedane	109
2.7 Collegamento impianto pneumatico	111
2.8 Completamento installazione	115
2.9 Fissaggio al suolo	115
2.10 Verifiche e registrazione sicurezze.....	119
2.11 Spurgo aria.....	121
2.11.1 Spurgo aria sollevatore	121
2.11.2 Spurgo aria sollevatore integrato	123

2.2 Preparing the installation area.....	83
2.3 Preparing the installation area for underground models	83
2.4 Positioning the platforms and hydraulic, electrical and pneumatic connection	99
2.4.1 Floor Installation.....	99
2.4.2 Underground lift.....	101
2.5 Hydraulic connection of the platform and recovery of the cylinder oil	103
2.6 Mains connection	107
2.6.1 Connection to the mains.....	109
2.6.2 Connection of the platform electrical cables.....	109
2.7 Compressed air connection.....	111
2.8 Completing installation	115
2.9 Fixing to the ground.....	115

2.2 Vorbereitung der Aufstellungsfläche.....	83
2.3 Vorbereitung der Aufstellungsfläche an Unterflur Modellen ...	83
2.4 Positionierung der Plattformen und den hydraulischen, elektrischen und pneumatischen Anschlüssen	99
2.4.1 Boden hebebühne	99
2.4.2 Unterflur hebebühne.....	101
2.5 Hydraulischer Anschluss der Plattform und Rückgewinnung des Zylinderöls	103
2.6 Netzanschluss	107
2.6.1 Anschluss an das Stromnetz.....	109
2.6.2 Elektrischen Kabel der Plattform anschließen.....	109
2.7 Anschluss der Druckluftanlage.....	111
2.8 Komplettierung der installation	115
2.9 Verankerung am fussboden	115

2.2 Preparation de la zone d'installation	83
2.3 Preparation de la zone d'installation pour modèles enterrés	83
2.4 Positionnement des plateformes et raccordement hydraulique, électrique et pneumatique	99
2.4.1 Élèveur au sol.....	99
2.4.2 Élèveur enterré.....	101
2.6 Connexion au réseau	107
2.6.1 Raccordement au réseau.....	109
2.6.2 Raccordement des câbles électriques plateformes	109
2.7 Connexion du systeme pneumatique	111
2.8 Complettement de l'installation	115
2.9 Fixation au sol	115
2.10 Contrôles et réglages des sécurités.....	119
2.11 Purge de l'air	121

2.3 Preparación del área de instalación para modelo enterrados	83
2.4 Colocación de las tarimas y conexión hidráulica, eléctrica y neumática	99
2.4.1 Elevador de suelo.....	99
2.4.2 Elevador subterráneo	101
2.5 Conexión hidráulica de la tarima de recuperación del aceite de los cilindros.....	103
2.6 Conexión a la red	107
2.6.1 Enlazamiento a la red.....	109
2.6.2 Enlazamiento de los cables eléctricos de las tarimas	109
2.7 Conexión instalación neumática.....	111
2.8 Completado de la instalación	115
2.9 Fijación en el pavimento.....	115
2.10 Controles y registro de los seguros.....	119
2.11 Purga aire	121

2.12	Sistema di sincronizzazione (encoder G).....	127	3.5.1	Comandi sollevatore.....	145
2.13	Montaggio accessori standard	129	3.5.2	Provagiochi.....	149
2.14	Sollevatore a pavimento (fig. 27/1).....	129	4.	SICUREZZE	151
2.15	Sollevatore incassato (fig. 28/A).....	133	4.1	Procedura d'emergenza	151
2.16	Montaggio traversa (fig. 28/B)	133	4.1.1	Discesa in emergenza.....	151
2.17	Montaggio piatto rotante (optional)	135	4.1.2	Blocco di sicurezza.....	157
2.18	Verifica delle sicurezze.....	135	4.2	Discesa in emergenza in mancanza tensione.....	159
2.19	Sicurezza in fase di stazionamento (arpioni)	135	4.3	Emergenza in fase di discesa: ostacolo sotto ad una pedana	163
3.	ISTRUZIONI PER L'USO DEL SOLLEVATORE	136	5.	INCONVENIENTI	164
3.1	Uso improprio del sollevatore.....	136	6.	ACCANTONAMENTO	170
3.2	Uso di accessori.....	137	6.1	Rottamazione	170
3.2.1	S8000A11 - S8000A12.....	141	6.2	Controllo livello olio	173
3.3	Addestramento del personale preposto	142	6.3	Pulizia elettrovalvole.....	173
3.4	Precauzioni d'uso.....	143	6.4	Sostituzione/configurazione schede elettroniche	175
3.5	Identificazione dei comandi e loro funzione	145			
<hr/>					
2.10	Checks and safety adjustments	119	3.2	Use of accessories.....	137
2.11	Air bleed	121	3.2.1	S8000A11 - S8000A12.....	141
2.11.1	Lifter air purging	121	3.3	Staff training	142
2.11.2	Integrated lifter air purging	123	3.4	Important checks to be made.....	143
2.12	Synchronisation system (encoder G).....	127	3.5	Identifying commands and their functions.....	145
2.13	Assembly the standard accessories.....	129	3.5.1	Controls.....	145
2.14	Floor Installation (fig. 27/1).....	129	3.5.2	Clearance test	149
2.15	Recessed Installation (fig. 28/A).....	133	4.	SAFETY DEVICES	151
2.16	Fitting the cross-beam (fig. 28/B).....	133	4.1	Emergency procedure	151
2.17	Rotating plate assembly (optional).....	135	4.1.1	Emergency down-stroke.....	151
2.18	Checking safety the devices.....	135	4.1.2	Safety lock	157
2.19	Safety during the parking phase (harpoons)	135	4.2	Emergency descent caused by lack of voltage	159
3.	INSTRUCTIONS FOR USE	136	4.3	Emergency during descent: obstacle under a footboard.....	163
3.1	Improper use of lift.....	136	5.	PROBLEMS	165
<hr/>					
2.10	Überprüfungen und Einstellung der Schutzvorrichtungen.....	119	3.1	Unschlagemasse Bedienung der Hebebühne.....	136
2.11	Entlüftung	121	3.2	Gebrauch von Zubehörteilen.....	137
2.11.1	Entlüftung der Hubvorrichtung.....	121	3.2.1	S8000A11 - S8000A12.....	141
2.11.2	Entlüftung der integrierten Hubvorrichtung.....	123	3.3	Schulung des Bedienungspersonals	142
2.12	System zur Synchronisation (Encoder G).....	127	3.4	Vorsichtsmassnahmen	143
2.13	Montage Standardzubehörteile	129	3.5	Die Steuerungen und ihre Funktionen.....	145
2.14	Boden hebebühne (Abb. 27/1).....	129	3.5.1	Steuerungen.....	145
2.15	Unterflur hebebühne (Abb. 28/A)	133	3.5.2	Gelenkspieltester.....	149
2.16	Demontage des Achshebers (Abb. 28/B).....	133	4.	SICHERHEITSVORRICHTUNGEN	151
2.17	Montage der Drehplatte (optional).....	135	4.1	Not-aus-verfahren	151
2.18	Kontrolle Sicherheitsvorr.	135	4.1.1	Absenken bei Not-Aus.....	151
2.19	Sicherheit während halt (haken).....	135	4.1.2	Sicherheitsblock	157
3.	ANWEISUNGEN FÜR DIE BEDIENUNG DER HEBEBÜHNE	136	4.2	Notabsenken bei Stromausfall	159
			4.3	Not-Aus in der Absenkphase: Hindernis unter einer	
<hr/>					
2.11.1	Purge air élévateur.....	121	3.3	Formation du personnel préposé	142
2.11.2	Purge air élévateur intégrée.....	123	3.4	Précautions pour l'emploi	143
2.12	Système de synchronisation (Encodeur G).....	127	3.5	Identification et fonction des commandes	145
2.13	Montage des accessoires standards.....	129	3.5.1	Commandes	145
2.14	Élévateur au sol (fig. 27/1)	129	3.5.2	Plaque à jeux	149
2.15	Élévateur au encastré (fig. 28/A).....	133	4.	SÉCURITÉS	151
2.16	Démontage du pont élévateur (fig. 28/B)	133	4.1	Procedure d'urgence	151
2.17	Montage platine rotative (en option).....	135	4.1.1	Descente en urgence	151
2.18	Contrôle des sécurités.....	135	4.1.2	Bloc de sécurité.....	157
2.19	Sécurité en phase de stationnement (harpons)	135	4.2	Descente d'urgence en cas d'absence de tension.....	159
3.	MODE D'EMPLOI DU PONT ELEVATEUR	136	4.3	Urgence en phase de descente: obstacle sous un chemin de roulement	163
3.1	Utilisation Incorrecte du pont élévateur	136	5.	PANNES ÉVENTUELLES	167
3.2	Utilisation d'accessoires	137	6.	STOCKAGE	170
3.2.1	S8000A11 - S8000A12.....	141			
<hr/>					
2.11.1	Purga del aire del elevador	121	3.4	Precauciones durante el uso.....	143
2.11.2	Purga del aire del elevador integrado	123	3.5	Identificación de los mandos y sus funciones	145
2.12	Sistema de sincronización (Codificador G).....	127	3.5.1	Mandos.....	145
2.13	Montaje de los accesorios estándares	129	3.5.2	Detector de holguras	149
2.14	Elevador de suelo (fig. 27/1)	129	4.	DISPOSITIVOS DE SEGURIDAD	151
2.15	Elevador de empotrado (fig. 28/A)	133	4.1	Procedimiento de emergencia.....	151
2.16	Montaje del travesaño (fig. 28/B)	133	4.1.1	Bajada en emergencia	151
2.17	Montaje plato giratorio (opcional).....	135	4.1.2	Bloqueo de seguridad	157
2.18	Comprobación de los dispositivos de seguridad.....	135	4.2	Descenso de emergencia por falta de tensión	159
2.19	Seguridad en fase de estacionamiento (trinquetes)	135	4.3	Emergencia en fase de descenso: obstáculo debajo de una plataforma	163
3.	INSTRUCCIONES PARA EL USO DEL ELEVADOR	136	5.	INCONVENIENTES	168
3.1	Uso incorrecto del elevador.....	136	6.	DESUSO	170
3.2	Uso de los accesorios	137	6.1	Desguace	170
3.2.1	S8000A11 - S8000A12.....	141	6.2	Control nivel aceite.....	173
3.3	Formación del personal autorizado.....	142			

7	SCHEMA IMPIANTO IDRAULICO	176
8	SCHEMA IMPIANTO PNEUMATICO	182
9	SCHEMA IMPIANTO ELETTRICO	186
10.	RICAMBI	200
10.1	Come richiedere i ricambi	200
10.2	Indice tavole ricambi	200
11.	VERIFICHE DI INSTALLAZIONE E PERIODICHE	238

6.	STORAGE.....	170
6.1	Scrapping	170
6.2	Checking the oil level	173
6.3	Cleaning solenoid valves	173
6.4	Electronic cards replacement/configuration	175
7	DIAGRAM OF HYDRAULIC SYSTEM	176
8	PNEUMATIC SYSTEM DIAGRAM	182
9	WIRING DIAGRAM.....	186
10.	SPARE PARTS	200
10.1	How to order spare parts	200
10.2	Spare parts summary	200
11.	INSTALLATION AND PERIODIC INSPECTIONS	238

	Fahrschiene.....	163
5.	BETRIEBSSTÖRUNGEN	166
6.	EINLAGERUNG.....	170
6.1	Verschrottung	170
6.2	Ölstandkontrolle	173
6.3	Reinigung der Elektroventile	173
6.4	Austausch/Konfiguration der elektronischen Karte	175
7	SCHALTPLAN HYDRAULIKANLAGE.....	176
8	SCHALTPLAN RUCKLUFTANLAGE.....	182
9	ELEKTROANLAGE.....	186
10.	ERSATZTEILE	200
10.1	Anweisungen für Ersatzteilbestellungen	200
10.2	Tafelverzeichnis.....	200
11.	KONTROLLEN DER ERSTINSTALLATION UND	

REGELMÄSSIGE KONTROLLEN	238
--------------------------------------	------------

6.1	Dépose	170
6.2	Contrôle du niveau de l'huile	173
6.3	Nettoyage des électrovannes.....	173
6.4	Remplacement/configuration de les cartes électroniques....	175
7	SCHEMA DE L'INSTALLATION HYDRAULIQUE.....	176
8	SCHÉMA DE L'INSTALLATION PNEUMATIQUE.....	182
9	INSTALLATION ELECTRIQUE	186
10.	PIECES DETACHEES	200
10.1	Comment commander des pièces détachées.....	200
10.2	Sommaire planches.....	200
11.	CONTRÔLES A RÉALISER LORS DE L'INSTALLATION	
	ET PÉRIODIQUEMENT	238

6.3	Limpieza electroválvulas	173
6.4	Sustitución/configuración fichas electrónicas.....	175
7	ESQUEMA INSTALACION HIDRAULICA.....	176
8	ESQUEMA DE LA INSTALACIÓN NEUMÁTICA.....	182
9	INSTALACIÓN ELÉCTRICA.....	186
10.	REPUESTOS	200
10.1	Cómo pedir las piezas de repuesto.....	200
10.2	Índice tablas	200
11.	CONTROLES DE INSTALACIÓN Y PERIÓDICOS.....	238



Pagina bianca per esigenze di impaginazione

This page intentionally blank

Freie Seite für Layout

Page blanche pour exigences de mise en page

Página en blanco por exigencias de compaginación



0. NORME GENERALI DI SICUREZZA

L'uso del sollevatore è consentito solo a personale appositamente addestrato e solo dopo avere letto e compreso il presente manuale; l'operatore deve essere autorizzato da chi ricopre il ruolo di responsabile dell'impianto. Sono vietate manomissioni o modifiche al sollevatore e ai dispositivi di sicurezza; nel caso in cui si verifichi quanto sopra scritto, il costruttore si ritiene sollevato dai danni derivati. Seguire inoltre le seguenti indicazioni:

- usare solo accessori e ricambi del costruttore;
- l'installazione deve essere fatta da personale autorizzato e qualificato;

- controllare che durante le fasi di salita non si verifichino condizioni di pericolo; in tal caso arrestare immediatamente il sollevatore e rimuovere la causa che ha provocato l'emergenza;
- assicurarsi che alle estremità delle pedane ci siano e siano efficienti gli arresti e che il mezzo sia frenato;
- prima di sollevare il veicolo assicurarsi che la ripartizione del carico sugli assi sia corretta per il sollevatore;
- dopo il sollevamento posizionare l'interruttore sullo "0";
- ad ogni inizio di giornata lavorativa verificare il buon funzionamento della sirena che segnala la discesa al suolo del sollevatore con pedane ad altezza pericolosa;
- non si devono sollevare mezzi con persone a bordo, nè carichi pericolosi o esplosivi.

0. GENERAL SAFETY PRECAUTIONS

The lift must only be used by specially trained personnel and only after reading and understanding this manual; the operator must be authorised by the system manager. The lift and safety devices must not be tampered with or modified in any way; if so, the manufacturer cannot accept any liability in the event of resulting damage. Always comply with the following :

- only use manufacturer's accessories and spares;
- installation must only be done by authorised and skilled personnel;

- make sure no hazardous situations arise during up movement; if so, stop the lift immediately and remedy the fault;
- make sure the safety wheel stops are installed at platform ends and in good working order and that vehicle brakes are pulled;
- before lifting the vehicle, make sure the way the load is distributed on the axles is correct for the lift;
- after lifting, position the switch to "0";
- the beginning of each work day, check proper operation of the buzzer indicated the descent of the lift to the ground with platforms at a dangerous height;

0. ALLGEMEINE SICHERHEITSVORSCHRIFTEN

Die Hebebühne darf ausschließlich von ausgewiesenen Personen bedient werden und erst nachdem die Bedienungsanleitung aufmerksam gelesen und verstanden worden ist. Der Bediener muss zur Bedienung der Hebebühne von der Person autorisiert werden, die die Verantwortung für die Anlage trägt. Unbefugtes Betätigen und Änderungen an der Hebebühne sowie an den Sicherheitseinrichtungen sind verboten. Bei Verstoß gegen diese Vorschriften lehnt der Hersteller jede Verantwortung für die daraus entstehenden Schäden ab. Darüber hinaus sind folgende Verhaltensregeln einzuhalten:

- Es dürfen nur Originalzubehör- und Ersatzteile benutzt werden;
- die Hebebühne ist durch autorisiertes Fachpersonal aufzustellen;
- sicherstellen, dass beim Hoch- und Herunterfahren der Hebebühne keine gefährliche Situationen entstehen; ggf. die Hebebühne sofort anhalten und die Gefährdungen beseitigen;
- sicherstellen, dass an den Enden der Fahrschienen die Fahrzeugabrollsicherungen montiert bzw. funktionstüchtig sind;
- vor dem Anheben des Fahrzeugs sicherstellen, dass die Lastverteilung auf den Achsen für die Hebebühne richtig ist.
- nach der Hochfahrt den Schalter auf "0" setzen;

0. NORMES GENERALES DE SECURITE

Le pont élévateur ne peut être utilisé que par un personnel ayant suivi une formation appropriée et ayant lu et compris le contenu de la présente notice; l'opérateur doit être autorisé par la personne responsable de l'installation. Il est strictement interdit de manipuler ou de modifier l'élévateur et les dispositifs de sécurité; toute dérogation à ces instructions décline le fabricant de toute responsabilité.

Respecter entre autres les instructions suivantes:

- n'utiliser que des accessoires et pièces de rechange originales;
- l'installation doit être prise en charge par un personnel autorisé et qualifié;

- contrôler l'absence de toute condition de danger pendant les manoeuvres de montée et de descente; en cas de danger, arrêter immédiatement l'élévateur et éliminer les causes à l'origine de la condition d'urgence;
- vérifier la présence et l'efficacité des arrêts situés aux extrémités des chemins de roulement et contrôler que le frein à main du véhicule est tiré ;
- avant d'effectuer le levage, s'assurer que la répartition de la charge sur les essieux est correcte pour l'élévateur;
- une fois le levage terminé, positionner l'interrupteur sur le "0";
- Lors de chaque début de journée de travail, vérifier le bon fonctionnement de la sirene qui signale la descente au sol

0. NORMAS GENERALES DE SEGURIDAD

El uso del elevador está permitido sólo a personal especialmente capacitado y sólo después de haber leído y comprendido el presente manual; el operador tiene que estar autorizado por quien desempeña la función de responsable de la instalación.

Están prohibidas las alteraciones o modificaciones del elevador y de los dispositivos de seguridad; en caso de que se verifique lo descrito anteriormente, se considera al constructor no responsable de los daños derivados.

Además, hay que seguir las siguientes indicaciones:

- usar únicamente accesorios y repuestos del fabricante;
- la instalación tiene que ser realizada única y exclusivamente por personal autorizado y cualificado;

- controlar que durante la fase de subida y bajada no se verifiquen condiciones de peligro: de ser así, detener inmediatamente el elevador y eliminar las causas que han provocado la emergencia;
- controlar que en las extremidades de la plataforma hayan sido predispuesto y sean eficaces los bloqueos vehículo y que este último se encuentre frenado;
- antes de elevar el vehículo, asegurarse de que la repartición de la carga en los ejes esté correcta para el elevador;
- después de la elevación colocar el interruptor en "0";
- Al comienzo de cada jornada de trabajo, compruebe el correcto funcionamiento de la sirena que señala el descenso al suelo del elevador con plataformas a una altura peligrosa;



- Per ulteriori indicazioni sul corretto uso del sollevatore vedere paragrafi 3.1-3.2-3.3-3.4.

-
- do not lift any vehicles bearing people or dangerous / explosive loads.
 - For further instructions on correct use of the lift see paragraphs 3.1-3.2-3.3-3.4.

-
- At the beginning of each work day, check proper operation of the buzzer indicated the descent of the lift to the ground with platforms at a dangerous height;
 - Es dürfen weder Fahrzeuge mit Personen an Bord noch gefährliche oder explosive Lasten gehoben werden.
 - Für weitere Anweisungen über die richtige Anwendung der Hebebühne, siehe Abschnitte 3.1-3.2-3.3-3.4.

de l'élévateur avec les chemins de roulement à une hauteur dangereuse ;

- Il est strictement interdit de soulever des personnes à bord des véhicules, des chargements dangereux ou des explosifs.
- Pour plus d'informations sur l'utilisation correcte de l'élévateur, référez-vous aux paragraphes 3.1-3.2-3.3-3.4.

-
- no hay que elevar personas dentro de vehículos, ni cargas peligrosas o explosivas.
 - Para mayores indicaciones sobre el uso correcto del elevador véanse los párrafos 3.1-3.2-3.3-3.4.

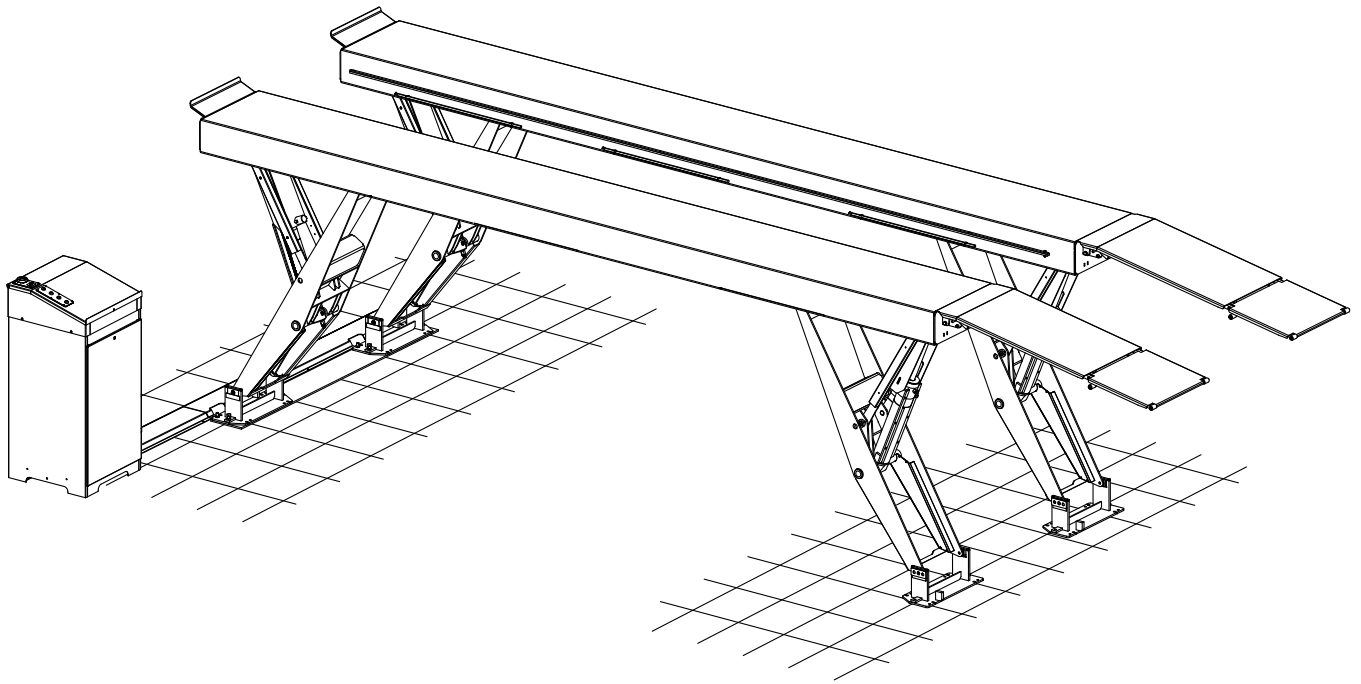

I

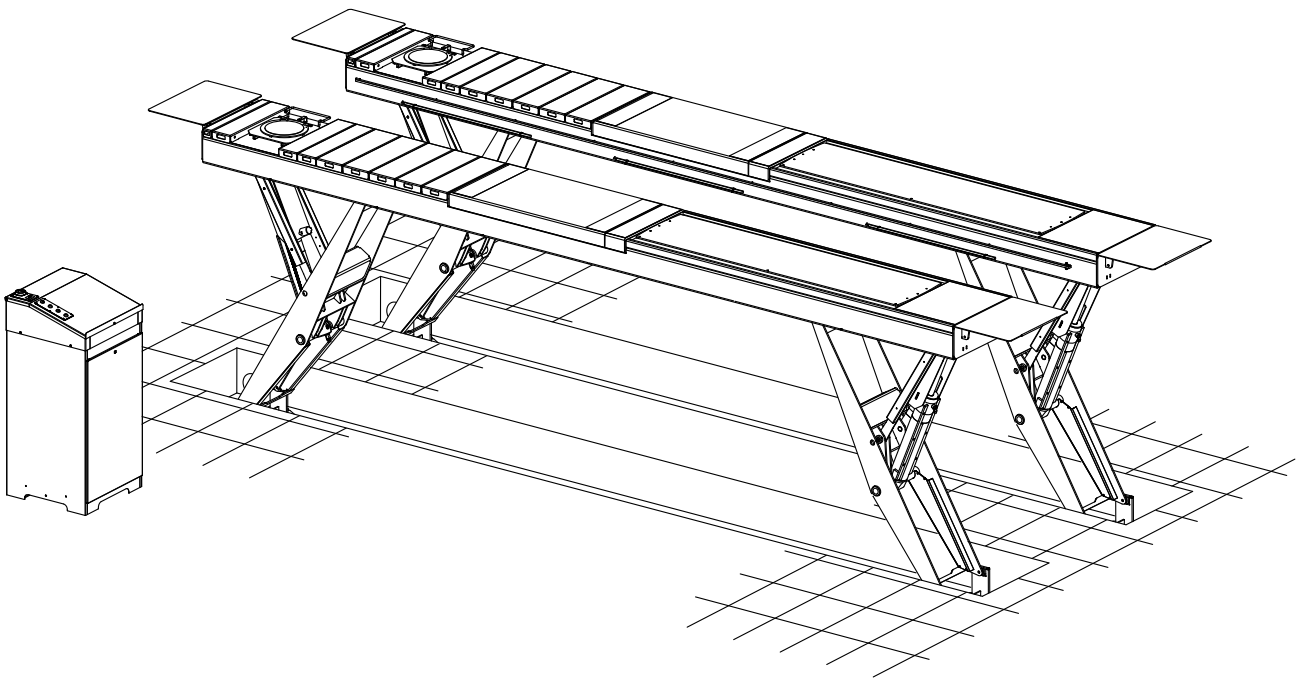

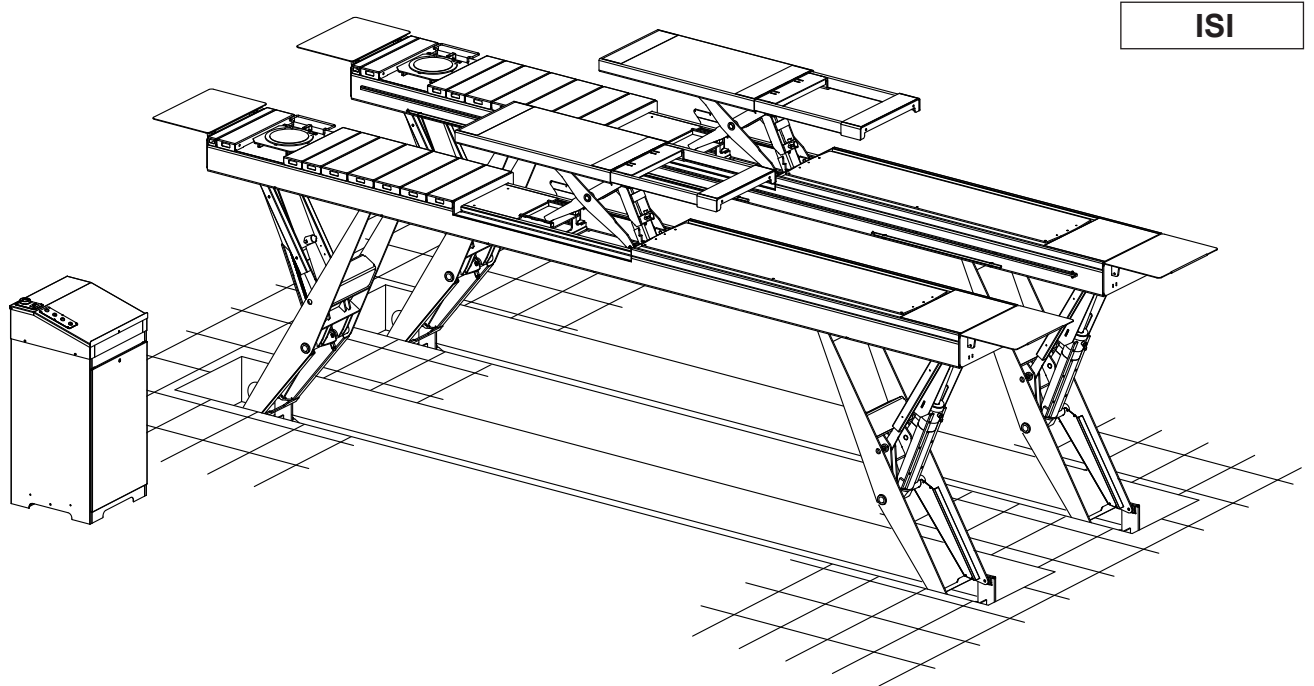
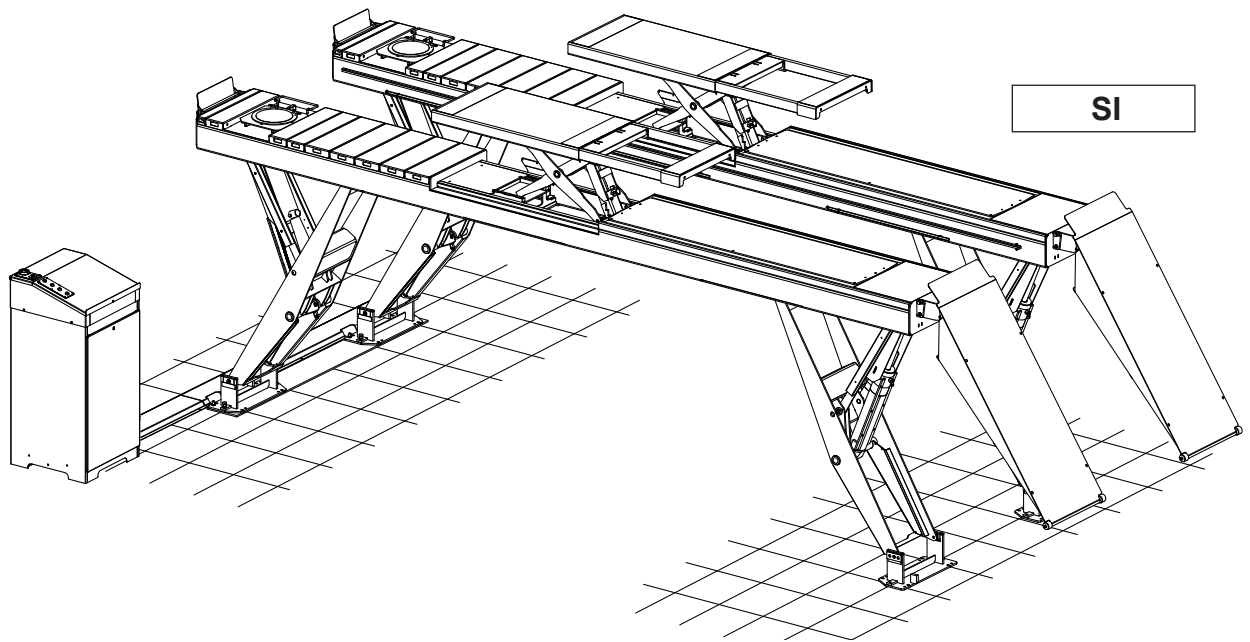

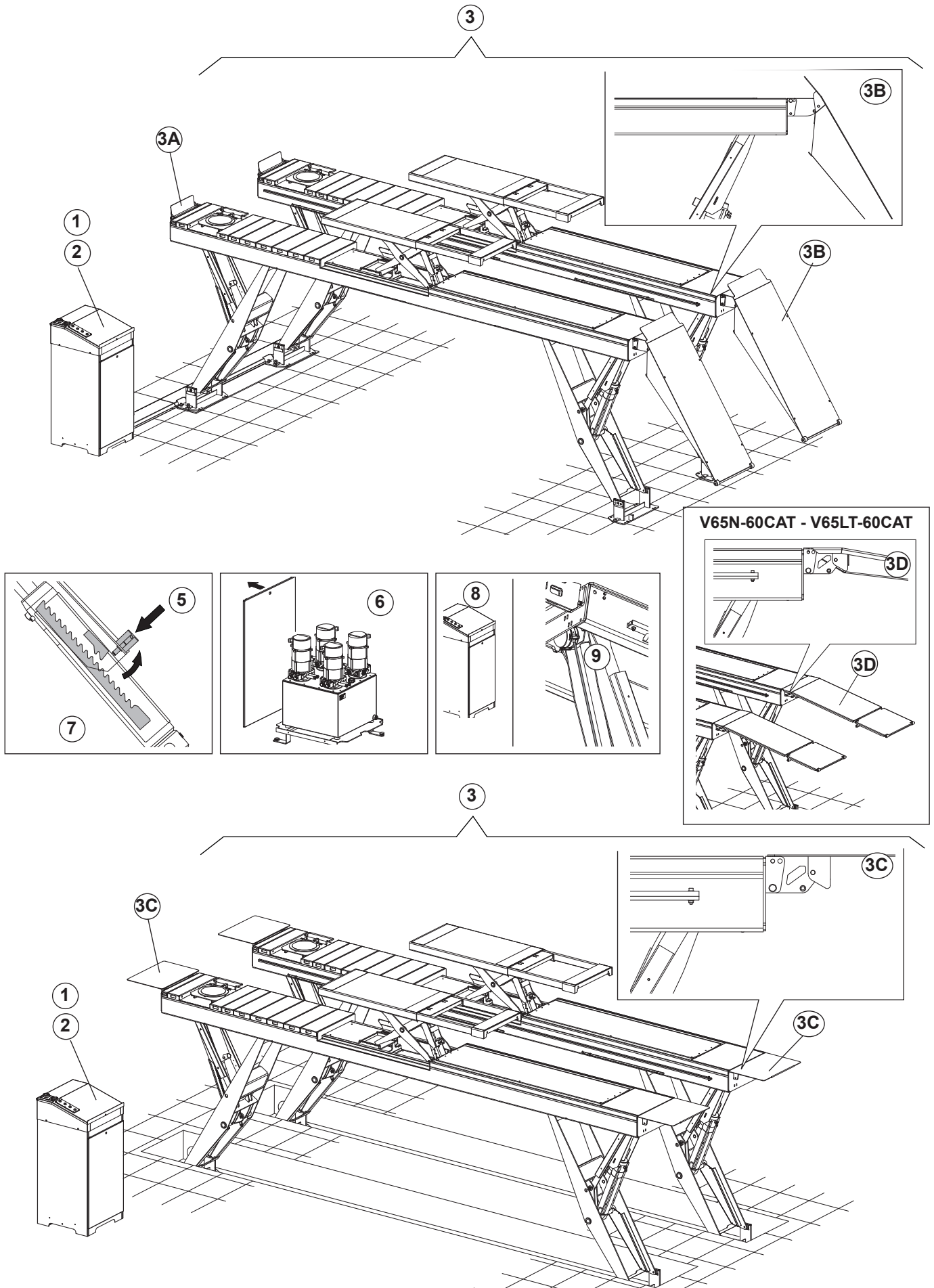

V65N-60CAT - V65LT-60CAT

Fig.1



0.1 Dispositivi di sicurezza

Il sollevatore ha i seguenti dispositivi di sicurezza (con riferimento alla Fig.1):

- 1 **interruttore generale lucchettabile** con funzioni di arresto di emergenza;
- 2 **comandi a uomo presente:** il sollevatore è dotato di un sistema operativo del tipo "uomo presente": le operazioni di salita o di discesa, sono immediatamente interrotte al rilascio del pulsante di comando;
- 3 **arresti veicolo (fissi 3A e mobili 3B-3C-3D):** impediscono la caduta del veicolo;
- 5 **dispositivo di appoggio meccanico (arpione):** il dispositivo di appoggio ad inserimento automatico e disinserimento pneumatico, a garanzia della massima sicurezza in fase di stazionamento;

0.1 Safety devices

The lift features the following safety devices (with reference to Fig.1):

- 1 **lockable main switch** with emergency stop functions;
- 2 **dead man switches:** the lift is equipped with a "dead man" type operating system: the up and down operations are immediately stopped on releasing the command button;
- 3 **vehicle stop (fixed 3A e mobile 3B-3C-3D):** they prevent falling from the object;
- 5 **mechanical support device (harpoon):** the support device on automatic connection and pneumatic disconnection, to guarantee maximum safety during the parking phase;

0.1 Sicherheitsvorrichtungen

die Hebebühne ist mit folgenden Sicherheitsvorrichtungen ausgerüstet (siehe Abb.1):

- 1 **Abschließbarer Hauptschalter** mit Not-Aus-Stopp Funktionen;
- 2 **Totmann Steuerung:** d.h. die Hub- und Senkvorgänge werden bei Lösen der Bedientaste sofort unterbrochen;
- 3 **Fahrzeugstop (feste 3A e mobil 3B-3C-3D):** verhindern den Fall des Fahrzeugs;
- 5 **Sicherheitsklinken:** schützen die Hebebühne gegen Absturz;
- 6 **Überdruckventil:** schützt das Hydrauliksystem gegen Überlastungen: Verhindert das Heben der Lasten, welche die Tragfähigkeit der Hebebühne übersteigen;
- 7 **Senkgeschwindigkeitskontrollventil an jedem Zylinder;**

0.1 Dispositifs de securite

Le pont élévateur est équipé des dispositifs de sécurité suivants (référence Fig.1):

- 1 **interrupteur général verrouillable avec fonction d'arrêt d'urgence;**
- 2 **commandes à action maintenue:** l'élévateur est équipé d'un système d'exploitation de type « à action maintenue ». Les opérations de montée et de descente sont immédiatement interrompues lors de la libération du bouton de commande;
- 3 **arrêt du véhicule (fixes 3A e mobile 3B-3C-3D):** ils empêchent la chute du moyen;
- 5 **dispositif d'appui mécanique (harpon):** le dispositif d'appui avec enclenchement automatique et déclenchement pneumatique garantit un maximum de sécurité en phase de stationnement;
- 6 **soupapes de sécurité par rapport aux surcharges:** elles em-

0.1 Dispositivos de seguridad

El elevador posee los siguientes dispositivos de seguridad (referencia Fig.1):

- 1 **interruptor general con candado con funciones de parada de emergencia;**
- 2 **mandos de hombre presente:** el elevador dispone de un sistema operativo tipo "hombre presente": las operaciones de subida o bajada se interrumpen inmediatamente al liberar el pulsador de mando;
- 3 **parada del vehículo (fijas 3A e móvil 3B-3C-3D):** impiden la caída del vehículo;
- 5 **Dispositivo de apoyo mecánico (trinquete):** El dispositivo de apoyo de inserción automática y desconexión neumática para garantizar la máxima seguridad en fase de estacionamiento;

6 **valvole di sicurezza nei confronti di sovraccarichi:** Impedisce il sollevamento di carichi eccedenti la portata del sollevatore;

7 **valvole di controllo della velocità di discesa montate su ogni cilindro;**

8 **dispositivo di sicurezza salvapiedi altezza pericolosa:** al raggiungimento dell'altezza pericolosa (circa 13 cm versione incassata - circa 45 cm per le versioni a pavimento) il sollevatore si arresta, riprendendo il pulsante di discesa, il sollevatore scenderà a terra e contemporaneamente suonerà la sirena;

9 **dispositivo per il controllo della sincronia, dell'ostacolo e delle anomalie idrauliche (Encoder).**

NB: Effettuare periodicamente i test sistemi di sicurezza da parte di un Centro Assistenza Autorizzato. Dopo 20 anni di utilizzo sostituire tutti i dispositivi di sicurezza, l'impianto elettrico e gli encoder.

6 **safety valves during overloads:** they prevent lifting loads exceeding the lift capacity;

7 **descent speed control valves mounted on each cylinder;**

8 **dangerous height foot board safety device:** on reaching the dangerous height (approx. 13 cm recessed version - approx 45 cm for the floor version) the lift stops, press the descent button again, the lift will lower to the ground and at the same time, the siren will sound;

9 **device to control synchrony, the obstacle and hydraulic anomalies (Encoder).**

NB: Periodically perform safety system tests by means of an Authorised Support Centre. After 20 years of use, replace all safety devices, the electrical system and the encoders".

8 **CE-Stop:** Gegen Quetschen im Fußbereich. Bei Erreichen der Höhe von (ca. 13 cm integrierte Version - ca. 45 cm für die Version am Boden) stoppt die Hebebühne die Senkbewegung. Senken Taste erneut drücken, die Hebebühne senkt sich in die unterste Position ab gleichzeitig ertönt ein akustisches Warnsignal;

9 **Gleichlaufsteuerung:** Die Hebebühne ist mit einer Gleichlaufsteuerung der Fahrschienen ausgestattet. Bei einem Ungleichlauf stoppt die Hebebühne die jeweilige Hub- oder Senkbewegung und geht auf Störung.

HINWEIS: Regelmäßig die Tests der Sicherheitssysteme durch ein autorisiertes Kundendienstzentrum ausführen. Nach 20 Jahren Nutzung alle Sicherheitsvorrichtungen, die elektrische Anlage und die Encoder austauschen“.

pêchent le levage de charges dépassant la portée de l'élévateur ;

7 **soupapes de contrôle de la vitesse de descente montées sur chaque cylindre;**

8 **dispositif de sécurité protège-pieds pour hauteur dangereuse:** si une hauteur dangereuse est atteinte (environ 13 cm version encastrée - environ 45 cm pour la version au sol), l'élévateur s'arrête. En appuyant sur le bouton de descente, l'élévateur descendra au sol alors que la sirène retentit;

9 **dispositif pour le contrôle de synchronisation, obstacle et anomalies hydrauliques (Encodeur).**

NB: Effectuer régulièrement les tests des systèmes de sécurité dans un Centre d'assistance agréé. Après 20 ans d'utilisation, remplacer tous les dispositifs de sécurité, l'installation électrique et les codeurs. »

6 **válvulas de seguridad contra las sobrecargas:** Impide la elevación de cargas que exceden la capacidad del elevador

7 **válvulas de control de la velocidad de bajada montadas en cada cilindro;**

8 **dispositivo de seguridad salvapiés altura peligrosa:** Al alcance de la altura peligrosa (aprox. 13 cm para la versión empotrada - aprox. 45 cm para la versión de suelo) el elevador se detiene, es necesario pulsar de nuevo el pulsador de bajada, el elevador bajará hasta el suelo y simultáneamente suena la sirena;

9 **dispositivo para el control de la sincronía, del obstáculo y de las anomalías hidráulicas (Codificador).**

Nota: Periódicamente someta a prueba los sistemas de seguridad a través de un Centro de Servicio Autorizado. Después de 20 años de uso reemplace todos los dispositivos de seguridad, el sistema eléctrico y los encoders».



0.2 Indicazione dei rischi residui

Il sollevatore è stato realizzato applicando le norme per rispondere ai requisiti delle direttive pertinenti. L'analisi dei rischi è stata fatta ed i pericoli sono stati, per quanto possibile, eliminati.

Eventuali rischi residui sono evidenziati nel presente manuale e sulla macchina mediante pittogrammi adesivi (fig. 2).

Importante: nel caso in cui le etichette venissero smarrite o diventassero illeggibili si prega di ordinarle alla casa costruttrice e ricollocarle secondo lo schema sopra riportato.

0.2 Indication of outstanding risks

The lift has been manufactured in compliance with all standards required by applicable directives.

Risk analysis has been performed and all risks have, as far as possible, been eliminated.

Any outstanding risks are shown in this manual and on the machines by means of adhesive pictograms (fig. 2).

Important: should the labels be lost or become illegible, please order replacements from the manufacturer and attach them as shown in the diagram above.

0.2 Hinweise zu den Restgefahren

Bei der Entwicklung der Hebebühne wurden Normen angewandt, die mit den in den einschlägigen Richtlinien vorgeschriebenen Anforderungen übereinstimmen.

Die bei einer Analyse festgestellten Gefahren wurden, soweit möglich, beseitigt.

Eventuelle Restgefahren werden in dieser Betriebsanleitung und auf den Gefahrenzeichen (Abb. 2) auf der Ausrüstung angezeigt.

Wichtig: Bei Verlust oder Unleserlichkeit der Etiketten bestellen Sie diese bitte bei der Herstellerfirma und bringen sie gemäss dem oben aufgeführten Schema an.

0.2 Informations sur les risques résiduels

L'élévateur objet de la présente notice a été fabriqué dans le respect le normes sévères pour répondre aux qualités requises par les directives régissant ces appareils.

Une analyse attentive des risques a été réalisée et les dangers ont été éliminés dans la mesure du possible.

Les risques résiduels éventuels ont été signalés dans la présente notice et sur la machine au moyen de pictogrammes adhésifs (fig. 2).

Important : en cas de perte des étiquettes ou si elles deviennent illisibles, les commander directement chez le fabricant et les appliquer sur la machine en suivant les indications du schéma ci-après.

0.2 Indicaciones de los riesgos residuos

El elevador se ha realizado aplicando las normas para responder a los requisitos exigidos por las directivas pertinentes. El análisis de los riesgos se efectuó con el máximo cuidado y los peligros fueron, en lo que fue posible, eliminados.

Eventuales riesgos residuos se evidencian en el presente manual y en la máquina mediante pictogramas adhesivos (fig. 2).

Importante: en el caso que las etiquetas se perdieran o se volvieran ilegibles, pedir las directamente a la casa constructora y volverlas a colocar en la máquina siguiendo el esquema arriba indicado.



ADESIVI E DISPOSITIVI SEGNALAZIONE DI PERICOLO
HAZARD WARNING STICKERS AND DEVICES

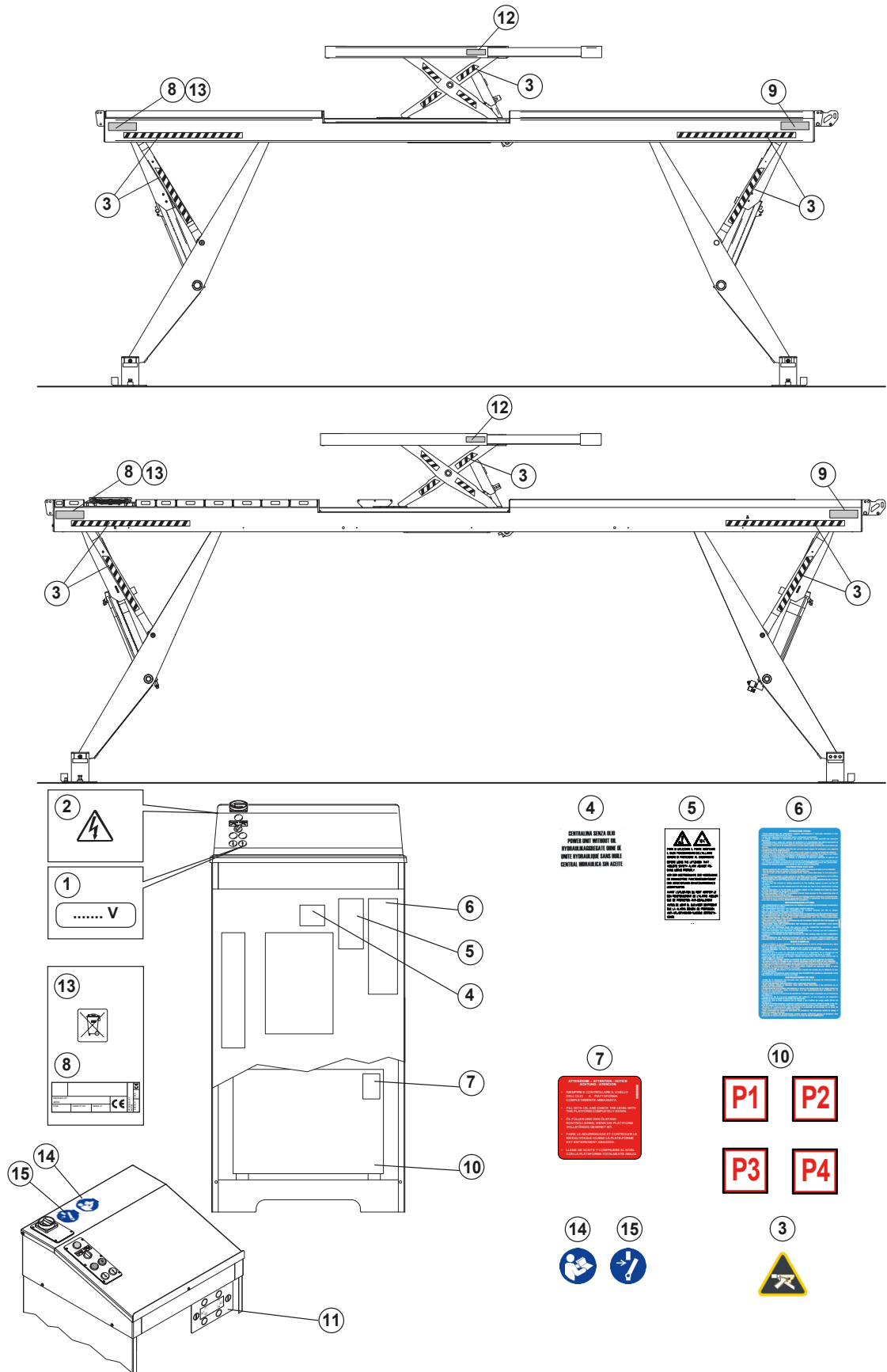

Fig.2



**ADESIVI E DISPOSITIVI SEGNALAZIONE DI PERICOLO
HAZARD WARNING STICKERS AND DEVICES**

RIF. REF	CODICE CODE	DESCRIZIONE DESCRIPTION		APPLICAZIONE APPLICATION
1	999912380	Targhetta 400v	Plate 400v	TUTTI I MODELLI ALL MODELS (*)
2	99990758	Targhetta autoadesiva pericolo	Danger self-sticking plate	
3	999922670	Pericolo schiacciamento mani	Crushing hazard	
4	999914450	Targhetta attenzione per Mancanza olio	Danger plate without oil	
5	999911760	Etichetta allarme acustico	Acoustic alarm label	
6	999921560	Targhetta istruzioni	Instruction plate	
7	999908660	Tabella livello olio	Oil level table	
8		Etichetta matricola	Serial number plate	
9	999921680	Tabella portata 5500 kg	Capacity plate	V55AK-54CAT - V55AK-54CAT-I V55LTAK-54CAT - ROT.V5554.196866 ROT.V5554.196873 V55LTAK-60CAT-PD8 ROT.V5560.196798 ROT.V5560.196804
	999923210	Tabella portata 6500 kg	Capacity plate	V65N-60CAT - V65N-60CAT-I V65LT-60CAT - ROT.V6560.196767 V65AK-60CAT - V65AK-60CAT-I V65LTAK-60CAT - ROT.V6560.196750
10	999921630	Targhetta cilindri	Plate	TUTTI I MODELLI ALL MODELS (*)
11	999921640	Targhetta centralina	Plate	
12	999921600	Targhetta portata Soll .Integrato	Capacity plate	V55LTAK-54CAT - ROT.V5554.196866 ROT.V5554.196873 V65LT-60CAT - ROT.V6560.196767 V65LTAK-60CAT - ROT.V6560.196750 V55LTAK-60CAT-PD8 ROT.V5560.196798 ROT.V5560.196804
13	999916310	Targhetta smaltimento	Waste plate	TUTTI I MODELLI ALL MODELS (*)
14		Obbligatorio consultare il manuale/libretto di istruzioni	Refer to instruction manual/booklet	
15		Obbligatorio disconnettere prima di effettuare manutenzioni o riparazioni	Disconnect before carrying out maintenance or repair	

Sollevatore principale
Main lift
Hebebühne
Elévateur principal
Elevador principal

5500 kg	6500 kg
V55LT-54CAT / V55LT-54CAT-I V55AK-54CAT / V55AK-54CAT-I V55LTAK-54CAT ROT.V5554.196866 ROT.V5554.196873 V55LTAK-54CAT-PD8 / V55LTAK-54CAT-PD8-I ROT.V5560.196804	V65N-60CAT / V65N-60CAT-I V65LT-60CAT / ROT.V6560.196767 V65AK-60CAT / V65AK-60CAT-I V65LTAK-60CAT / ROT.V6560.196750

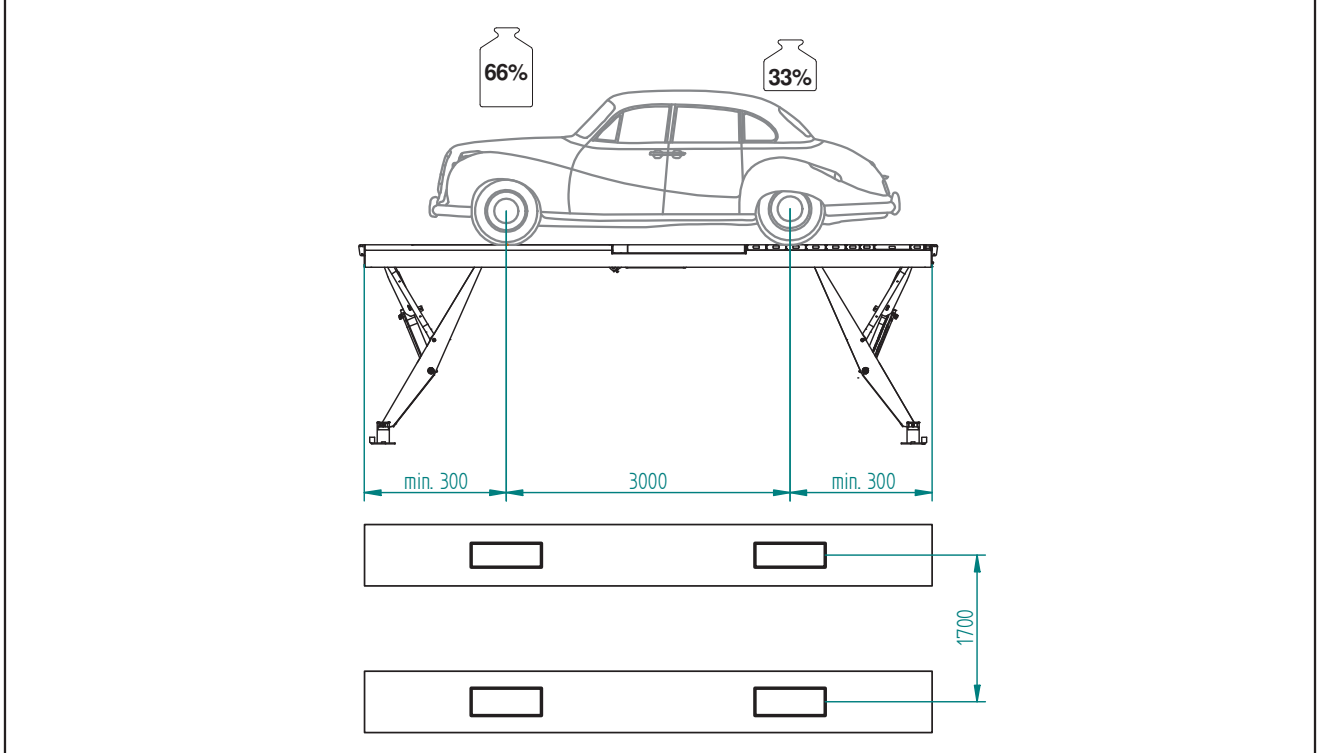
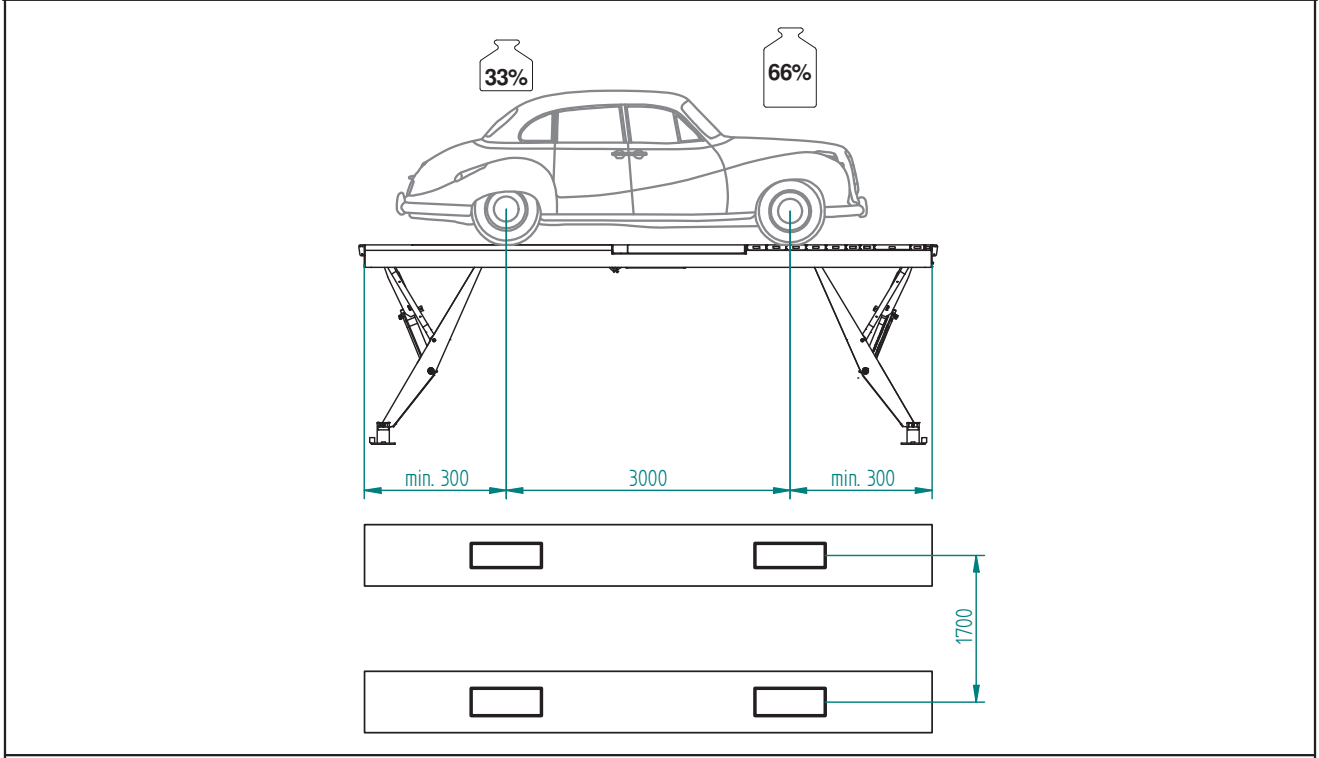

Fig.3/1



0.3 Destinazione d'uso

- Il prodotto è destinato al sollevamento di autoveicoli; la portata del sollevatore è quella indicata nella targhetta matricola.
- È consentito il sollevamento di autoveicoli rispondenti ai requisiti indicati nelle tabelle di carico a fianco indicate (Fig. 3/1 per il sollevatore principale e fig. 3/2 per il sollevatore integrato ove presente).
- Nell'utilizzo del sollevatore integrato (ove presente) usare i tamponi in gomma forniti con il sollevatore. I tamponi non sono sovrapponibili.
- Sono disponibili accessori per sollevare veicoli particolari.



Per valori di carico differenti, o distribuzioni di carico diverse da quelle previste nella tabella di carico, sarà opportuno contattare il Costruttore.

0.3 Intended use

- The product is designed for lifting vehicles. The capacity is indicated on the serial number plate.
- Lifting of vehicles satisfying the requisites indicated in the load tables shown here (Fig. 3/1 for the main lifting device and fig. 3/2 for integrated lifting device where present) is allowed.
- When using the integrated lifting device (where provided), the rubber pads supplied with the lifting device must be used. The pads must not be overlapped.
- Accessories for lifting particular vehicles are available.



For different load values or for load distributions other than those listed in the load table, the manufacturer should be contacted.

0.3 Verwendungszweck

- Die Hebebühne ist zum Heben von Fahrzeugen bestimmt. Die Tragfähigkeit ist auf dem Seriennummernschild angegeben.
- Es ist erlaubt, Fahrzeuge anzuheben, die den in den seitlichen Belastungstabellen angegebenen Anforderungen entsprechen (Abb. 3/1 für die Haupthebebühne und Abb. 3/2 für die integrierte Hebebühne, falls vorhanden).
- Bei der Verwendung der integrierten Hebebühne (falls vorhanden), nutzt man die Gummipuffer, die mit der Hebebühne geliefert werden. Die Puffer können nicht gestapelt werden.
- Zum Anheben besonderer Fahrzeuge steht Zubehör zur Verfügung.



Für unterschiedliche Lastwerte oder für weitere nicht in der Lasttabelle vorgesehene Lastverteilungen mit dem Hersteller Kontakt aufnehmen.

0.3 Utilisation prévue

- L'équipement est destiné au levage de véhicules; sa capacité est celle indiquée sur la plaque signalétique.
- Le levage de véhicules répondant aux conditions indiquées dans les tableaux de charge indiqués ci-contre est autorisé (Fig. 3/1 pour l'élévateur principal et fig. 3/2 pour l'élévateur intégré si présent).
- Durant l'utilisation de l'élévateur intégré (si présent), utiliser les tampons en caoutchouc fournis avec l'élévateur. Les tampons ne peuvent pas être superposés.
- Des accessoires sont disponibles pour soulever des véhicules particuliers.



Dans le cas de valeurs de charge différentes, ou de distributions de la charge autres que celles indiquées dans le tableau de charge, il est vivement recommandé de s'adresser au fabricant.

0.3 Destinación de uso

- El producto está destinado a la elevación de autovehículos; la capacidad es la indicada en la placa de matrícula.
- Está permitida la elevación de vehículos que correspondan con los requisitos indicados en las tablas de carga indicadas al lado (Fig. 3/1 para el elevador principal y fig. 3/2 para el elevador indicado, si presente).
- En el uso del elevador integrado (si presente) use los tampones de goma suministrados con el elevador. Los tampones no pueden superponerse.
- Están disponibles accesorios para elevar vehículos particulares.



Para valores de carga diferentes, o distribuciones de carga distintas de las que prevé la tabla de carga, se aconseja ponerse en contacto con el Fabricante.



Sollevatore integrato
Lift table
Achsheber
Élévateur intégré
Elevador integrado

4000 kg

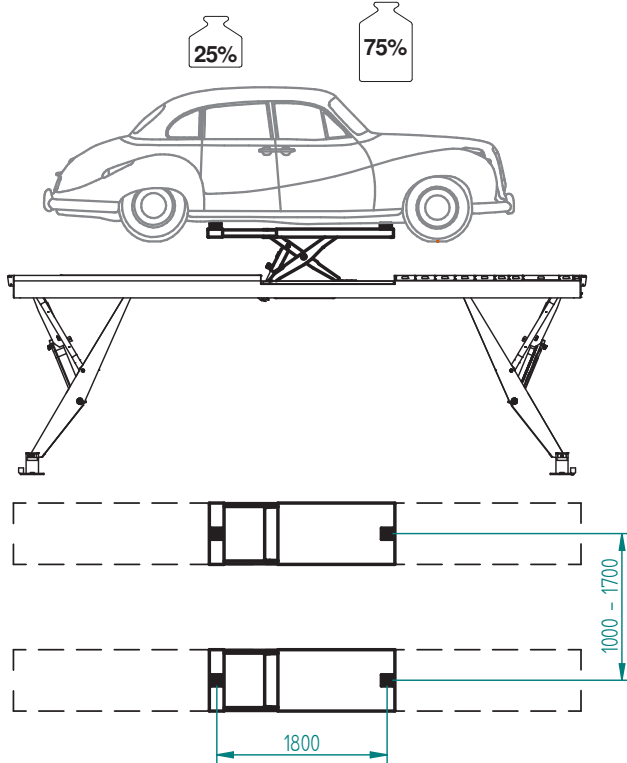

4000 kg

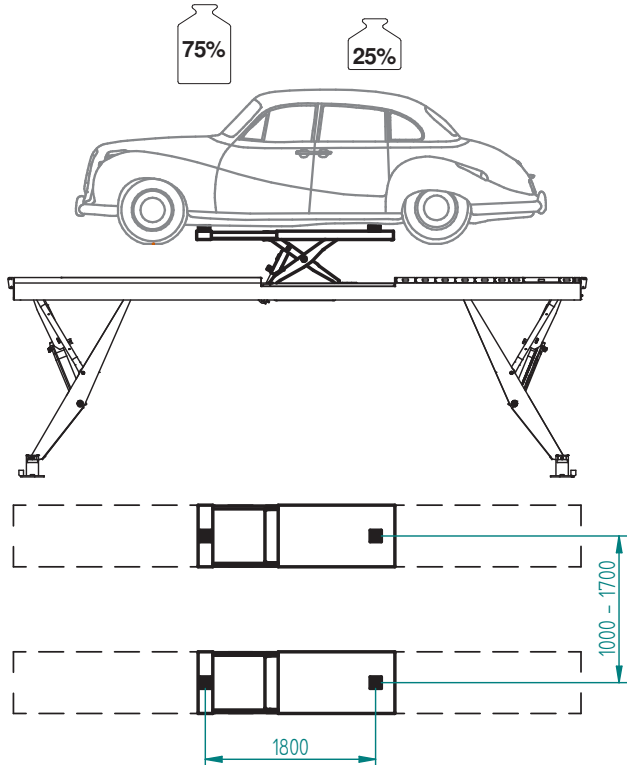

Fig.3/2

**segue 0.3 Destinazione d'uso****0.3.1 Attitudine all'impiego**

Questo prodotto è stato costruito conformemente alla Direttiva Europea 2006/42/CE. In virtù dell'articolo 4.1.2.3 (Allegato 1) della suddetta Direttiva, i coefficienti adottati per le prove sono i seguenti:

1.10 per la prova Dinamica

1.25 per la prova Statica

Queste prove devono essere fatte da personale specializzato.

continued 0.3 Intended use**0.3.1 Suitability for use**

This product it was manufactured in compliance with the European Directive 2006/42/CE. According to Article 4.1.2.3 of this Directive (Annex 1), the coefficients used for the tests are as follows:

1.10 for the Dynamic test

1.25 for the Static test

These tests must be performed by specialised personnel.

folgt 0.3 Verwendungszweck**0.3.1 Betriebstüchtigkeit**

Dieses Produkt wurde intern im Werk geprüft und dieser Produkttyp braucht keine weiteren Prüfungen.

Dieses Produkt gemäß der Europäischen Richtlinie 2006/42/CE gebaut. Gemäß dem Artikel 4.1.2.3 (Annex 1) der o.g. Richtlinie sind folgende Koeffizienten für die Prüfungen angesetzt worden:

1.10 für die dynamische Prüfung

1.25 für die statische Prüfung

Sind Prüfungen notwendig sind diese Prüfungen durch spezialisiertes Fachpersonal auszuführen.

continue 0.3 Utilisation prévue**0.3.1 Aptitude à l'utilisation**

Ce produit a été fabriqué conformément à la Directive Européenne 2006/42/CE. En vertu de l'article 4.1.2.3 (Annex 1) de cette même Directive, les coefficients adoptés pour les essais sont les suivants:

1.10 pour l'essai dynamique,

1.25 pour l'essai statique.

Ces essais doivent être réalisés par un personnel spécialisé.

sigue 0.3 Destino de uso**0.3.1 Aptitud para el empleo**

Este producto ha sido construido de conformidad con la Directiva Europea 2006/42/CE. En virtud del artículo 4.1.2.3 (Annex 1) de dicha Directiva, los coeficientes utilizados para las pruebas son los siguientes:

1.10 para la prueba Dinámica

1.25 para la prueba Estática

Estas pruebas deben ser efectuadas por personal especializado.

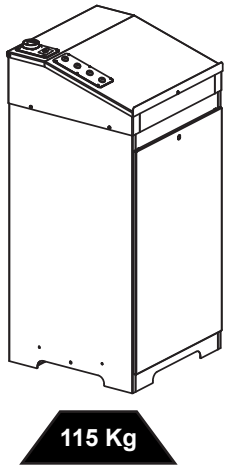
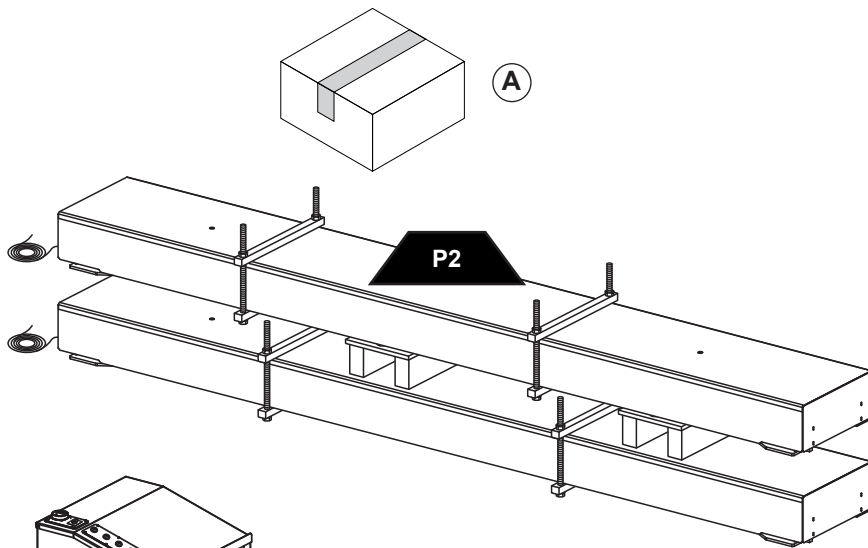

MODELLO	P2 - kg
V55LT-54CAT V55LT-54CAT-I	
V55AK-54CAT V55AK-54CAT-I	2320
V55LTAK-54CAT ROT.V5554.196866 ROT.V5554.196873	2670
V65N-60CAT V65N-60CAT-I	2090
V55LTAK-60CAT-PD8 ROT.V5560.196798 ROT.V5560.196804	2710
V65LT-60CAT ROT.V6560.196767	2790
V65AK-60CAT V65AK-60CAT-I	2460
V65LTAK-60CAT ROT.V6560.196750	2810

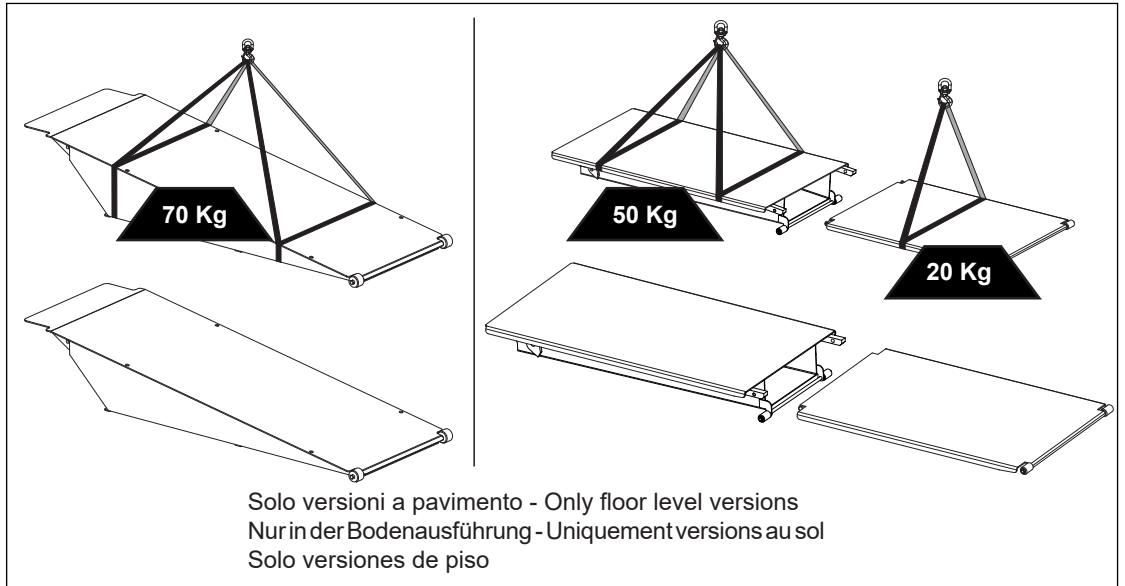
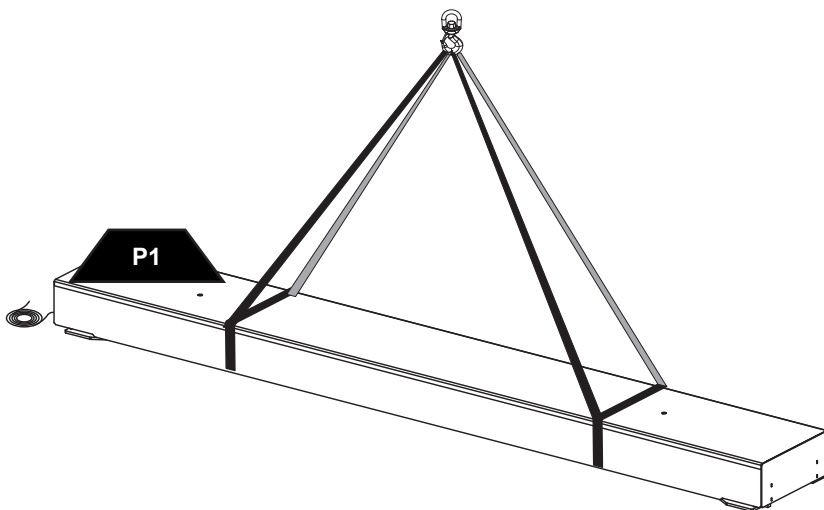
Fig.4

MODELLO	P1 - kg
V55LT-54CAT V55LT-54CAT-I	
V55AK-54CAT V55AK-54CAT-I	1160
V55LTAK-54CAT ROT.V5554.196866 ROT.V5554.196873	1335
V55LTAK-60CAT-PD8 ROT.V5560.196798 ROT.V5560.196804	1355
V65N-60CAT V65N-60CAT-I	1045
V65LT-60CAT ROT.V6560.196767	1395
V65AK-60CAT V65AK-60CAT-I	1230
V65LTAK-60CAT ROT.V6560.196750	1405

Fig.5



0.4 Movimentazione e preinstallazione sollevatore

- Il sollevatore viene spedito solitamente come illustrato in fig. 4.
- La confezione (A) contiene gli accessori e le minuterie per il completamento dell'assemblaggio.
- Le operazioni di sollevamento devono essere eseguite come da fig. 5.
- Sollevare con cautela e trasportare i vari gruppi nel luogo dove avverrà il disimballo.

ATTENZIONE: Per lo spostamento della macchina nel punto prescelto per l'installazione (o per una successiva ridisposizione) assicurarsi di:

- sollevare con cautela, adoperando adeguati mezzi di sostegno del carico, in perfetta efficienza, utilizzando gli appositi punti di aggancio come indicato in fig. 5;

0.4 Movement and pre-installation of the lift

- The lift is usually sent as illustrated in fig. 4.
- Package (A) contains the accessories and the small parts for assembly completion.
- Lifting must be carried out as shown in fig. 5.
- Lift with care and transport the various units into the area where unpacking is to take place.

ATTENTION: To move the machine to the chosen installation point (or for subsequent re-positioning) be sure to do the following:

- lift with care, using suitable means of support for the load, in perfect working order, using the specific hooking points as shown in fig. 5;

NB: For weights of the components see Fig. 4 and 5

0.4 Handhabung und Vorinstallation der Hebebühne

- Normalerweise wird die Hebebühne gemäss Abb. 4 geliefert.
- Die Verpackung (A) enthält Zubehörteile und Kleinteile zur Komplettierung des Zusammenbaus.
- Beim Anheben gemäss Abb. 5 vorgehen.
- Vorsichtig die verschiedenen Gruppen zum Ort, wo die Verpackung entfernt wird, transportieren.

VORSICHT: Für die Transportmanöver der Einrichtung zum ausgesuchten Aufstellungsort (oder bei weiteren Transportmanövern) folgende Punkte beachten:

- Vorsichtig anheben, die Last ordnungsgemäss mit geeigneten Hilfsmitteln stützen. Dabei die in Abb. 5 angegebenen Einhängungspunkte berücksichtigen;

HINWEIS: für die Gewichte der Komponenten siehe Abb. 4 und 5.

0.4 Manipulation et pré-installation de l'élévateurpage

- Généralement, le pont élévateur est livré comme illustré à la fig. 4.
- L'emballage (A) contient les accessoires et la minuterie pour compléter l'assemblage.
- Les opérations de levage doivent être réalisées comme indiqué à la fig. 5.
- Soulever avec attention et transporter les différents groupes à l'endroit prévu pour le déballage.

ATTENTION: Lors du déplacement de la machine à l'endroit choisi pour l'installation (ou pour une redistribution successive) s'assurer de:

- soulever avec attention: se servir de moyens indiqués pour le soutien de la charge parfaitement efficaces et se servir des points d'attelage comme indiqué à la fig. 5;

0.4 Manipulación y preinstalación del elevador

- El elevador se envía normalmente como indica la fig. 4.
- El paquete (A) contiene los accesorios necesarios para completar el ensamblaje.
- Las maniobras de elevación tienen que realizarse como indica la fig. 5.
- Elevar con cuidado y transportar los distintos grupos al sitio donde tendrá lugar el desembalaje.

ATENCIÓN: Para mover la máquina en el punto elegido para su instalación (o para una nueva colocación), hay que asegurarse de:

- Elevar con cuidado, utilizando medios de soporte de la carga adecuados, en perfecto estado, y los correspondientes puntos de enganche como indica la fig. 5;

Nota: Para los pesos de los componentes véanse las figs. 4 y 5.

NB: Per i pesi dei componenti vedere fig. 4 e 5

- evitare sobbalzi e strattoni improvvisi, prestare attenzione a dislivelli, cunette, ecc...;
- prestare la massima attenzione alle parti sporgenti: ostacoli, passaggi difficoltosi, ecc...;
- indossare adeguati indumenti e protezioni individuali;
- dopo aver rimosso le varie parti dell'imballo, riporle in appositi luoghi di raccolta inaccessibili a bambini e animali per poi essere smaltite;
- verificare al momento dell'arrivo l'integrità dell'imballo e a disimballo avvenuto che non vi siano danneggiamenti.

Per la movimentazione della traversa vedere documentazione tecnica relativa.

- avoid sudden jolts and tugs, be careful of uneven surfaces, bumps etc...;
 - be extremely careful of exposed parts: obstacles, difficult through ways, etc...;
 - wear suitable and protective clothing;
 - after having removed the various packings, place them in special waste collecting areas which are inaccessible to children and animals where they will then be disposed of;
 - on arrival, check that the packing has not been opened and, once unpacked check that nothing has been damaged.
- See relevant technical documentation for movement of the crosspiece.

- Unerwartete Erhöhungen und Ruckbewegungen meiden. Vorsicht bei Unebenheiten, Querrinnen usw.; - Besondere Vorsicht bei herausstehenden Teilen: Hindernisse, schwierige Durchgänge usw.;
- Der auszuführenden Arbeit angemessene Kleidung und individuelle Schutzvorrichtungen tragen;
- Die entfernten Verpackungsteile an einem für Kinder und Tiere unzugänglichen Sammelplatz bis zum Entsorgen aufbewahren;
- Bei Anlieferung die Verpackung auf ihre Vollständigkeit überprüfen. Nach dem Auspacken kontrollieren, ob die Ware evtl.

Beschädigungen aufweist. Informationen zur Bewegung der Traverse findet man in den betreffenden technischen Papieren.

NB: Pour les poids des composants, référez-vous aux fig. 4 et 5.

- éviter les secousses imprévues et faire attention aux différences de niveau, aux défoncements, etc...; - faire très attention aux parties saillantes: obstacles, passages difficiles, etc...;
- porter des vêtements et des protections individuelles adéquates;
- après avoir retiré l'ensemble de l'emballage, le regrouper dans un endroit de ramassage inaccessible aux enfants et aux animaux et l'éliminer;
- à l'arrivée de la marchandise, vérifier l'intégrité de l'emballage et, au moment du déballage, l'absence de dommages.

Pour la manutention de la traverse, voir documentation technique relative.

- Evitar movimientos bruscos repentinos, prestar atención en los desniveles, cunetas, etc...; - Prestar la máxima atención en las partes que sobresalen: obstáculos, pasos dificultosos, etc...;
- Llevar prendas y protecciones individuales adecuadas;
- Una vez que se han quitado las distintas partes del embalaje, hay que ponerlas en los correspondientes sitios de recogida, que no estarán al alcance de niños o de animales, para luego ser eliminadas;
- Asegurarse cuando llega el elevador de que el embalaje está íntegro y cuando se ha desembalado asegurarse de que no haya sufrido daños.

Para la movimentación del travesaño véase la documentación técnica correspondiente.

V55LT-54CAT

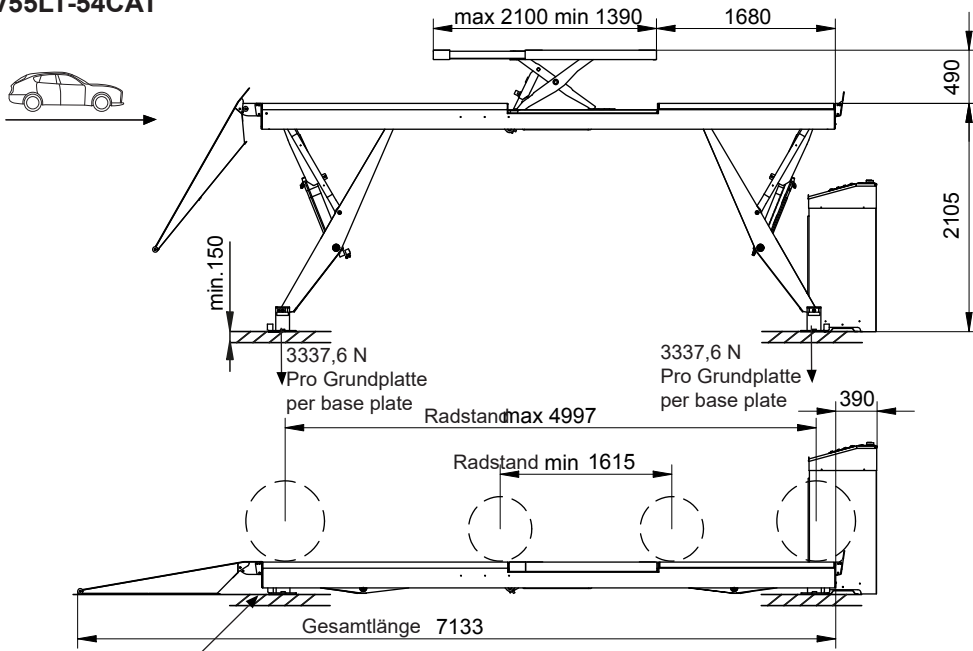

Betonqualität
Quality of concrete
min. C20/25
Normal bewehrt
Normal armouring

Die Position des Bedienaggregates kann den örtlichen Gegebenheiten angepasst werden. Ggf. sind die Versorgungsleitungen, Leerrohre durch Sachkundige zu verlängern.
The Position of the operating unit can be adapted. If necessary extend the power supply lines and the empty conduit.

Bedienpult wahlweise rechts oder links möglich.
Operating unit alternatively right or left side possible.

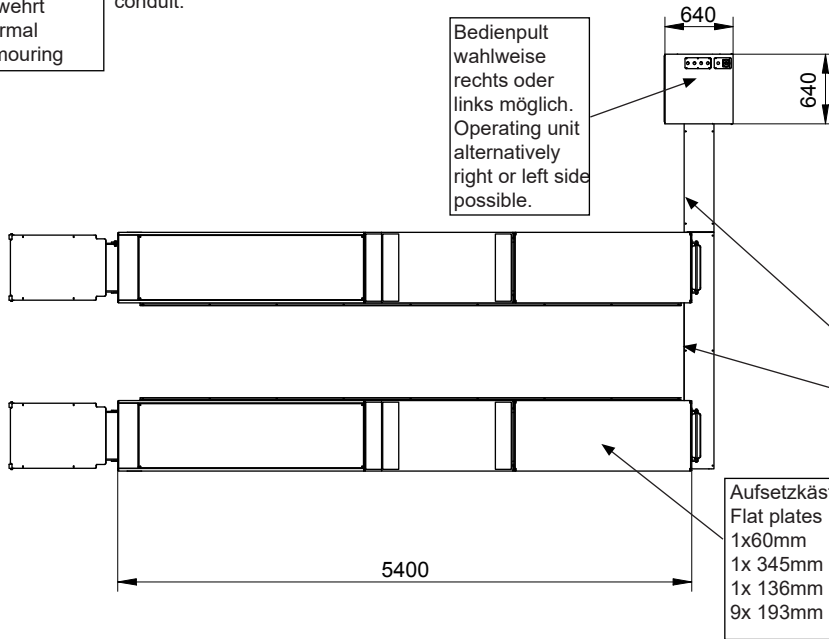

We point out the minimum requirement of the foundation in our plans. The condition of the local realities for example: the ground under the foundation does not lie in our responsibility. The execution of the installation situation must be individually specified by the planning architect or by the engineer engaged in statically calculations in the special case.

Wir weisen in unseren Plänen auf die Mindestanforderung des Fundamentes hin, jedoch der Zustand der örtlichen Gegebenheiten. (z.B. Untergrund, Ausführung etc.) obliegt nicht unserer Verantwortung. Die Ausbildung der Einbausituation muss vom planenden Architekten bzw. Statiker im speziellen Fall individuell spezifiziert werden.

Prepared by customer at the main operating unit:
Power supply: 3PH,N+PE,400V,50Hz
Motor power: 22 kW
Fuse: 32 Ampere, time lag
Cable diameter: 10 mm²
Cable length: approx. 2m
Air pressure for optional axle jack: R3/8" or house DN10, 6-8 bar

Bauseits am Bedienpult bereitstellen:
Netzanschluss: 3PH,N+PE,400V,50Hz
Motorleistung: 22 kW
Absicherung: 32 Ampere träge
Kabelquerschnitt: 10 mm²
Kabellänge: ca. 2 m
Druckluft für optionalen Achsheber: Druckluft R3/8" oder Schlauch DN10, 6-8 bar

Alle Maße in millimeter.
All dimension in millimeter.

Fig.6/1

Maß-und Konstruktionsänderungen vorbehalten!
Subject to alterations!

CARATTERISTICHE TECNICHE	TECHNICAL SPECIFICATIONS	TECHNISCHE EIGENSCHAFTEN	CARACTERISTIQUES TECHNIQUES	CARACTERISTICAS TECNICAS	
Portata	Capacity	Trafähigkeit	Portée	Capacidad	5500 kg
Motore	Lotor	Motor	Moteur	Motor	4 x 2,6 Kw
Tempo salita	Lifting time	Zeit Heben	Durée de la montée	Tiempo de la elevación	45 sec.
Tempo discesa	Descending time	Zeit Senken	Durée de la descente	Tiempo del descenso	45 sec.
Peso	Weight	Gewicht	Poids	Peso	3050 kg
Emissione sonora	Sound emission	Schallsendung	Bruit	Emisión sonora	≤ 70 dB (A)
Sollevatore integrato	Lift table	Achsheber	Élévateur intégré	Elevador integrado	
Portata	Capacity	Trafähigkeit	Portée	Capacidad	4000 kg
Tempo salita	Lifting time	Zeit Heben	Durée de la montée	Tiempo de la elevación	5 sec
Tempo discesa	Descending time	Zeit Senken	Durée de la descente	Tiempo del descenso	10 sec

V55LT-54CAT-I

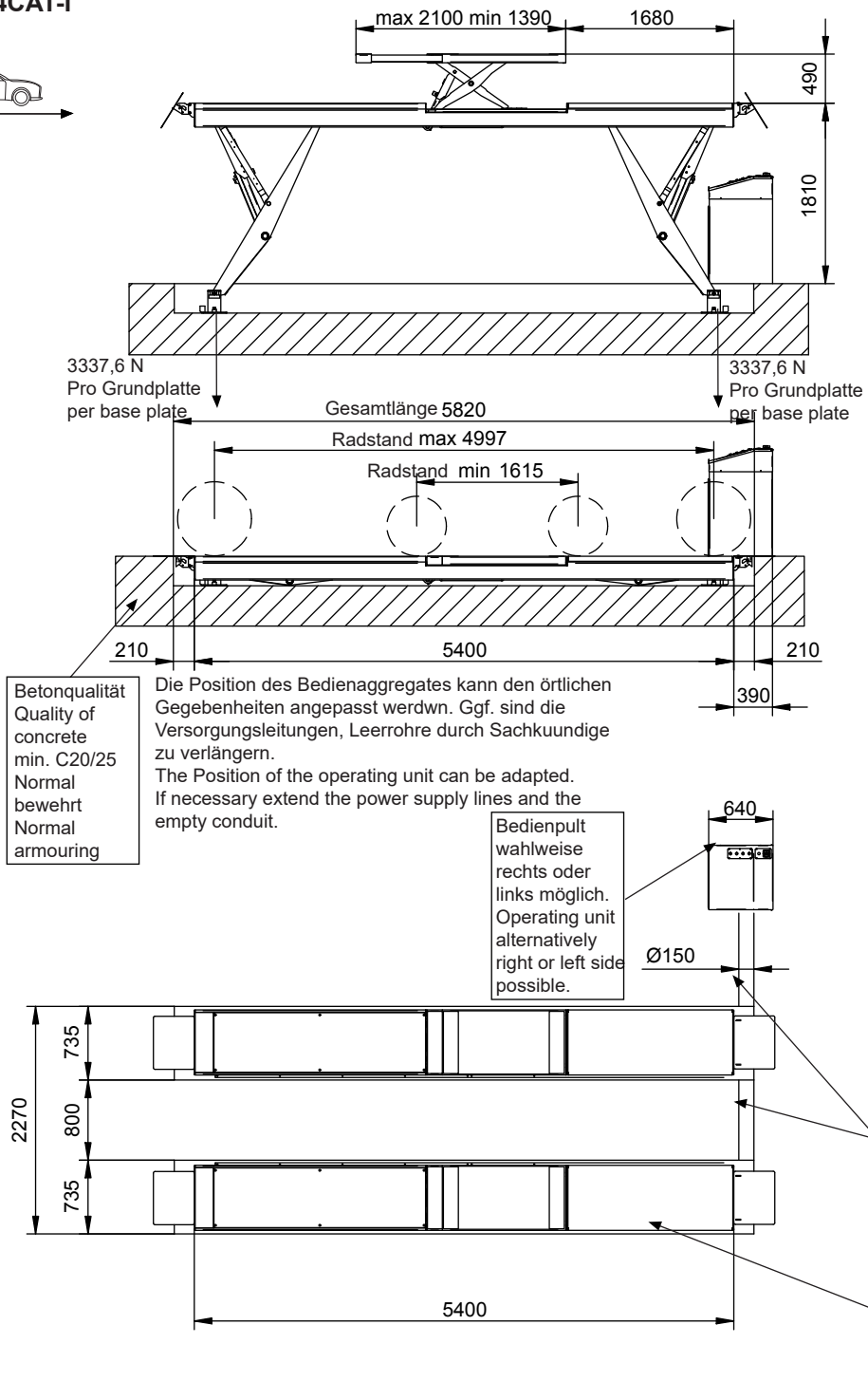
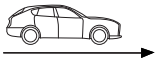

We point out the minimum requirement of the foundation in our plans. The condition of the local realities for example: the ground under the foundation does not lie in our responsibility. The execution of the installation situation must be individually specified by the planning architect or by the engineer engaged in statically calculations in the special case.

Wir weisen in unseren Plänen auf die Mindestanforderung des Fundamentes hin, jedock der Zustand der örtlichen Gegebenheiten. (z.B. Untergrund, Ausführung etc.) obliegt nicht unserer Verantwortung. Die Ausbildung der Einbausituation muss vom planenden Architekten bzw. Statiker im speziellen Fall individuell spezifiziert werden.

Prepared by customer at the main operating unit:
Power supply: 3PH,N+PE,400V,50Hz
Motor power: 22 kW
Fuse: 32 Ampere, time lag
Cable diameter: 10 mm²
Cable length: approx. 2m
Air pressure for optional axle jack: R3/8" or house DN10, 6-8 bar

Bauseits am Bedienpult bereitstellen:
Netzanschluss: 3PH,N+PE,400V,50Hz
Motorleistung: 22 kW
Absicherung: 32 Ampere träge
Kabelquerschnitt: 10 mm²
Kabellänge: ca. 2 m
Druckluft für optionalen Achsheber: Druckluft R3/8" oder Schlauch DN10, 6-8 bar

Alle Maße in millimeter.
All dimension in millimeter.

Fig.6/2

Maß- und Konstruktionsänderungen vorbehalten!
Subject to alterations!

CARATTERISTICHE TECNICHE	TECHNICAL SPECIFICATIONS	TECHNISCHE EIGENSCHAFTEN	CARACTERISTIQUES TECHNIQUES	CARACTERISTICAS TECNICAS	
Portata	Capacity	Trafähigkeit	Portée	Capacidad	5500 kg
Motore	Lotor	Motor	Moteur	Motor	4 x 2,6 Kw
Tempo salita	Lifting time	Zeit Heben	Durée de la montée	Tiempo de la elevación	45 sec.
Tempo discesa	Descending time	Zeit Senken	Durée de la descente	Tiempo del descenso	45 sec.
Peso	Weight	Gewicht	Poids	Peso	2905 kg
Emissione sonora	Sound emission	Schallsendung	Bruit	Emisión sonora	≤ 70 dB (A)
Sollevatore integrato	Lift table	Achsheber	Élévateur intégré	Elevador integrado	
Portata	Capacity	Trafähigkeit	Portée	Capacidad	4000 kg
Tempo salita	Lifting time	Zeit Heben	Durée de la montée	Tiempo de la elevación	5 sec
Tempo discesa	Descending time	Zeit Senken	Durée de la descente	Tiempo del descenso	10 sec

V55AK-54CAT

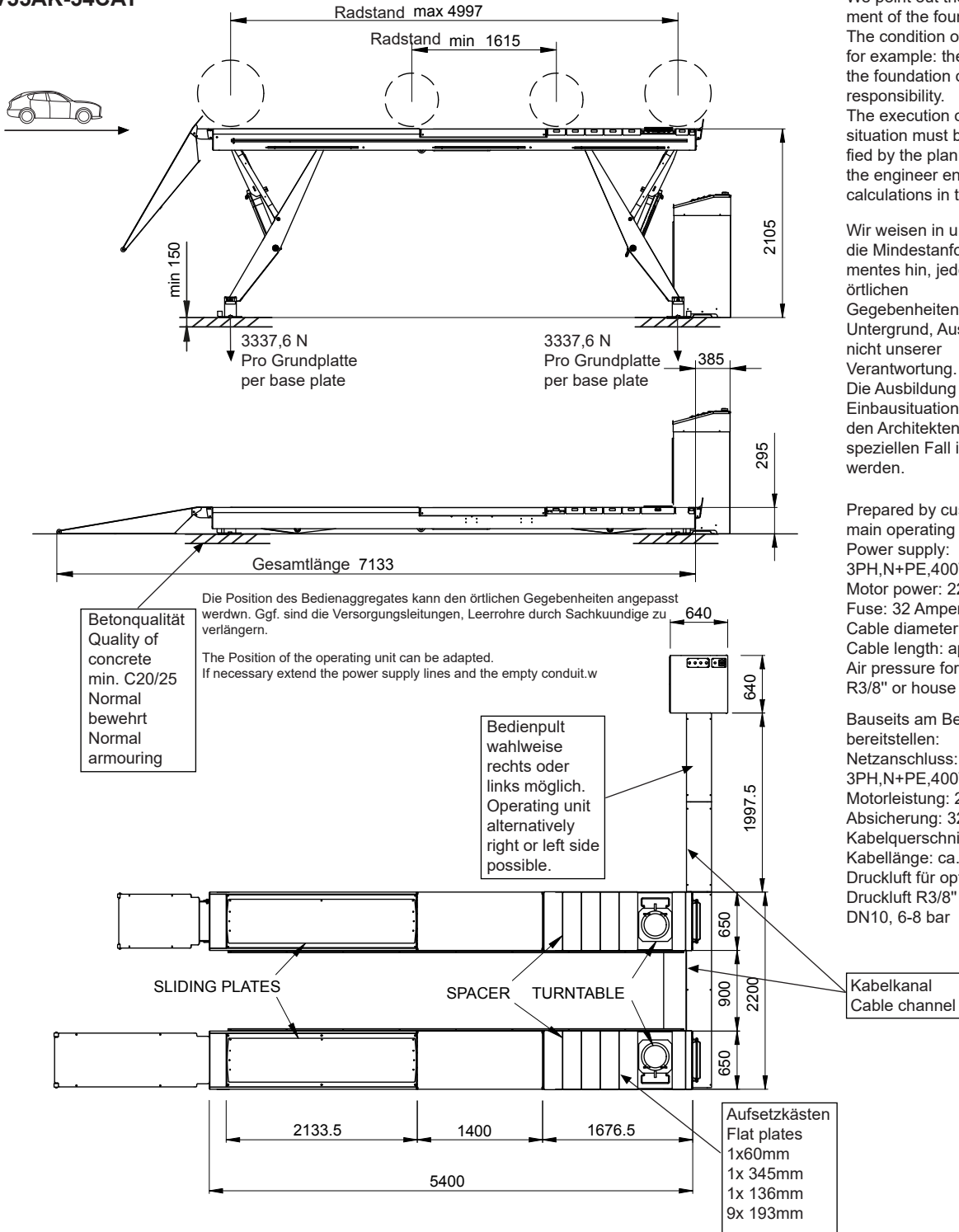

We point out the minimum requirement of the foundation in our plans. The condition of the local realities for example: the ground under the foundation does not lie in our responsibility. The execution of the installation situation must be individually specified by the planning architect or by the engineer engaged in statically calculations in the special case.

Wir weisen in unseren Plänen auf die Mindestanforderung des Fundamentes hin, jedoch der Zustand der örtlichen Gegebenheiten. (z.B. Untergrund, Ausführung etc.) obliegt nicht unserer Verantwortung. Die Ausbildung der Einbausituation muss vom planenden Architekten bzw. Statiker im speziellen Fall individuell spezifiziert werden.

Prepared by customer at the main operating unit:
 Power supply: 3PH,N+PE,400V,50Hz
 Motor power: 22 kW
 Fuse: 32 Ampere, time lag
 Cable diameter: 10 mm²
 Cable length: approx. 2m
 Air pressure for optional axle jack: R3/8" or house DN10, 6-8 bar

Bauseits am Bedienpult bereitstellen:
 Netzanschluss: 3PH,N+PE,400V,50Hz
 Motorleistung: 22 kW
 Absicherung: 32 Ampere träge
 Kabelquerschnitt: 10 mm²
 Kabellänge: ca. 2 m
 Druckluft für optionalen Achsheber: Druckluft R3/8" oder Schlauch DN10, 6-8 bar

Alle Maße in millimeter.
 All dimension in millimeter.

Fig.6/3

Maß- und Konstruktionsänderungen vorbehalten!
 Subject to alterations!

CARATTERISTICHE TECNICHE	TECHNICAL SPECIFICATIONS	TECHNISCHE EIGENSCHAFTEN	CARACTERISTIQUES TECHNIQUES	CARACTERISTICAS TECNICAS	
Portata	Capacity	Trafähigkeit	Portée	Capacidad	5500 kg
Motore	Lotor	Motor	Moteur	Motor	4 x 2,6 Kw
Tempo salita	Lifting time	Zeit Heben	Durée de la montée	Tiempo de la elevación	45 sec.
Tempo discesa	Descending time	Zeit Senken	Durée de la descente	Tiempo del descenso	45 sec.
Peso	Weight	Gewicht	Poids	Peso	2690 kg
Emissione sonora	Sound emission	Schallsendung	Bruit	Emisión sonora	≤ 70 dB (A)

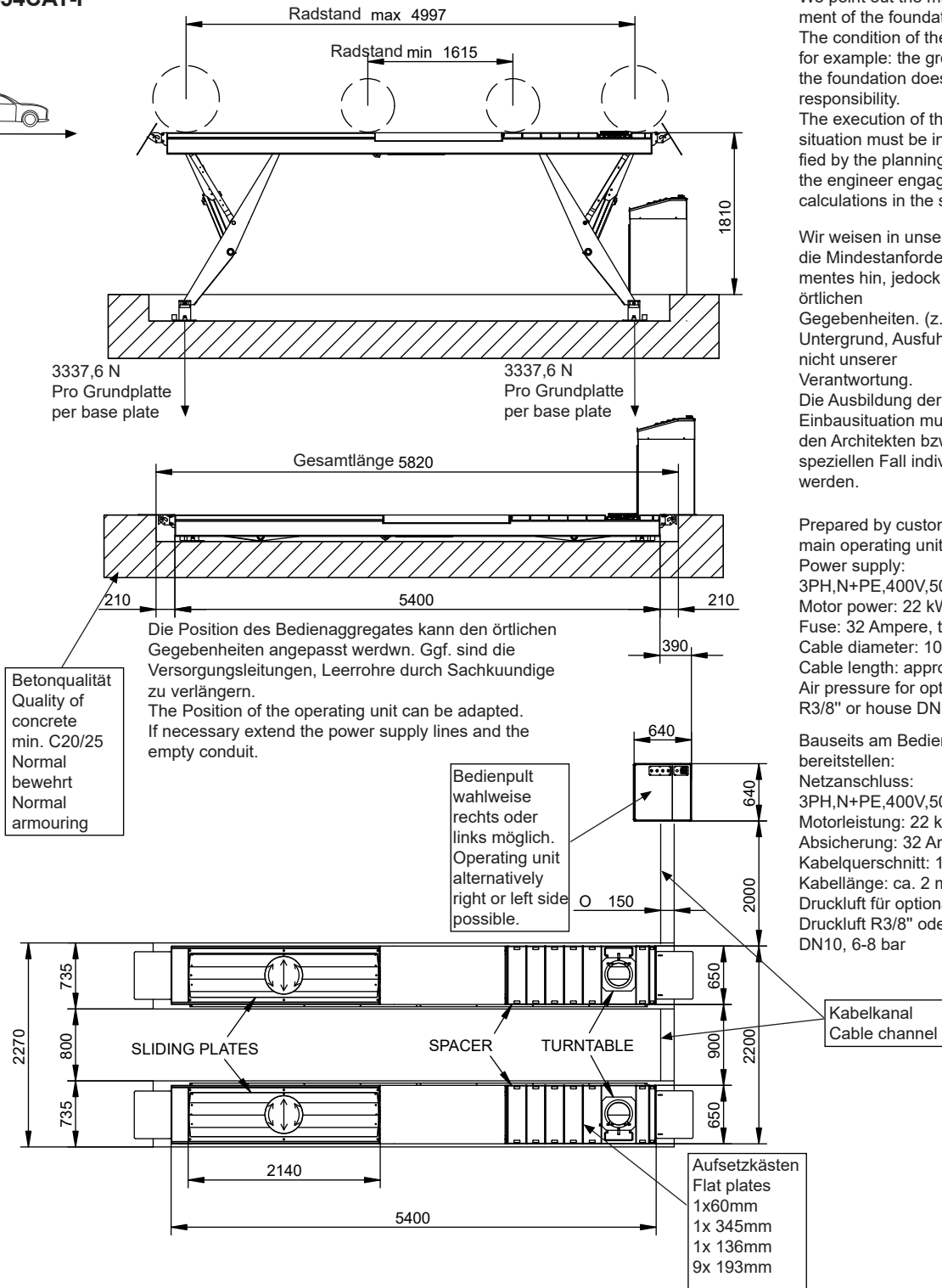
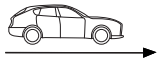
V55AK-54CAT-I

We point out the minimum requirement of the foundation in our plans. The condition of the local realities for example: the ground under the foundation does not lie in our responsibility. The execution of the installation situation must be individually specified by the planning architect or by the engineer engaged in statically calculations in the special case.

Wir weisen in unseren Plänen auf die Mindestanforderung des Fundamentes hin, jedock der Zustand der örtlichen Gegebenheiten. (z.B. Untergrund, Ausführung etc.) obliegt nicht unserer Verantwortung. Die Ausbildung der Einbausituation muss vom planenden Architekten bzw. Statiker im speziellen Fall individuell spezifiziert werden.

Prepared by customer at the main operating unit:
 Power supply: 3PH,N+PE,400V,50Hz
 Motor power: 22 kW
 Fuse: 32 Ampere, time lag
 Cable diameter: 10 mm²
 Cable length: approx. 2m
 Air pressure for optional axle jack: R3/8" or house DN10, 6-8 bar

Bauseits am Bedienpult bereitstellen:
 Netzanschluss: 3PH,N+PE,400V,50Hz
 Motorleistung: 22 kW
 Absicherung: 32 Ampere träge
 Kabelquerschnitt: 10 mm²
 Kabellänge: ca. 2 m
 Druckluft für optionalen Achsheber: Druckluft R3/8" oder Schlauch DN10, 6-8 bar

Alle Maße in millimeter.
 All dimension in millimeter.

Maß-und Konstruktionsänderungen vorbehalten!
 Subject to alterations!

Fig.6/4

CARATTERISTICHE TECNICHE	TECHNICAL SPECIFICATIONS	TECHNISCHE EIGENSCHAFTEN	CARACTERISTIQUES TECHNIQUES	CARACTERISTICAS TECNICAS	
Portata	Capacity	Trafähigkeit	Portée	Capacidad	5500 kg
Motore	Lotor	Motor	Moteur	Motor	4 x 2,6 Kw
Tempo salita	Lifting time	Zeit Heben	Durée de la montée	Tiempo de la elevación	45 sec.
Tempo discesa	Descending time	Zeit Senken	Durée de la descente	Tiempo del descenso	45 sec.
Peso	Weight	Gewicht	Poids	Peso	2545 kg
Emissione sonora	Sound emission	Schallsendung	Bruit	Emisión sonora	≤ 70 dB (A)

V55LTAK-54CAT

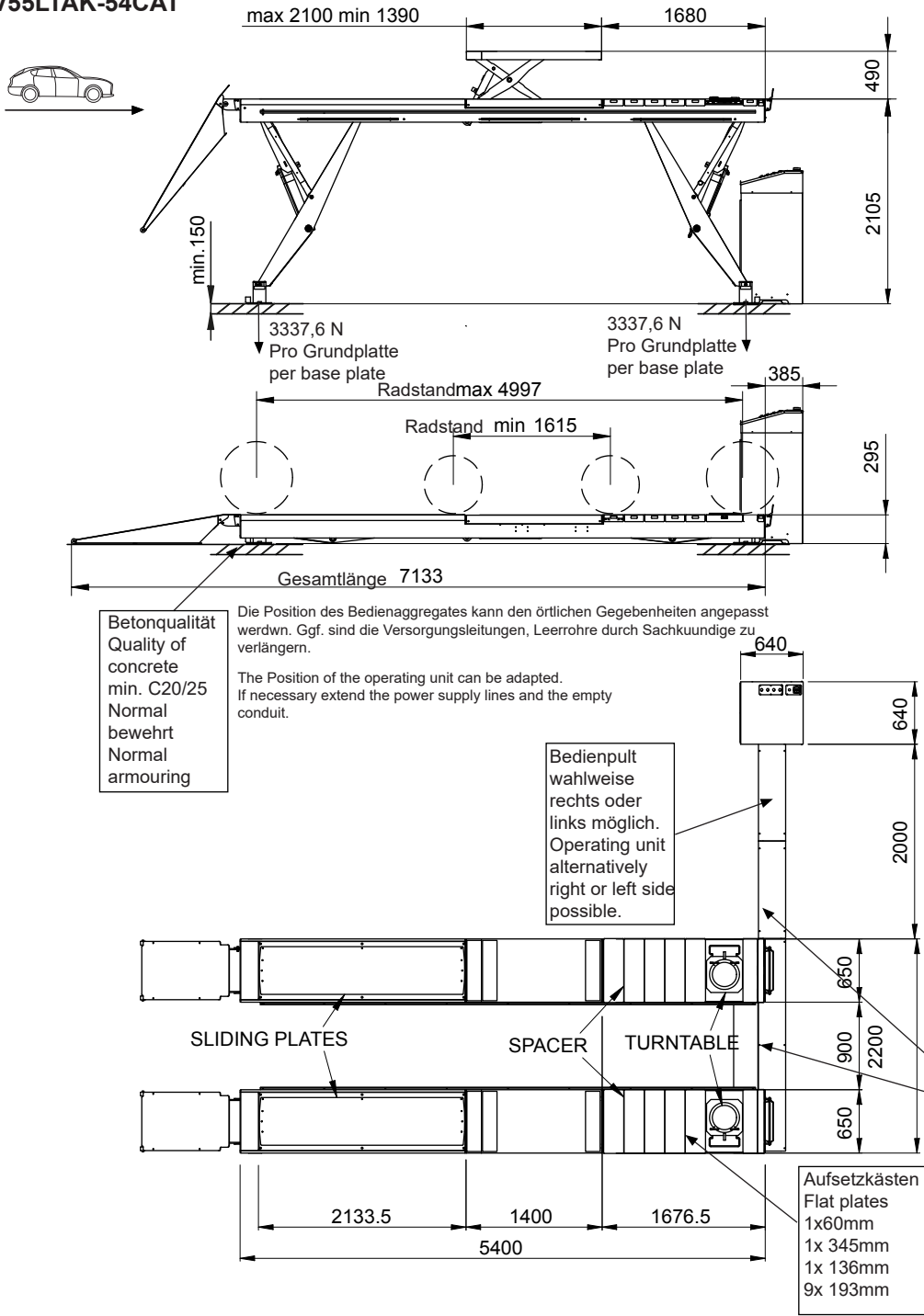

Betonqualität
Quality of
concrete
min. C20/25
Normal
bewehrt
Normal
armouring

Die Position des Bedienaggregates kann den örtlichen Gegebenheiten angepasst werdn. Ggf. sind die Versorgungsleitungen, Leerrohre durch Sachkundige zu verlängern.
The Position of the operating unit can be adapted. If necessary extend the power supply lines and the empty conduit.

Bedienpult
wahlweise
rechts oder
links möglich.
Operating unit
alternatively
right or left side
possible.

We point out the minimum requirement of the foundation in our plans. The condition of the local realities for example: the ground under the foundation does not lie in our responsibility. The execution of the installation situation must be individually specified by the planning architect or by the engineer engaged in statically calculations in the special case.

Wir weisen in unseren Plänen auf die Mindestanforderung des Fundamentes hin, jedock der Zustand der örtlichen Gegebenheiten. (z.B. Untergrund, Ausführung etc.) obliegt nicht unserer Verantwortung. Die Ausbildung der Einbausituation muss vom planenden Architekten bzw. Statiker im speziellen Fall individuell spezifiziert werden.

Prepared by customer at the main operating unit:
Power supply:
3PH,N+PE,400V,50Hz
Motor power: 22 kW
Fuse: 32 Ampere, time lag
Cable diameter: 10 mm²
Cable length: approx. 2m
Air pressure for optional axle jack:
R3/8" or house DN10, 6-8 bar
Bauseits am Bedienpult bereitstellen:
Netzanschluss:
3PH,N+PE,400V,50Hz
Motorleistung: 22 kW
Absicherung: 32 Ampere träge
Kabelquerschnitt: 10 mm²
Kabellänge: ca. 2 m
Druckluft für optionalen Achsheber:
Druckluft R3/8" oder Schlauch
DN10, 6-8 bar

Alle Maße in millimeter.
All dimension in millimeter.

Fig.6/5

Maß-und Konstruktionsänderungen vorbehalten!
Subject to alterations!

CARATTERISTICHE TECNICHE	TECHNICAL SPECIFICATIONS	TECHNISCHE EIGENSCHAFTEN	CARACTERISTIQUES TECHNIQUES	CARACTERISTICAS TECNICAS	
Portata	Capacity	Trafähigkeit	Portée	Capacidad	5500 kg
Motore	Lotor	Motor	Moteur	Motor	4 x 2,6 Kw
Tempo salita	Lifting time	Zeit Heben	Durée de la montée	Tiempo de la elevación	45 sec.
Tempo discesa	Descending time	Zeit Senken	Durée de la descente	Tiempo del descenso	45 sec.
Peso	Weight	Gewicht	Poids	Peso	3050 kg
Emissione sonora	Sound emission	Schallsendung	Bruit	Emisión sonora	≤ 70 dB (A)
Sollevatore integrato	Lift table	Achsheber	Élévateur intégré	Elevador integrado	
Portata	Capacity	Trafähigkeit	Portée	Capacidad	4000 kg
Tempo salita	Lifting time	Zeit Heben	Durée de la montée	Tiempo de la elevación	5 sec
Tempo discesa	Descending time	Zeit Senken	Durée de la descente	Tiempo del descenso	10 sec

ROT.V5554.196866
ROT.V5554.196873

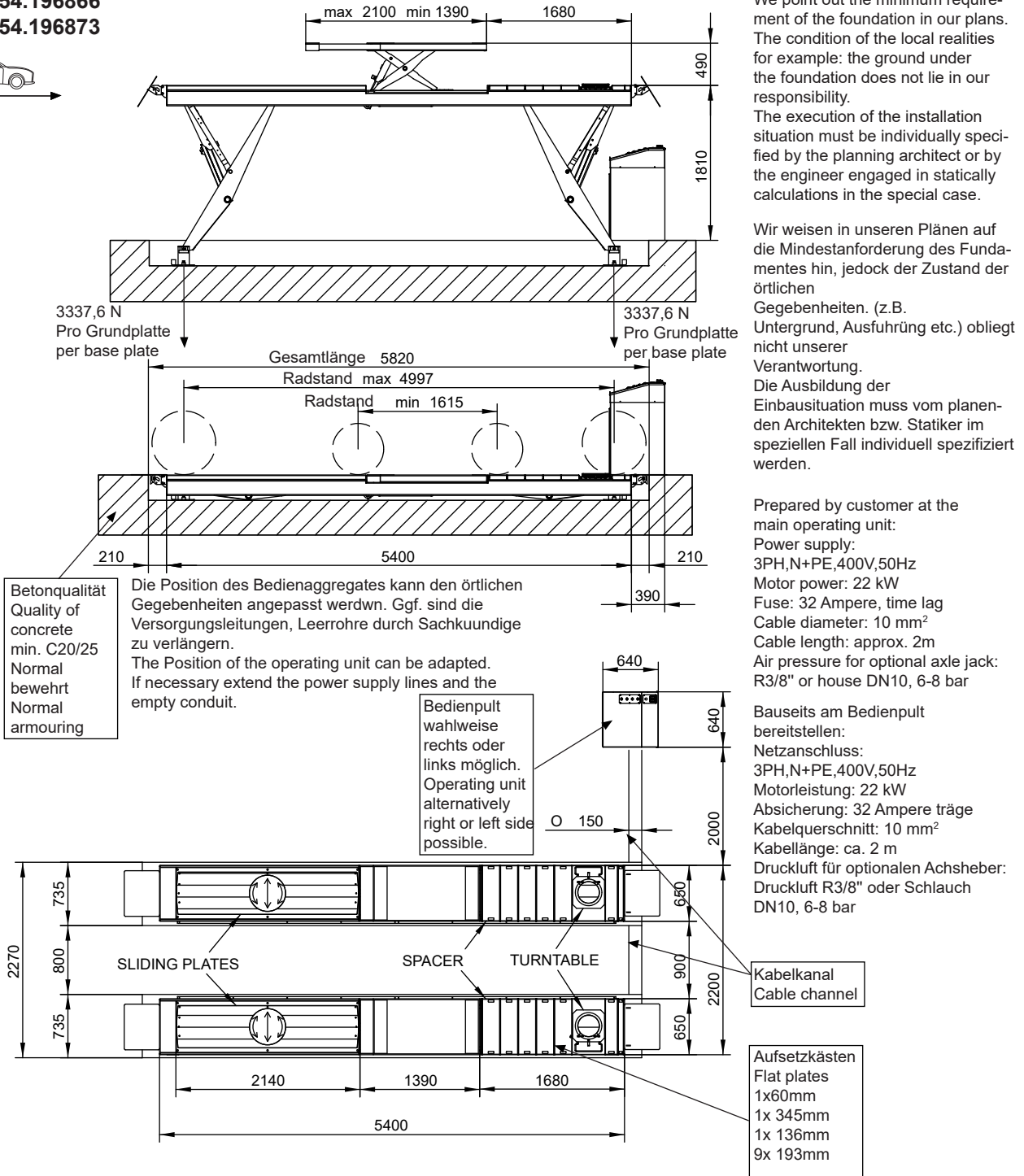
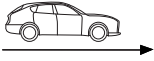

We point out the minimum requirement of the foundation in our plans. The condition of the local realities for example: the ground under the foundation does not lie in our responsibility. The execution of the installation situation must be individually specified by the planning architect or by the engineer engaged in statically calculations in the special case.

Wir weisen in unseren Plänen auf die Mindestanforderung des Fundamentes hin, jedock der Zustand der örtlichen Gegebenheiten. (z.B. Untergrund, Ausführung etc.) obliegt nicht unserer Verantwortung. Die Ausbildung der Einbausituation muss vom planenden Architekten bzw. Statiker im speziellen Fall individuell spezifiziert werden.

Prepared by customer at the main operating unit:
Power supply: 3PH,N+PE,400V,50Hz
Motor power: 22 kW
Fuse: 32 Ampere, time lag
Cable diameter: 10 mm²
Cable length: approx. 2m
Air pressure for optional axle jack: R3/8" or house DN10, 6-8 bar

Bauseits am Bedienpult bereitstellen:
Netzanschluss: 3PH,N+PE,400V,50Hz
Motorleistung: 22 kW
Absicherung: 32 Ampere träge
Kabelquerschnitt: 10 mm²
Kabellänge: ca. 2 m
Druckluft für optionalen Achsheber: Druckluft R3/8" oder Schlauch DN10, 6-8 bar

Alle Maße in millimeter.
All dimension in millimeter.

Fig.6/6

Maß- und Konstruktionsänderungen vorbehalten!
Subject to alterations!

CARATTERISTICHE TECNICHE	TECHNICAL SPECIFICATIONS	TECHNISCHE EIGENSCHAFTEN	CARACTERISTIQUES TECHNIQUES	CARACTERISTICAS TECNICAS	
Portata	Capacity	Trafähigkeit	Portée	Capacidad	5500 kg
Motore	Lotor	Motor	Moteur	Motor	4 x 2,6 Kw
Tempo salita	Lifting time	Zeit Heben	Durée de la montée	Tiempo de la elevación	45 sec.
Tempo discesa	Descending time	Zeit Senken	Durée de la descente	Tiempo del descenso	45 sec.
Peso	Weight	Gewicht	Poids	Peso	2905 kg
Emissione sonora	Sound emission	Schallsendung	Bruit	Emisión sonora	≤ 70 dB (A)
Sollevatore integrato	Lift table	Achsheber	Élévateur intégré	Elevador integrado	
Portata	Capacity	Trafähigkeit	Portée	Capacidad	4000 kg
Tempo salita	Lifting time	Zeit Heben	Durée de la montée	Tiempo de la elevación	5 sec
Tempo discesa	Descending time	Zeit Senken	Durée de la descente	Tiempo del descenso	10 sec

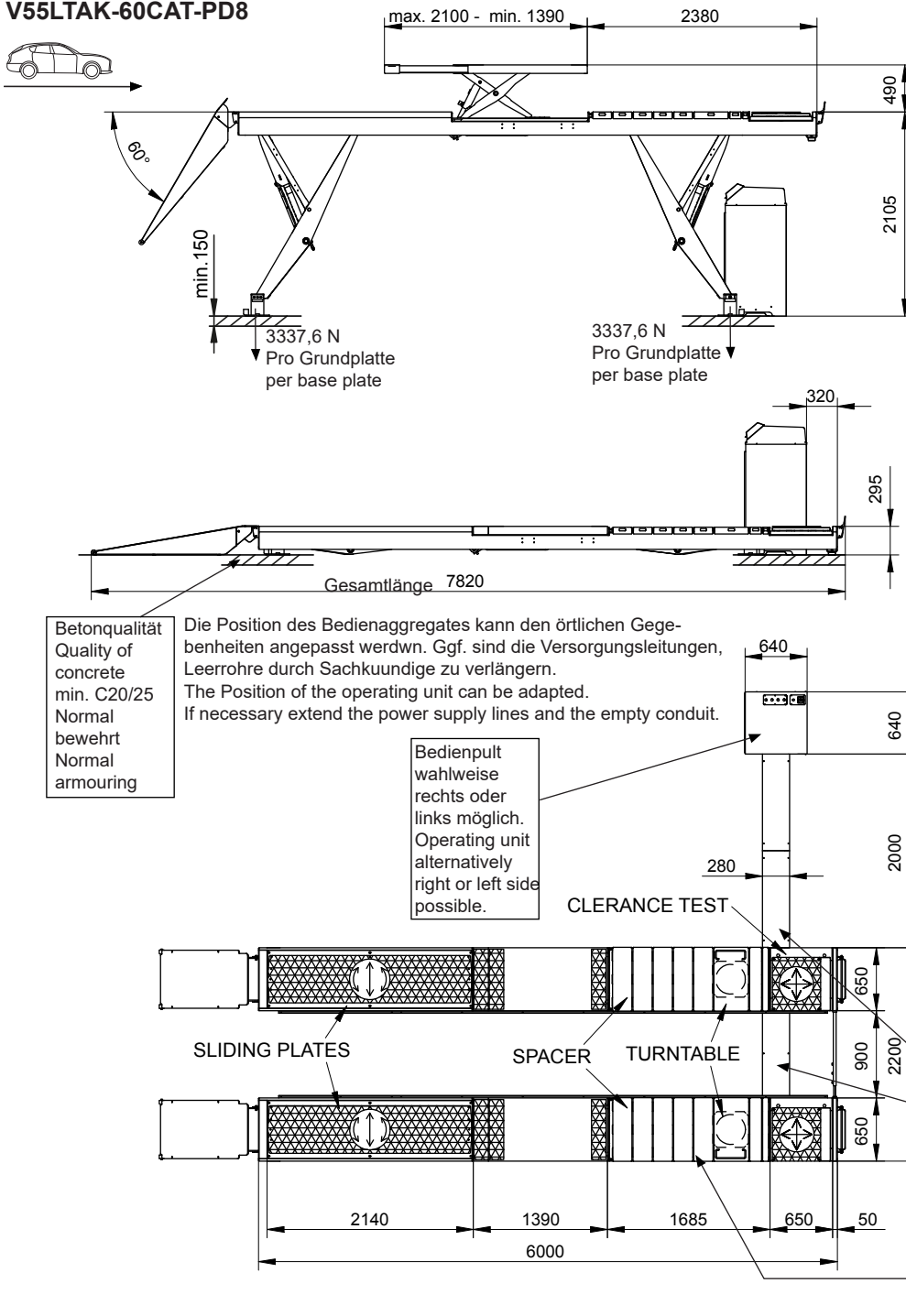
V55LTAK-60CAT-PD8

We point out the minimum requirement of the foundation in our plans. The condition of the local realities for example: the ground under the foundation does not lie in our responsibility. The execution of the installation situation must be individually specified by the planning architect or by the engineer engaged in statically calculations in the special case.

Wir weisen in unseren Plänen auf die Mindestanforderung des Fundamentes hin, jedoch der Zustand der örtlichen Gegebenheiten. (z.B. Untergrund, Ausführung etc.) obliegt nicht unserer Verantwortung. Die Ausbildung der Einbausituation muss vom planenden Architekten bzw. Statiker im speziellen Fall individuell spezifiziert werden.

Prepared by customer at the main operating unit:
 Power supply: 3PH,N+PE,400V,50Hz
 Motor power: 22 kW
 Fuse: 32 Ampere, time lag
 Cable diameter: 10 mm²
 Cable length: approx. 2m
 Air pressure for optional axle jack: R3/8" or house DN10, 6-8 bar

Bauseits am Bedienpult bereitstellen:
 Netzanschluss: 3PH,N+PE,400V,50Hz
 Motorleistung: 22 kW
 Absicherung: 32 Ampere träge
 Kabelquerschnitt: 10 mm²
 Kabellänge: ca. 2 m
 Druckluft für optionalen Achsheber: Druckluft R3/8" oder Schlauch DN10, 6-8 bar

Aufsetzkästen
 Flat plates
 1x60mm
 1x 345mm
 1x 136mm
 9x 193mm

Alle Maße in millimeter.
 All dimension in millimeter.

Fig.6/7

Maß-und Konstruktionsänderungen vorbehalten!
 Subject to alterations!

CARATTERISTICHE TECNICHE	TECHNICAL SPECIFICATIONS	TECHNISCHE EIGENSCHAFTEN	CARACTERISTIQUES TECHNIQUES	CARACTERISTICAS TECNICAS	
Portata	Capacity	Trafähigkeit	Portée	Capacidad	5500 kg
Motore	Lotor	Motor	Moteur	Motor	4 x 2,6 Kw
Tempo salita	Lifting time	Zeit Heben	Durée de la montée	Tiempo de la elevación	45 sec.
Tempo discesa	Descending time	Zeit Senken	Durée de la descente	Tiempo del descenso	45 sec.
Peso	Weight	Gewicht	Poids	Peso	3050 kg
Emissione sonora	Sound emission	Schallsendung	Bruit	Emisión sonora	≤ 70 dB (A)
Pressione olio max ramo provagiochi	Play detector port max oil pressure	Max. öldruck gelenkspiel-testerzweig	Pression huile max. branche plaque à jeux	Presión máx. aceite sector detector de holguras	210 (bar)
Sollevatore integrato	Lift table	Achsheber	Élévateur intégré	Elevador integrado	
Portata	Capacity	Trafähigkeit	Portée	Capacidad	4000 kg
Tempo salita	Lifting time	Zeit Heben	Durée de la montée	Tiempo de la elevación	5 sec
Tempo discesa	Descending time	Zeit Senken	Durée de la descente	Tiempo del descenso	10 sec

ROT.V5560.196798
ROT.V5560.196804

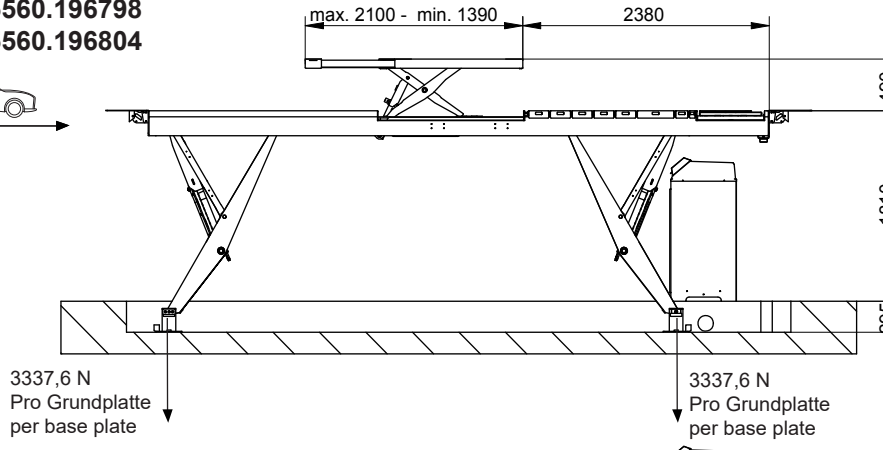
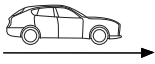

We point out the minimum requirement of the foundation in our plans. The condition of the local realities for example: the ground under the foundation does not lie in our responsibility. The execution of the installation situation must be individually specified by the planning architect or by the engineer engaged in statically calculations in the special case.

Wir weisen in unseren Plänen auf die Mindestanforderung des Fundamentes hin, jedock der Zustand der örtlichen Gegebenheiten. (z.B. Untergrund, Ausführung etc.) obliegt nicht unserer Verantwortung. Die Ausbildung der Einbausituation muss vom planenden Architekten bzw. Statiker im speziellen Fall individuell spezifiziert werden.

Prepared by customer at the main operating unit:
Power supply: 3PH,N+PE,400V,50Hz
Motor power: 22 kW
Fuse: 32 Ampere, time lag
Cable diameter: 10 mm²
Cable length: approx. 2m
Air pressure for optional axle jack: R3/8" or house DN10, 6-8 bar

Bauseits am Bedienpult bereitstellen:
Netzanschluss: 3PH,N+PE,400V,50Hz
Motorleistung: 22 kW
Absicherung: 32 Ampere träge
Kabelquerschnitt: 10 mm²
Kabellänge: ca. 2 m
Druckluft für optionalen Achsheber: Druckluft R3/8" oder Schlauch DN10, 6-8 bar

Betonqualität
Quality of concrete
min. C20/25
Normal bewehrt
Normal armouring

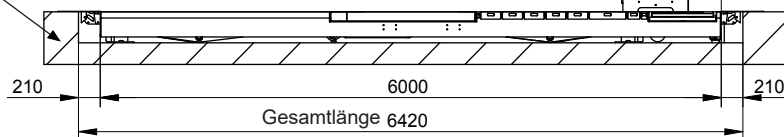

Die Position des Bedienaggregates kann den örtlichen Gegebenheiten angepasst werdn. Ggf. sind die Versorgungsleitungen, Leerrohre durch Sachkundige zu verlängern.
The Position of the operating unit can be adapted. If necessary extend the power supply lines and the empty conduit.

Bedienpult wahlweise rechts oder links möglich. Operating unit alternatively right or left side possible.

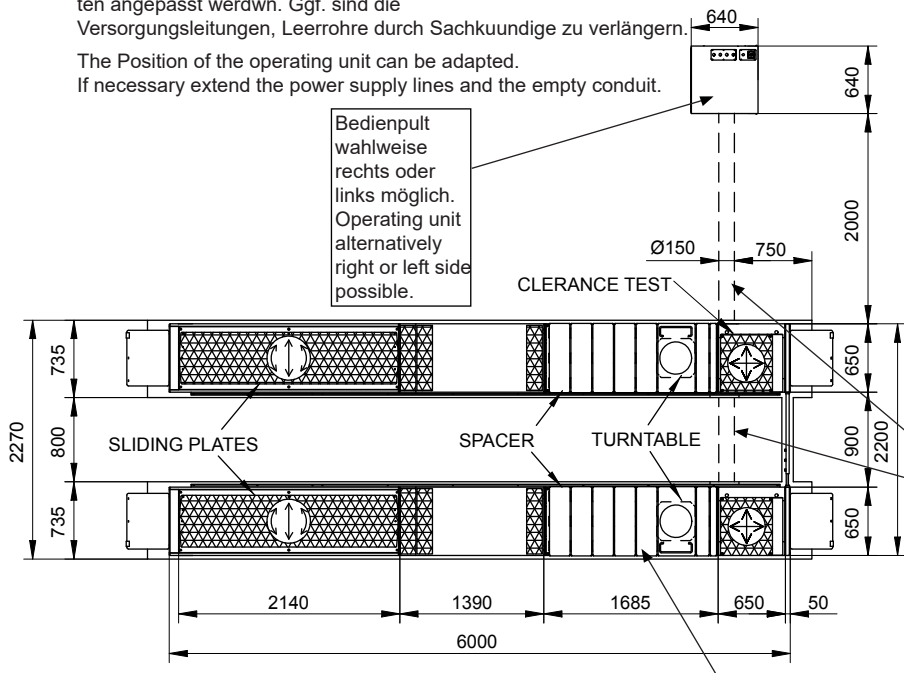

Kabelkanal
Cable channel
Aufsetzkästen
Flat plates
1x60mm
1x 345mm
1x 136mm
9x 193mm

Alle Maße in millimeter.
All dimension in millimeter.

Fig.6/8

Maß-und Konstruktionsänderungen vorbehalten!
Subject to alterations!

CARATTERISTICHE TECNICHE	TECHNICAL SPECIFICATIONS	TECHNISCHE EIGENSCHAFTEN	CARACTERISTIQUES TECHNIQUES	CARACTERISTICAS TECNICAS	
Portata	Capacity	Trafähigkeit	Portée	Capacidad	5500 kg
Motore	Lotor	Motor	Moteur	Motor	4 x 2,6 Kw
Tempo salita	Lifting time	Zeit Heben	Durée de la montée	Tiempo de la elevación	45 sec.
Tempo discesa	Descending time	Zeit Senken	Durée de la descente	Tiempo del descenso	45 sec.
Peso	Weight	Gewicht	Poids	Peso	2905 kg
Emissione sonora	Sound emission	Schallsendung	Bruit	Emisión sonora	≤ 70 dB (A)
Pressione olio max ramo provagiochi	Play detector port max oil pressure	Max. öldruck gelenkspiel-testerzweig	Pression huile max. branche plaque à jeux	Presión máx. aceite sector detector de holguras	210 (bar)
Sollevatore integrato	Lift table	Achsheber	Élévateur intégré	Elevador integrado	
Portata	Capacity	Trafähigkeit	Portée	Capacidad	4000 kg
Tempo salita	Lifting time	Zeit Heben	Durée de la montée	Tiempo de la elevación	5 sec
Tempo discesa	Descending time	Zeit Senken	Durée de la descente	Tiempo del descenso	10 sec

V65N-60CAT

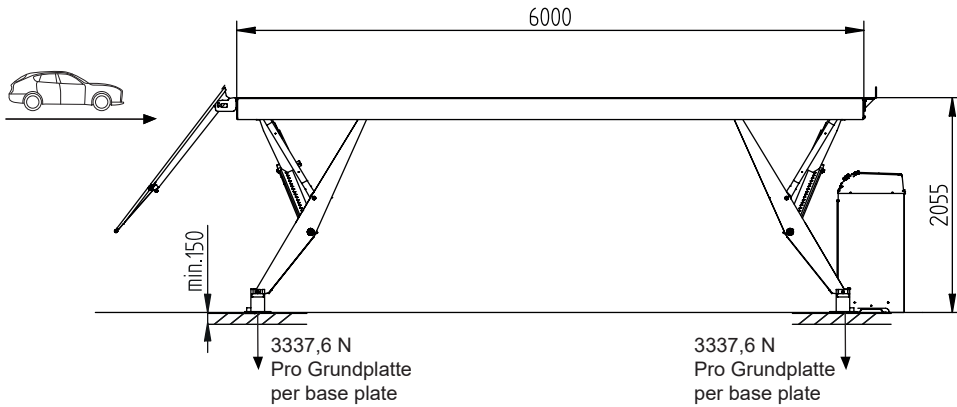

We point out the minimum requirement of the foundation in our plans. The condition of the local realities for example: the ground under the foundation does not lie in our responsibility. The execution of the installation situation must be individually specified by the planning architect or by the engineer engaged in statically calculations in the special case.

Wir weisen in unseren Plänen auf die Mindestanforderung des Fundamentes hin, jedoch der Zustand der örtlichen Gegebenheiten. (z.B. Untergrund, Ausführung etc.) obliegt nicht unserer Verantwortung. Die Ausbildung der Einbausituation muss vom planenden Architekten bzw. Statiker im speziellen Fall individuell spezifiziert werden.

Prepared by customer at the main operating unit:
 Power supply: 3PH,N+PE,400V,50Hz
 Motor power: 22 kW
 Fuse: 32 Ampere, time lag
 Cable diameter: 10 mm²
 Cable length: approx. 2m
 Air pressure for optional axle jack: R3/8" or house DN10, 6-8 bar

Bauseits am Bedienpult bereitstellen:
 Netzanschluss: 3PH,N+PE,400V,50Hz
 Motorleistung: 22 kW
 Absicherung: 32 Ampere träge
 Kabelquerschnitt: 10 mm²
 Kabellänge: ca. 2 m
 Druckluft für optionalen Achsheber: Druckluft R3/8" oder Schlauch DN10, 6-8 bar

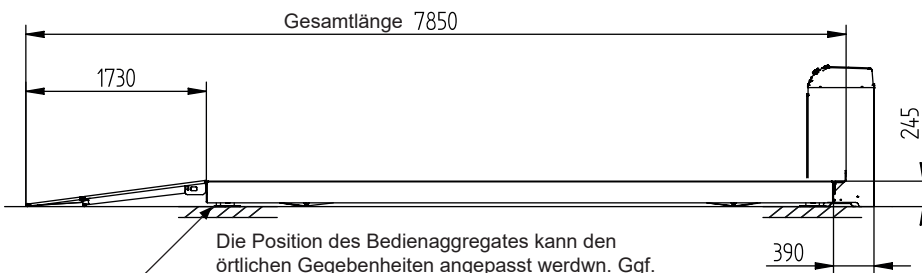

Die Position des Bedienaggregates kann den örtlichen Gegebenheiten angepasst werden. Ggf. sind die Versorgungsleitungen, Leerrohre durch Sachkundige zu verlängern.
 The Position of the operating unit can be adapted. If necessary extend the power supply lines and the empty conduit.

Betonqualität
 Quality of concrete
 min. C20/25
 Normal bewehrt
 Normal armouring

Bedienpult
 wahlweise
 rechts oder
 links möglich.
 Operating unit
 alternatively
 right or left side
 possible.

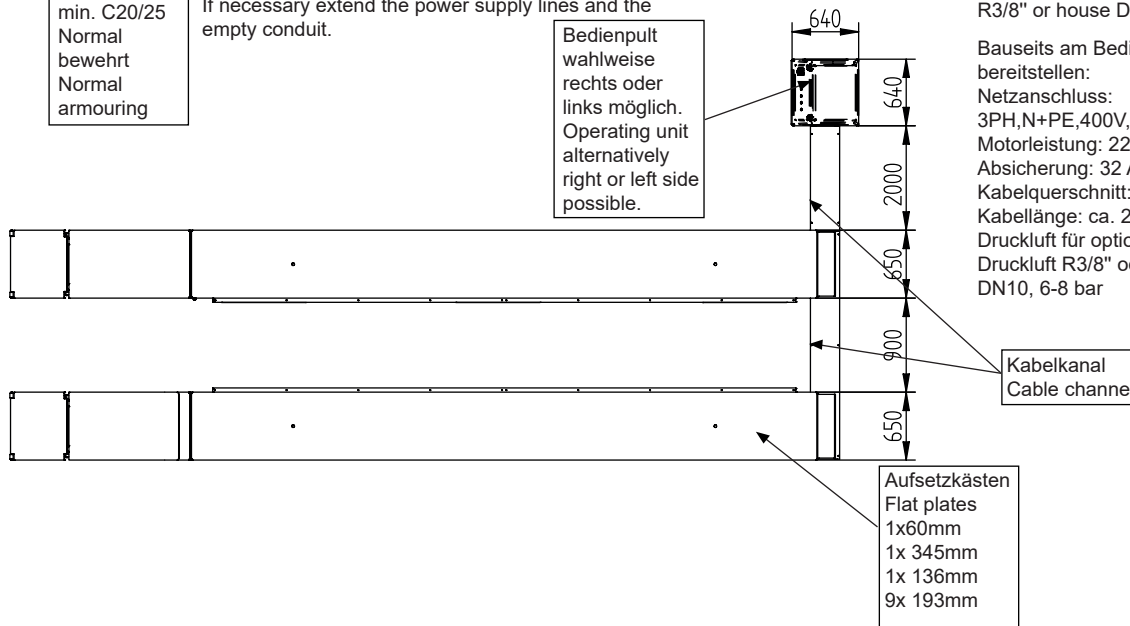

Kabelkanal
 Cable channel

Aufsetzkästen
 Flat plates
 1x60mm
 1x 345mm
 1x 136mm
 9x 193mm

Alle Maße in millimeter.
 All dimension in millimeter.

Maß-und Konstruktionsänderungen vorbehalten!
 Subject to alterations!

Fig.6/9

CARATTERISTICHE TECNICHE	TECHNICAL SPECIFICATIONS	TECHNISCHE EIGENSCHAFTEN	CARACTERISTIQUES TECHNIQUES	CARACTERISTICAS TECNICAS	
Portata	Capacity	Trafähigkeit	Portée	Capacidad	6500 kg
Motore	Lotor	Motor	Moteur	Motor	4 x 2,6 Kw
Tempo salita	Lifting time	Zeit Heben	Durée de la montée	Tiempo de la elevación	45 sec.
Tempo discesa	Descending time	Zeit Senken	Durée de la descente	Tiempo del descenso	45 sec.
Peso	Weight	Gewicht	Poids	Peso	2480 kg
Emissione sonora	Sound emission	Schallsendung	Bruit	Emisión sonora	≤ 70 dB (A)

V65N-60CAT-I

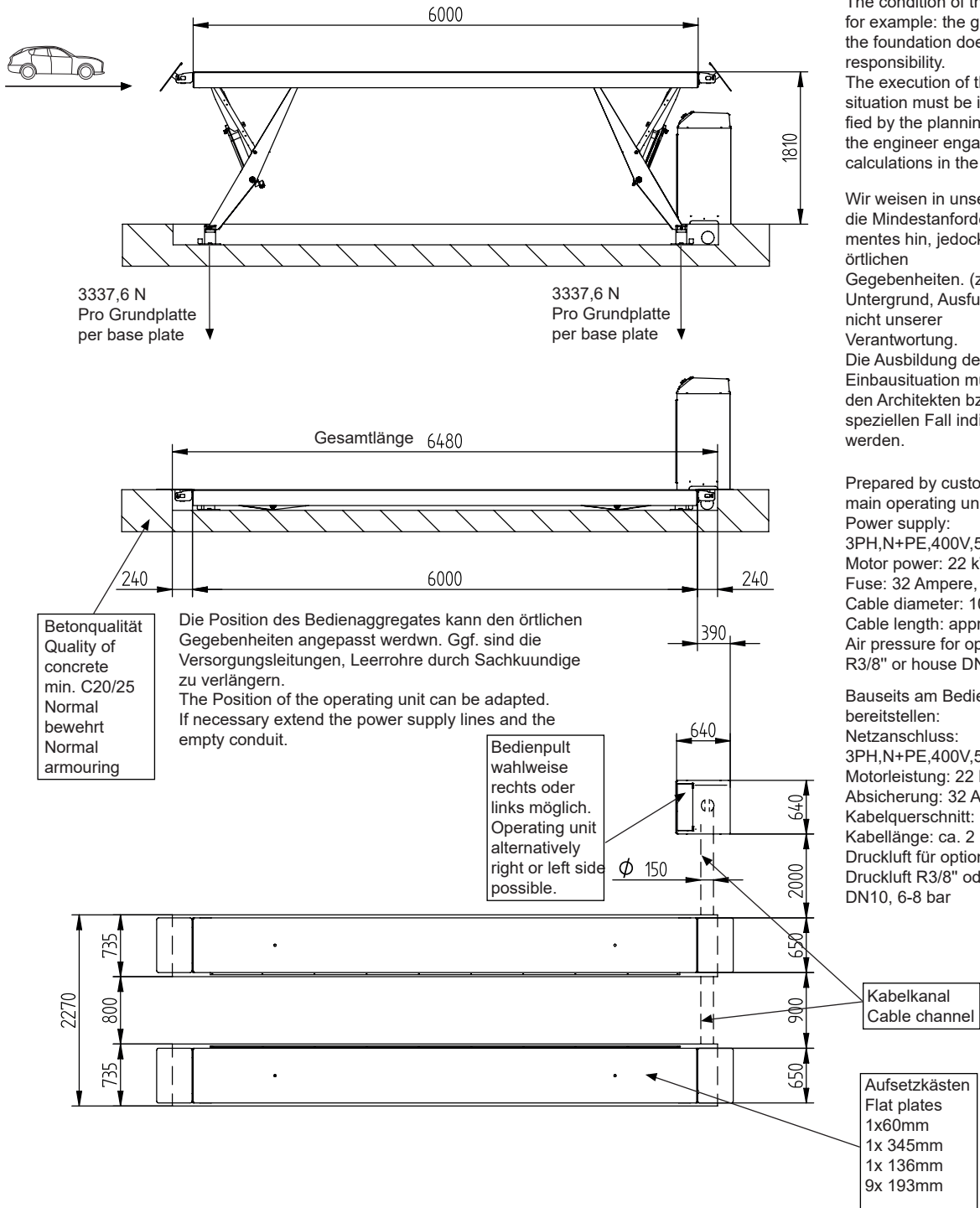

We point out the minimum requirement of the foundation in our plans. The condition of the local realities for example: the ground under the foundation does not lie in our responsibility. The execution of the installation situation must be individually specified by the planning architect or by the engineer engaged in statically calculations in the special case.

Wir weisen in unseren Plänen auf die Mindestanforderung des Fundamentes hin, jedoch der Zustand der örtlichen Gegebenheiten. (z.B. Untergrund, Ausführung etc.) obliegt nicht unserer Verantwortung. Die Ausbildung der Einbausituation muss vom planenden Architekten bzw. Statiker im speziellen Fall individuell spezifiziert werden.

Prepared by customer at the main operating unit:
Power supply:
3PH,N+PE,400V,50Hz
Motor power: 22 kW
Fuse: 32 Ampere, time lag
Cable diameter: 10 mm²
Cable length: approx. 2m
Air pressure for optional axle jack: R3/8" or house DN10, 6-8 bar

Bauseits am Bedienpult bereitstellen:
Netzanschluss:
3PH,N+PE,400V,50Hz
Motorleistung: 22 kW
Absicherung: 32 Ampere träge
Kabelquerschnitt: 10 mm²
Kabellänge: ca. 2 m
Druckluft für optionalen Achsheber: Druckluft R3/8" oder Schlauch DN10, 6-8 bar

Alle Maße in millimeter.
All dimension in millimeter.

Maß-und Konstruktionsänderungen vorbehalten!
Subject to alterations!

Fig.6/10

CARATTERISTICHE TECNICHE	TECHNICAL SPECIFICATIONS	TECHNISCHE EIGENSCHAFTEN	CARACTERISTIQUES TECHNIQUES	CARACTERISTICAS TECNICAS	
Portata	Capacity	Trafähigkeit	Portée	Capacidad	6500 kg
Motore	Lotor	Motor	Moteur	Motor	4 x 2,6 Kw
Tempo salita	Lifting time	Zeit Heben	Durée de la montée	Tiempo de la elevación	45 sec.
Tempo discesa	Descending time	Zeit Senken	Durée de la descente	Tiempo del descenso	45 sec.
Peso	Weight	Gewicht	Poids	Peso	2345 kg
Emissione sonora	Sound emission	Schallsendung	Bruit	Emisión sonora	≤ 70 dB (A)

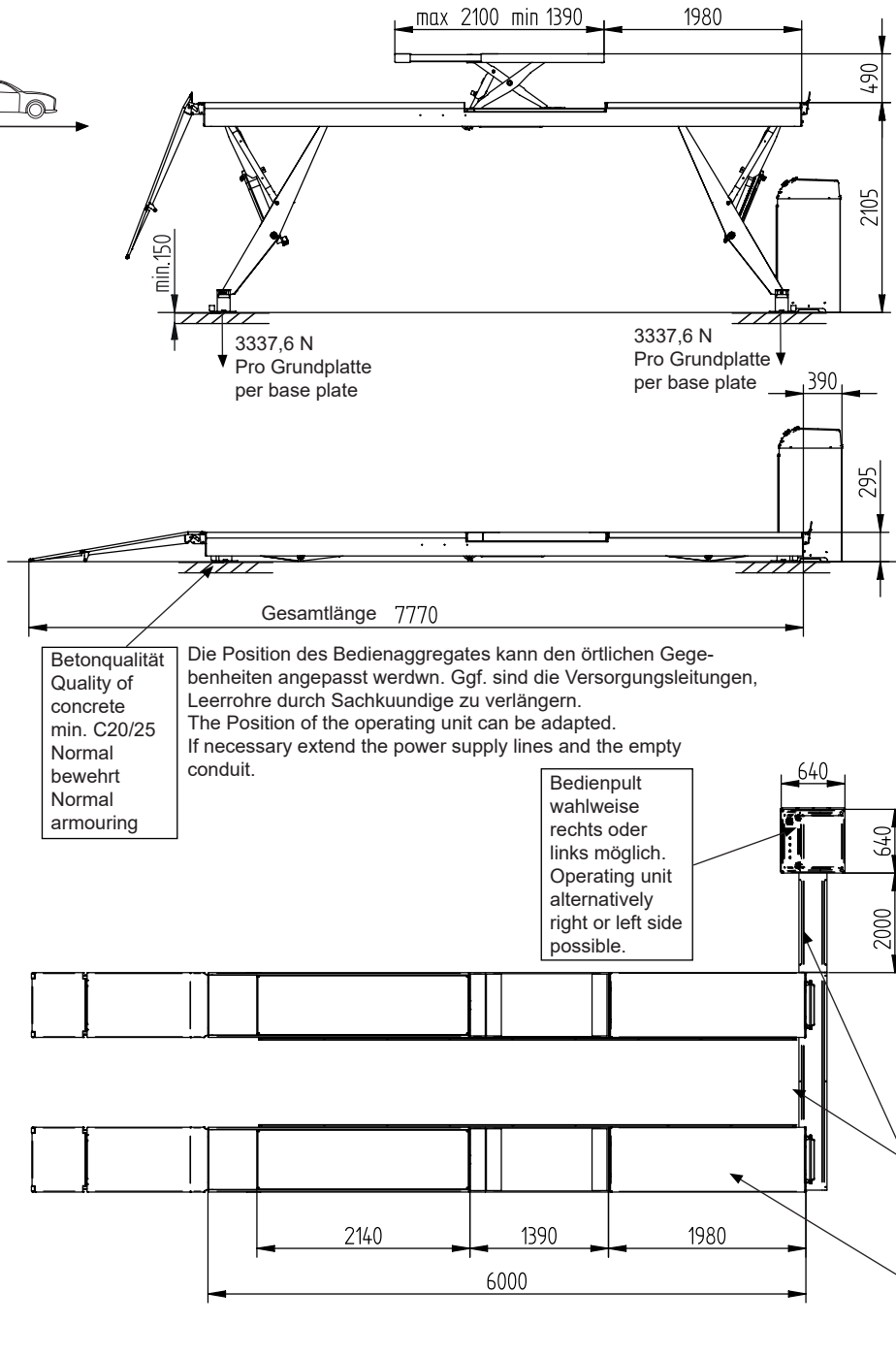
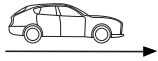
V65LT-60CAT

Betonqualität
Quality of concrete
min. C20/25
Normal bewehrt
Normal armouring

Die Position des Bedienaggregates kann den örtlichen Gegebenheiten angepasst werden. Ggf. sind die Versorgungsleitungen, Leerrohre durch Sachkundige zu verlängern.
The Position of the operating unit can be adapted.
If necessary extend the power supply lines and the empty conduit.

Bedienpult wahlweise rechts oder links möglich.
Operating unit alternatively right or left side possible.

Kabelkanal
Cable channel

Aufsetzkästen
Flat plates
1x 60mm
1x 345mm
1x 136mm
9x 193mm

We point out the minimum requirement of the foundation in our plans. The condition of the local realities for example: the ground under the foundation does not lie in our responsibility. The execution of the installation situation must be individually specified by the planning architect or by the engineer engaged in statically calculations in the special case.

Wir weisen in unseren Plänen auf die Mindestanforderung des Fundamentes hin, jedoch der Zustand der örtlichen Gegebenheiten. (z.B. Untergrund, Ausführung etc.) obliegt nicht unserer Verantwortung. Die Ausbildung der Einbausituation muss vom planenden Architekten bzw. Statiker im speziellen Fall individuell spezifiziert werden.

Prepared by customer at the main operating unit:
Power supply:
3PH,N+PE,400V,50Hz
Motor power: 22 kW
Fuse: 32 Ampere, time lag
Cable diameter: 10 mm²
Cable length: approx. 2m
Air pressure for optional axle jack:
R3/8" or house DN10, 6-8 bar

Bauseits am Bedienpult bereitstellen:
Netzanschluss:
3PH,N+PE,400V,50Hz
Motorleistung: 22 kW
Absicherung: 32 Ampere träge
Kabelquerschnitt: 10 mm²
Kabellänge: ca. 2 m
Druckluft für optionalen Achsheber:
Druckluft R3/8" oder Schlauch DN10, 6-8 bar

Alle Maße in millimeter.
All dimension in millimeter.

Maß-und Konstruktionsänderungen vorbehalten!
Subject to alterations!

Fig.6/11

CARATTERISTICHE TECNICHE	TECHNICAL SPECIFICATIONS	TECHNISCHE EIGENSCHAFTEN	CARACTERISTIQUES TECHNIQUES	CARACTERISTICAS TECNICAS	
Portata	Capacity	Trafähigkeit	Portée	Capacidad	6500 kg
Motore	Lotore	Motor	Moteur	Motor	4 x 2,6 Kw
Tempo salita	Lifting time	Zeit Heben	Durée de la montée	Tiempo de la elevación	45 sec.
Tempo discesa	Descending time	Zeit Senken	Durée de la descente	Tiempo del descenso	45 sec.
Peso	Weight	Gewicht	Poids	Peso	3170 kg
Emissione sonora	Sound emission	Schallsendung	Bruit	Emisión sonora	≤ 70 dB (A)
Sollevatore integrato	Lift table	Achsheber	Élévateur intégré	Elevador integrado	
Portata	Capacity	Trafähigkeit	Portée	Capacidad	4000 kg
Tempo salita	Lifting time	Zeit Heben	Durée de la montée	Tiempo de la elevación	5 sec
Tempo discesa	Descending time	Zeit Senken	Durée de la descente	Tiempo del descenso	10 sec

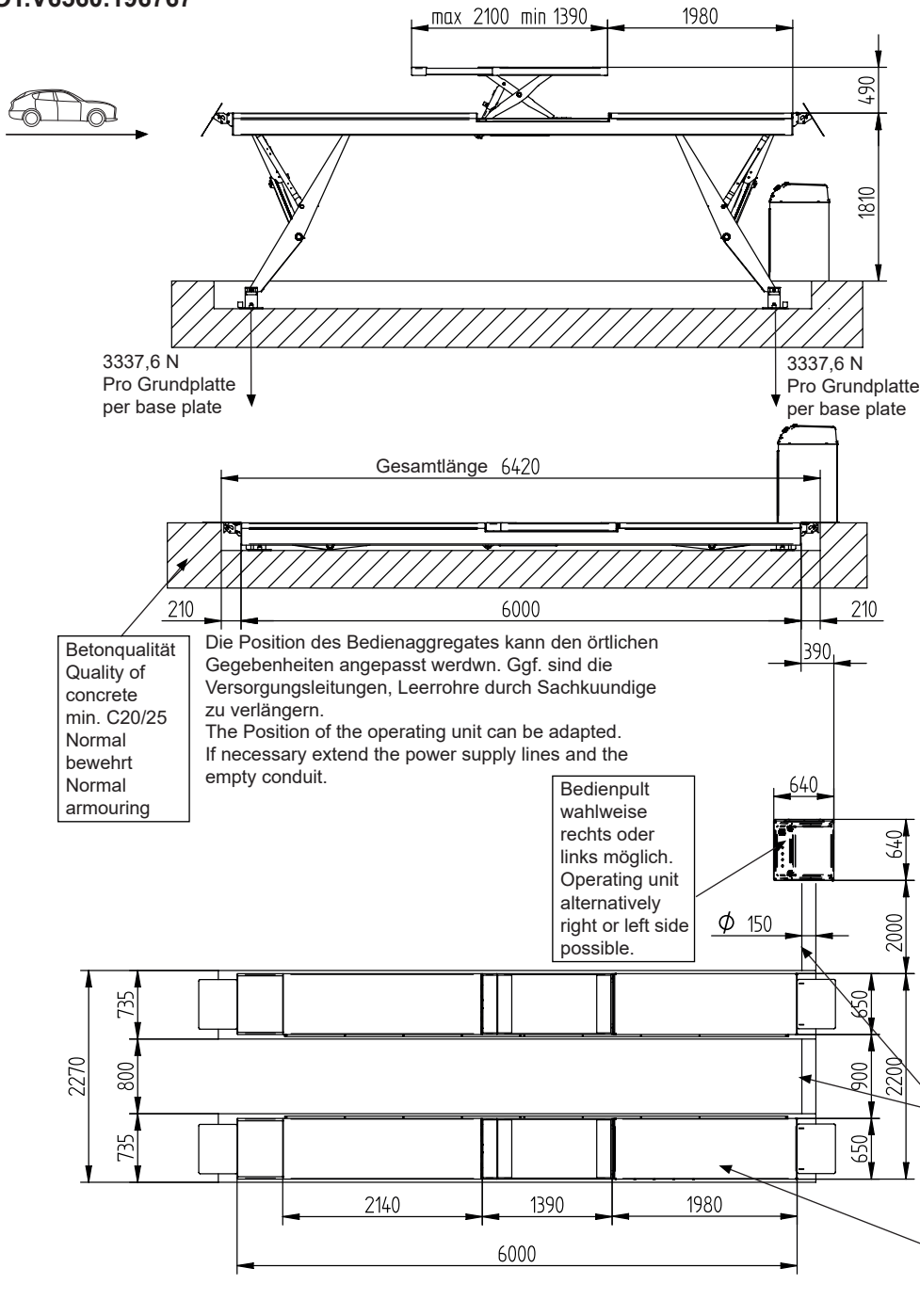
ROT.V6560.196767

We point out the minimum requirement of the foundation in our plans. The condition of the local realities for example: the ground under the foundation does not lie in our responsibility.

The execution of the installation situation must be individually specified by the planning architect or by the engineer engaged in statically calculations in the special case.

Wir weisen in unseren Plänen auf die Mindestanforderung des Fundamentes hin, jedoch der Zustand der örtlichen Gegebenheiten. (z.B. Untergrund, Ausführung etc.) obliegt nicht unserer Verantwortung. Die Ausbildung der Einbausituation muss vom planenden Architekten bzw. Statiker im speziellen Fall individuell spezifiziert werden.

Prepared by customer at the main operating unit:

Power supply:
3PH,N+PE,400V,50Hz
Motor power: 22 kW
Fuse: 32 Ampere, time lag
Cable diameter: 10 mm²
Cable length: approx. 2m
Air pressure for optional axle jack:
R3/8" or house DN10, 6-8 bar

Bauseits am Bedienpult bereitstellen:

Netzanschluss:
3PH,N+PE,400V,50Hz
Motorleistung: 22 kW
Absicherung: 32 Ampere träge
Kabelquerschnitt: 10 mm²
Kabellänge: ca. 2 m
Druckluft für optionalen Achsheber:
Druckluft R3/8" oder Schlauch
DN10, 6-8 bar

Alle Maße in millimeter.
All dimension in millimeter.

Fig.6/12

Maß- und Konstruktionsänderungen vorbehalten!
Subject to alterations!

CARATTERISTICHE TECNICHE	TECHNICAL SPECIFICATIONS	TECHNISCHE EIGENSCHAFTEN	CARACTERISTIQUES TECHNIQUES	CARACTERISTICAS TECNICAS	
Portata	Capacity	Trafähigkeit	Portée	Capacidad	6500 kg
Motore	Lotor	Motor	Moteur	Motor	4 x 2,6 Kw
Tempo salita	Lifting time	Zeit Heben	Durée de la montée	Tiempo de la elevación	45 sec.
Tempo discesa	Descending time	Zeit Senken	Durée de la descente	Tiempo del descenso	45 sec.
Peso	Weight	Gewicht	Poids	Peso	3025 kg
Emissione sonora	Sound emission	Schallsendung	Bruit	Emisión sonora	≤ 70 dB (A)
Sollevatore integrato	Lift table	Achsheber	Élévateur intégré	Elevador integrado	
Portata	Capacity	Trafähigkeit	Portée	Capacidad	4000 kg
Tempo salita	Lifting time	Zeit Heben	Durée de la montée	Tiempo de la elevación	5 sec
Tempo discesa	Descending time	Zeit Senken	Durée de la descente	Tiempo del descenso	10 sec

V65AK-60CAT

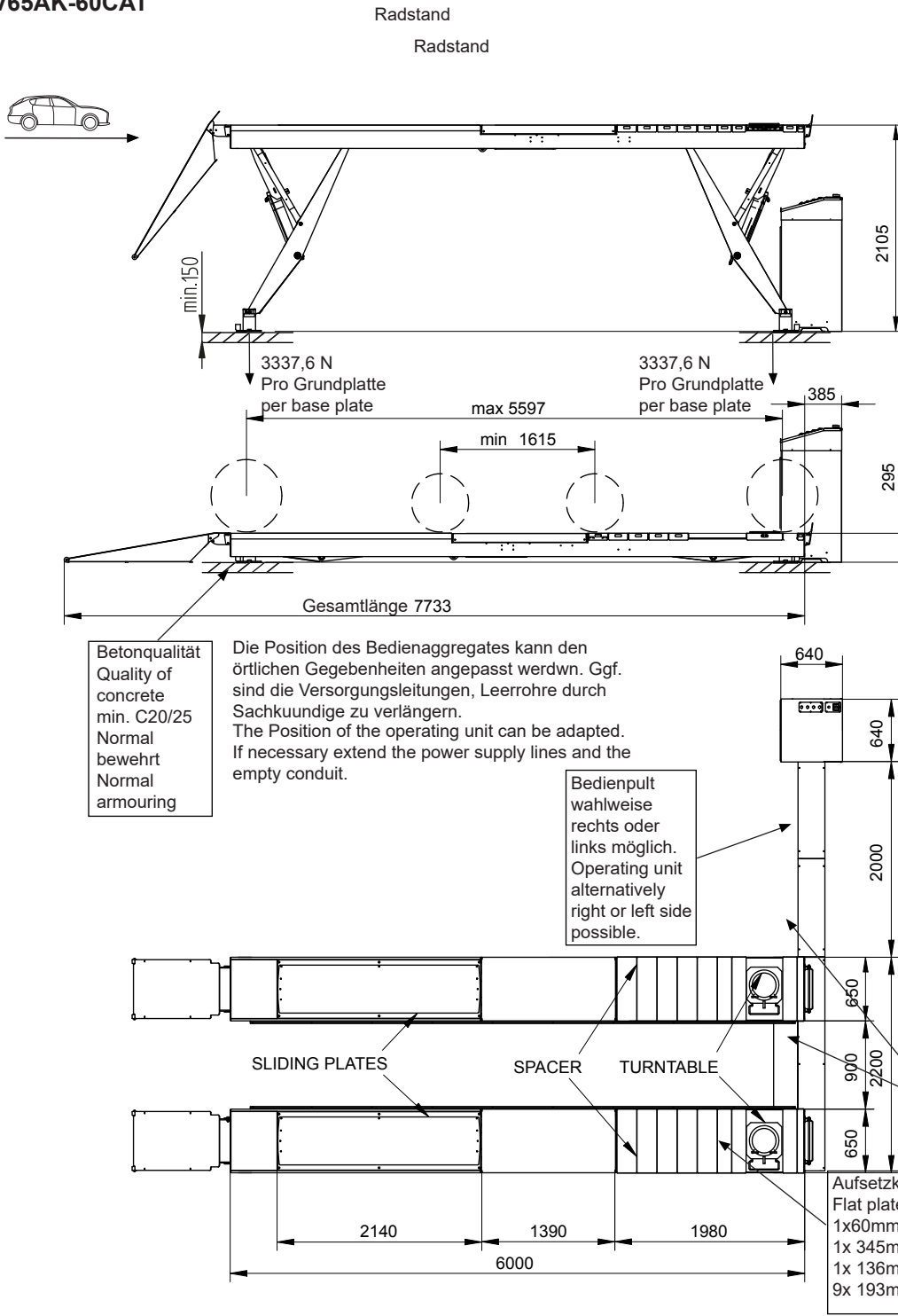

We point out the minimum requirement of the foundation in our plans. The condition of the local realities for example: the ground under the foundation does not lie in our responsibility.

The execution of the installation situation must be individually specified by the planning architect or by the engineer engaged in statically calculations in the special case.

Wir weisen in unseren Plänen auf die Mindestanforderung des Fundamentes hin, jedoch der Zustand der örtlichen Gegebenheiten. (z.B. Untergrund, Ausführung etc.) obliegt nicht unserer Verantwortung. Die Ausbildung der Einbausituation muss vom planenden Architekten bzw. Statiker im speziellen Fall individuell spezifiziert werden.

Prepared by customer at the main operating unit:
 Power supply: 3PH,N+PE,400V,50Hz
 Motor power: 22 kW
 Fuse: 32 Ampere, time lag
 Cable diameter: 10 mm²
 Cable length: approx. 2m
 Air pressure for optional axle jack: R3/8" or house DN10, 6-8 bar

Bauseits am Bedienpult bereitstellen:
 Netzanschluss: 3PH,N+PE,400V,50Hz
 Motorleistung: 22 kW
 Absicherung: 32 Ampere träge
 Kabelquerschnitt: 10 mm²
 Kabellänge: ca. 2 m
 Druckluft für optionalen Achsheber: Druckluft R3/8" oder Schlauch DN10, 6-8 bar

Betonqualität
 Quality of concrete
 min. C20/25
 Normal bewehrt
 Normal armouring

Die Position des Bedienaggregates kann den örtlichen Gegebenheiten angepasst werdwn. Ggf. sind die Versorgungsleitungen, Leerrohre durch Sachkundige zu verlängern.
 The Position of the operating unit can be adapted. If necessary extend the power supply lines and the empty conduit.

Bedienpult wahlweise rechts oder links möglich.
 Operating unit alternatively right or left side possible.

Alle Maße in millimeter.
 All dimension in millimeter.

Maß-und Konstruktionsänderungen vorbehalten!
 Subject to alterations!

Fig.6/13

CARATTERISTICHE TECNICHE	TECHNICAL SPECIFICATIONS	TECHNISCHE EIGENSCHAFTEN	CARACTERISTIQUES TECHNIQUES	CARACTERISTICAS TECNICAS	
Portata	Capacity	Trafähigkeit	Portée	Capacidad	6500 kg
Motore	Lotor	Motor	Moteur	Motor	4 x 2,6 Kw
Tempo salita	Lifting time	Zeit Heben	Durée de la montée	Tiempo de la elevación	45 sec.
Tempo discesa	Descending time	Zeit Senken	Durée de la descente	Tiempo del descenso	45 sec.
Peso	Weight	Gewicht	Poids	Peso	2830 kg
Emissione sonora	Sound emission	Schallsendung	Bruit	Emisión sonora	≤ 70 dB (A)

V65AK-60CAT-I

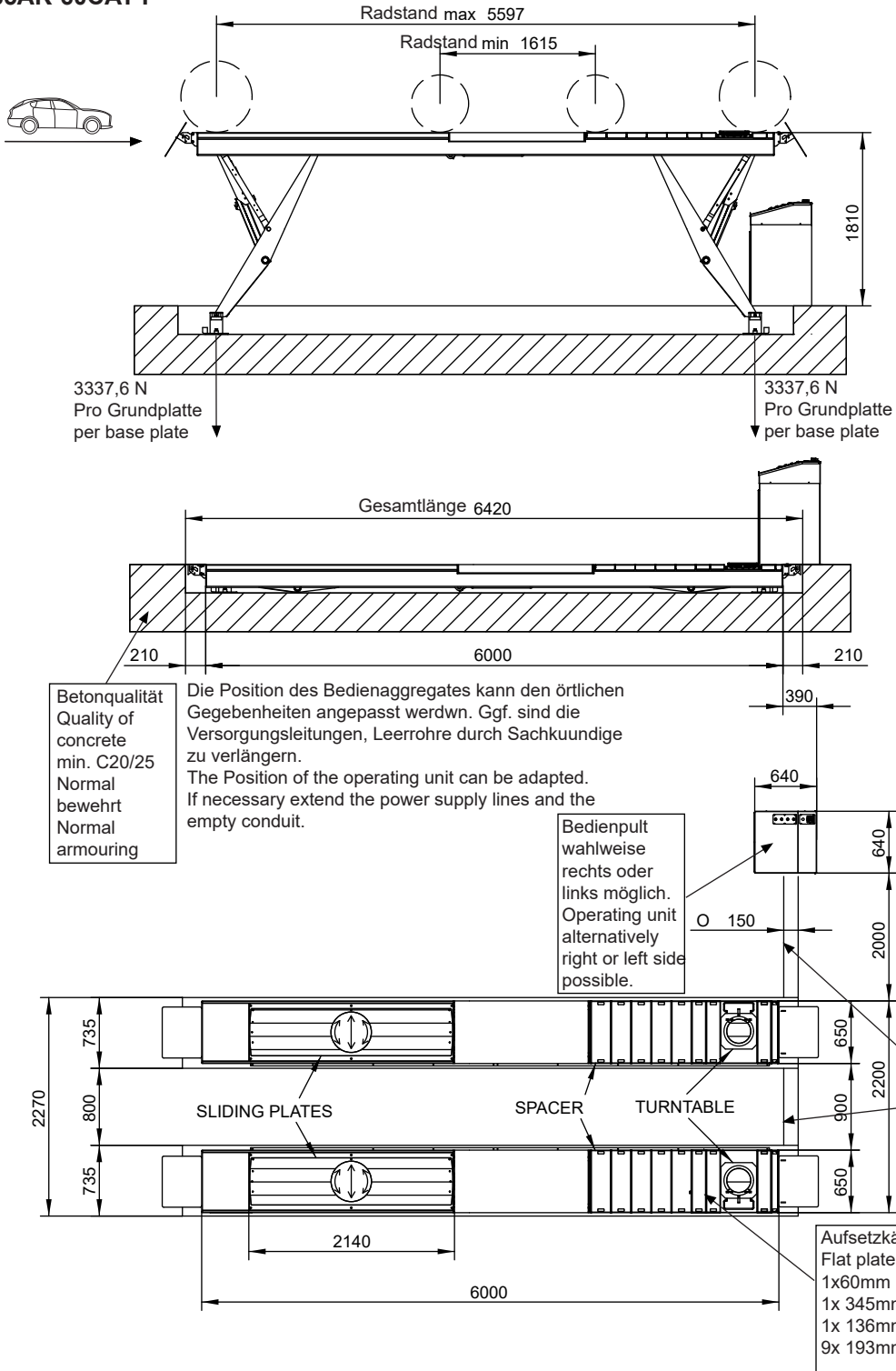

We point out the minimum requirement of the foundation in our plans. The condition of the local realities for example: the ground under the foundation does not lie in our responsibility. The execution of the installation situation must be individually specified by the planning architect or by the engineer engaged in statically calculations in the special case.

Wir weisen in unseren Plänen auf die Mindestanforderung des Fundamentes hin, jedock der Zustand der örtlichen Gegebenheiten. (z.B. Untergrund, Ausführung etc.) obliegt nicht unserer Verantwortung. Die Ausbildung der Einbausituation muss vom planenden Architekten bzw. Statiker im speziellen Fall individuell spezifiziert werden.

Prepared by customer at the main operating unit:
 Power supply: 3PH,N+PE,400V,50Hz
 Motor power: 22 kW
 Fuse: 32 Ampere, time lag
 Cable diameter: 10 mm²
 Cable length: approx. 2m
 Air pressure for optional axle jack: R3/8" or house DN10, 6-8 bar

Bauseits am Bedienpult bereitstellen:
 Netzanschluss: 3PH,N+PE,400V,50Hz
 Motorleistung: 22 kW
 Absicherung: 32 Ampere träge
 Kabelquerschnitt: 10 mm²
 Kabellänge: ca. 2 m
 Druckluft für optionalen Achsheber: Druckluft R3/8" oder Schlauch DN10, 6-8 bar

Alle Maße in millimeter.
 All dimension in millimeter.

Maß- und Konstruktionsänderungen vorbehalten!
 Subject to alterations!

Fig.6/14

CARATTERISTICHE TECNICHE	TECHNICAL SPECIFICATIONS	TECHNISCHE EIGENSCHAFTEN	CARACTERISTIQUES TECHNIQUES	CARACTERISTICAS TECNICAS	
Portata	Capacity	Trafähigkeit	Portée	Capacidad	6500 kg
Motore	Lotor	Motor	Moteur	Motor	4 x 2,6 Kw
Tempo salita	Lifting time	Zeit Heben	Durée de la montée	Tiempo de la elevación	45 sec.
Tempo discesa	Descending time	Zeit Senken	Durée de la descente	Tiempo del descenso	45 sec.
Peso	Weight	Gewicht	Poids	Peso	2685 kg
Emissione sonora	Sound emission	Schallsendung	Bruit	Emisión sonora	≤ 70 dB (A)

V65LTAK-60CAT

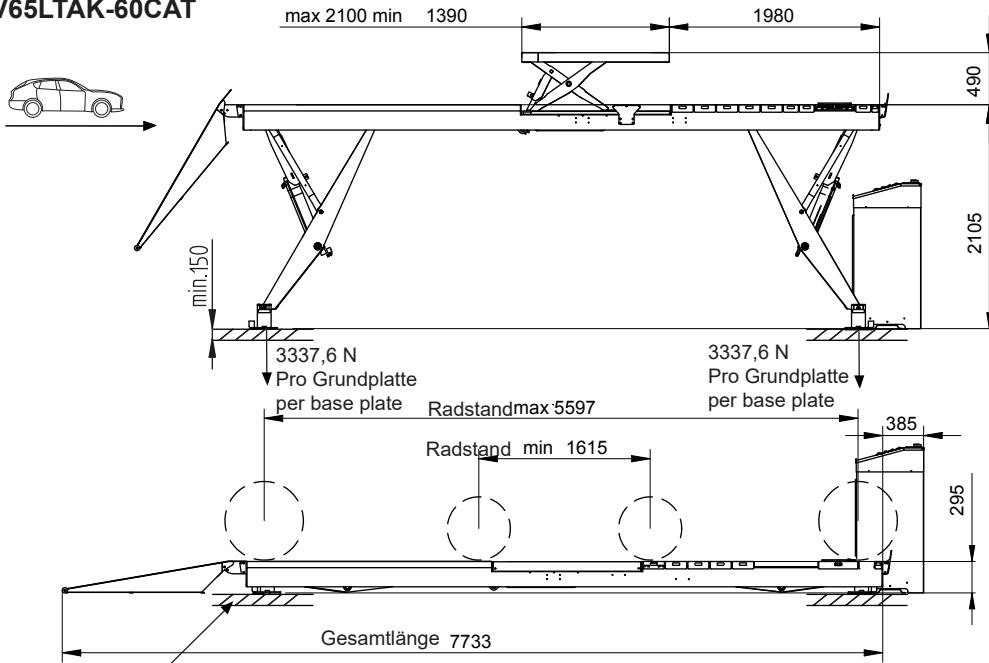

Betonqualität
Quality of concrete
min. C20/25
Normal bewehrt
Normal armouring

Die Position des Bedienaggregates kann den örtlichen Gegebenheiten angepasst werden. Ggf. sind die Versorgungsleitungen, Leerrohre durch Sachkundige zu verlängern.
The Position of the operating unit can be adapted.
If necessary extend the power supply lines and the empty conduit.

Bedienpult wahlweise rechts oder links möglich.
Operating unit right or left side possible.

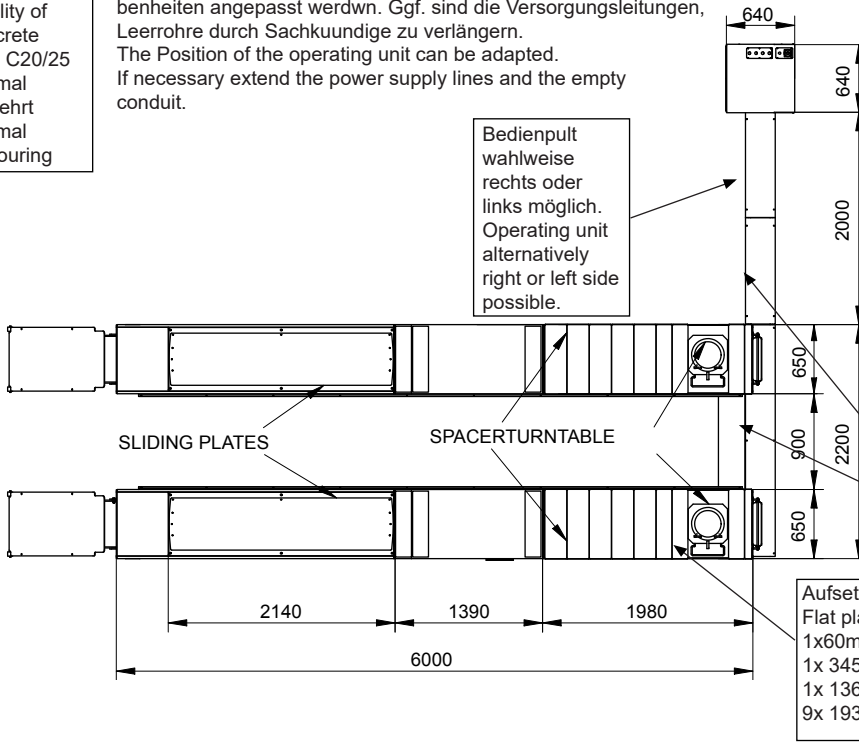

Aufsetzkästen
Flat plates
1x 60mm
1x 345mm
1x 136mm
9x 193mm

We point out the minimum requirement of the foundation in our plans. The condition of the local realities for example: the ground under the foundation does not lie in our responsibility. The execution of the installation situation must be individually specified by the planning architect or by the engineer engaged in statically calculations in the special case.

Wir weisen in unseren Plänen auf die Mindestanforderung des Fundamentes hin, jedoch der Zustand der örtlichen Gegebenheiten. (z.B. Untergrund, Ausführung etc.) obliegt nicht unserer Verantwortung. Die Ausbildung der Einbausituation muss vom planenden Architekten bzw. Statiker im speziellen Fall individuell spezifiziert werden.

Prepared by customer at the main operating unit:
Power supply: 3PH,N+PE,400V,50Hz
Motor power: 22 kW
Fuse: 32 Ampere, time lag
Cable diameter: 10 mm²
Cable length: approx. 2m
Air pressure for optional axle jack: R3/8" or house DN10, 6-8 bar
Bauseits am Bedienpult bereitstellen:
Netzanschluss: 3PH,N+PE,400V,50Hz
Motorleistung: 22 kW
Absicherung: 32 Ampere träge
Kabelquerschnitt: 10 mm²
Kabellänge: ca. 2 m
Druckluft für optionalen Achsheber: Druckluft R3/8" oder Schlauch DN10, 6-8 bar

Alle Maße in millimeter.
All dimension in millimeter.

Maß-und Konstruktionsänderungen vorbehalten!
Subject to alterations!

Fig.6/15

CARATTERISTICHE TECNICHE	TECHNICAL SPECIFICATIONS	TECHNISCHE EIGENSCHAFTEN	CARACTERISTIQUES TECHNIQUES	CARACTERISTICAS TECNICAS	
Portata	Capacity	Trafähigkeit	Portée	Capacidad	6500 kg
Motore	Lotore	Motor	Moteur	Motor	4 x 2,6 Kw
Tempo salita	Lifting time	Zeit Heben	Durée de la montée	Tiempo de la elevación	45 sec.
Tempo discesa	Descending time	Zeit Senken	Durée de la descente	Tiempo del descenso	45 sec.
Peso	Weight	Gewicht	Poids	Peso	3190 kg
Emissione sonora	Sound emission	Schallsendung	Bruit	Emisión sonora	≤ 70 dB (A)
Sollevatore integrato	Lift table	Achsheber	Élévateur intégré	Elevador integrado	
Portata	Capacity	Trafähigkeit	Portée	Capacidad	4000 kg
Tempo salita	Lifting time	Zeit Heben	Durée de la montée	Tiempo de la elevación	5 sec
Tempo discesa	Descending time	Zeit Senken	Durée de la descente	Tiempo del descenso	10 sec

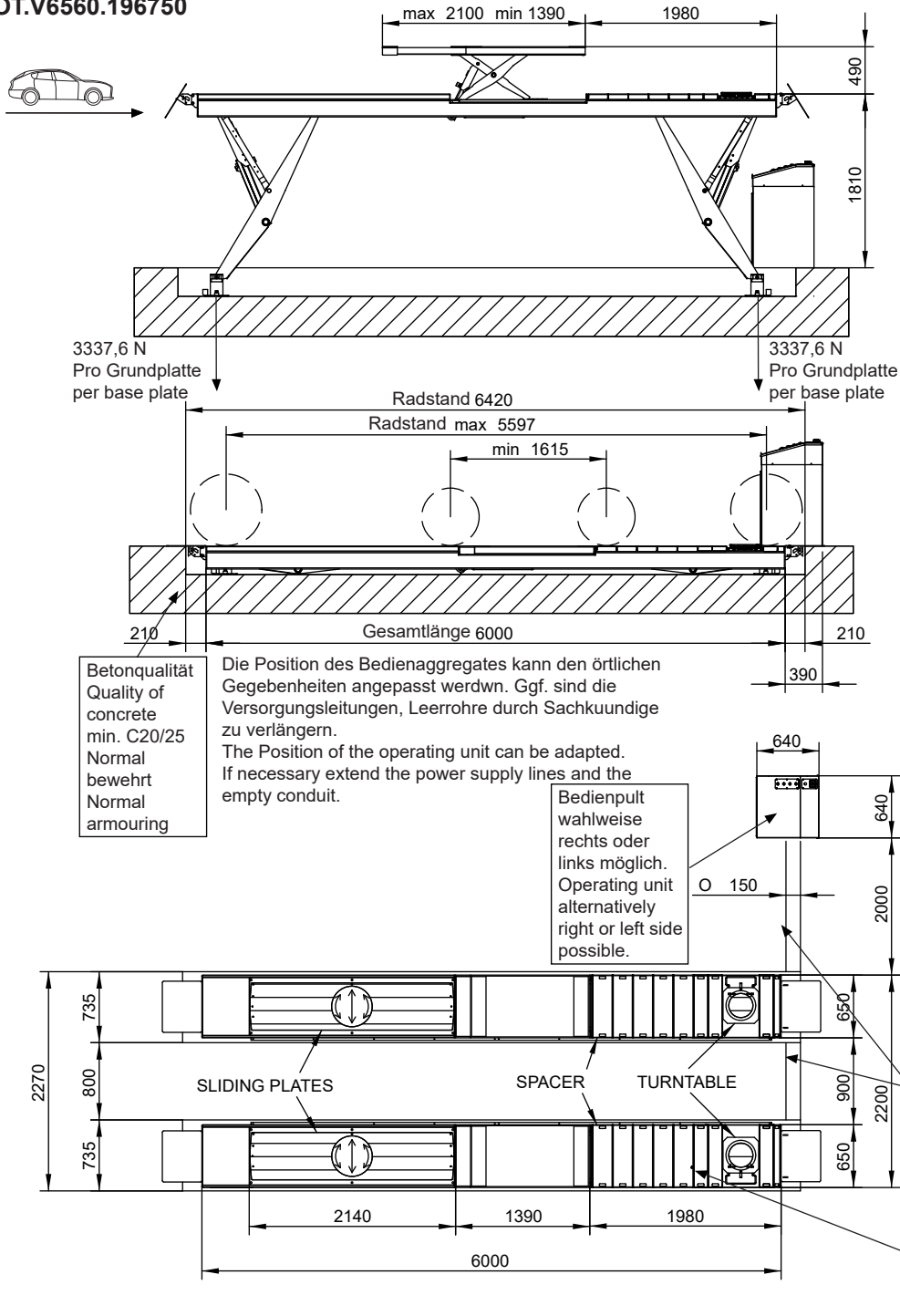
ROT.V6560.196750

We point out the minimum requirement of the foundation in our plans. The condition of the local realities for example: the ground under the foundation does not lie in our responsibility. The execution of the installation situation must be individually specified by the planning architect or by the engineer engaged in statically calculations in the special case.

Wir weisen in unseren Plänen auf die Mindestanforderung des Fundamentes hin, jedock der Zustand der örtlichen Gegebenheiten. (z.B. Untergrund, Ausführung etc.) obliegt nicht unserer Verantwortung. Die Ausbildung der Einbausituation muss vom planenden Architekten bzw. Statiker im speziellen Fall individuell spezifiziert werden.

Prepared by customer at the main operating unit:
 Power supply:
 3PH,N+PE,400V,50Hz
 Motor power: 22 kW
 Fuse: 32 Ampere, time lag
 Cable diameter: 10 mm²
 Cable length: approx. 2m
 Air pressure for optional axle jack:
 R3/8" or house DN10, 6-8 bar

Bauseits am Bedienpult bereitstellen:
 Netzanschluss:
 3PH,N+PE,400V,50Hz
 Motorleistung: 22 kW
 Absicherung: 32 Ampere träge
 Kabelquerschnitt: 10 mm²
 Kabellänge: ca. 2 m
 Druckluft für optionalen Achsheber:
 Druckluft R3/8" oder Schlauch DN10, 6-8 bar

Alle Maße in millimeter.
 All dimension in millimeter.

Maß- und Konstruktionsänderungen vorbehalten!
 Subject to alterations!

Fig.6/16

CARATTERISTICHE TECNICHE	TECHNICAL SPECIFICATIONS	TECHNISCHE EIGENSCHAFTEN	CARACTERISTIQUES TECHNIQUES	CARACTERISTICAS TECNICAS	
Portata	Capacity	Trafähigkeit	Portée	Capacidad	6500 kg
Motore	Lotore	Motor	Moteur	Motor	4 x 2,6 Kw
Tempo salita	Lifting time	Zeit Heben	Durée de la montée	Tiempo de la elevación	45 sec.
Tempo discesa	Descending time	Zeit Senken	Durée de la descente	Tiempo del descenso	45 sec.
Peso	Weight	Gewicht	Poids	Peso	3045 kg
Emissione sonora	Sound emission	Schallsendung	Bruit	Emisión sonora	≤ 70 dB (A)
Sollevatore integrato	Lift table	Achsheber	Élévateur intégré	Elevador integrado	
Portata	Capacity	Trafähigkeit	Portée	Capacidad	4000 kg
Tempo salita	Lifting time	Zeit Heben	Durée de la montée	Tiempo de la elevación	5 sec
Tempo discesa	Descending time	Zeit Senken	Durée de la descente	Tiempo del descenso	10 sec

S8000A11

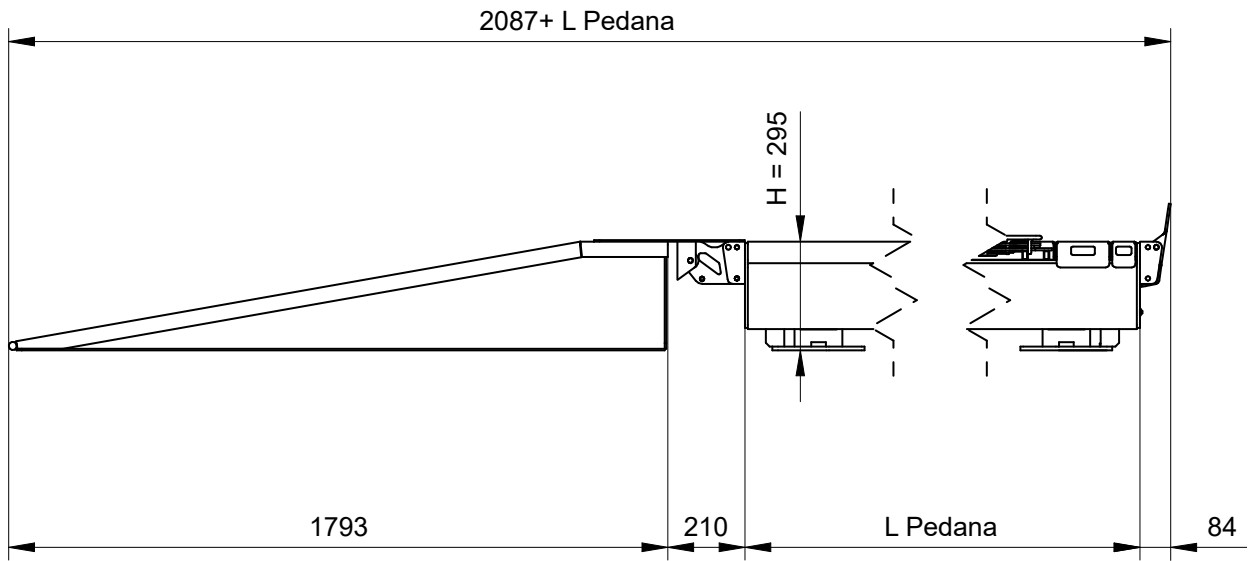

S8000A12

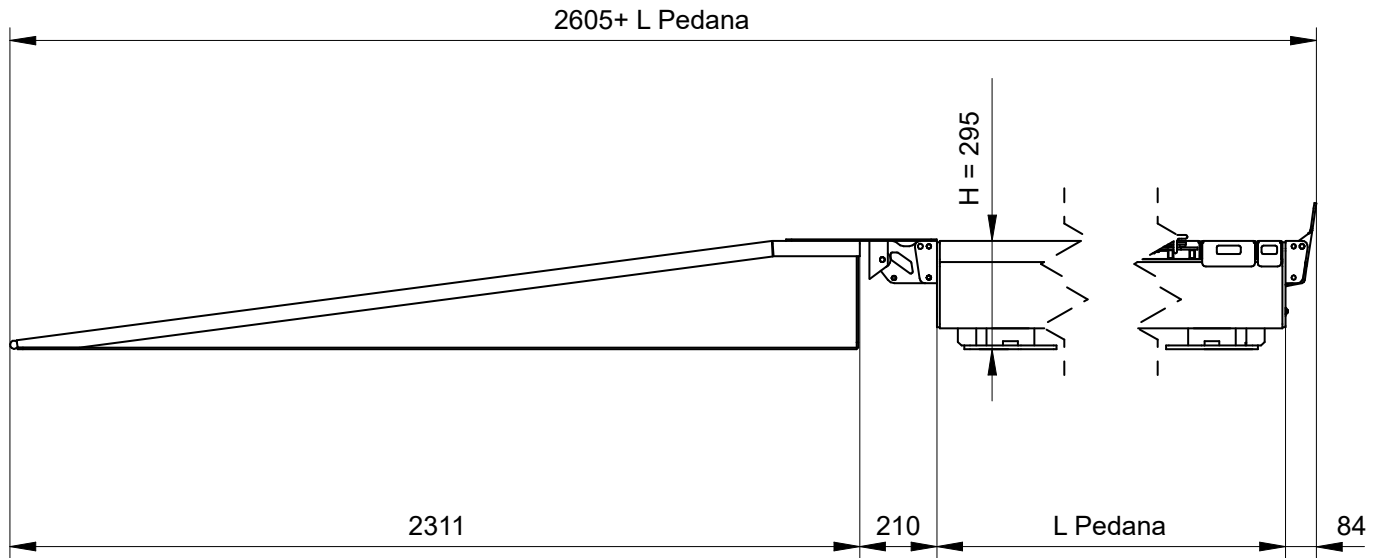

Pagina bianca per esigenze di impaginazione

This page intentionally blank

Freie Seite für Layout

Page blanche pour exigences de mise en page

Página en blanco por exigencias de compaginación

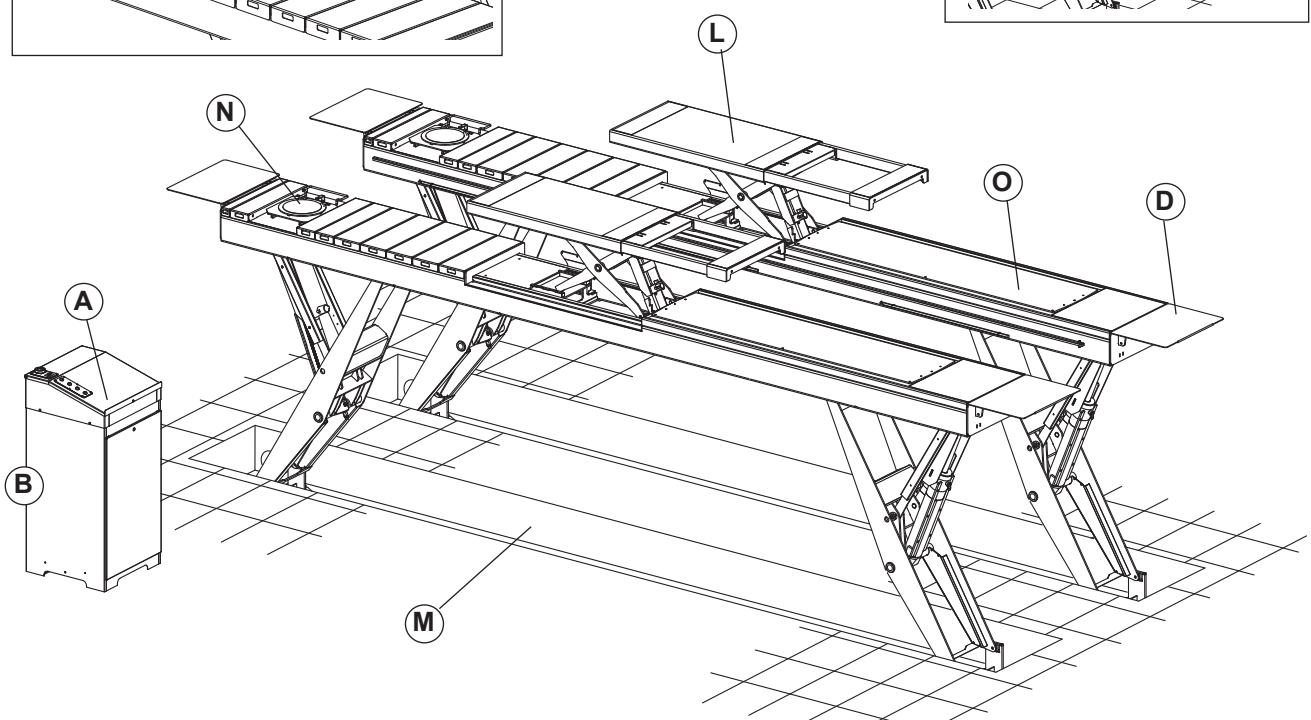
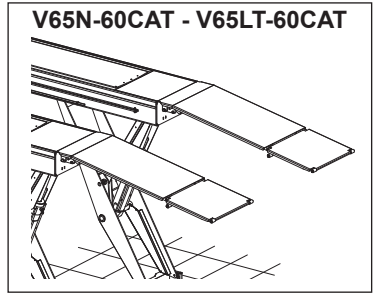
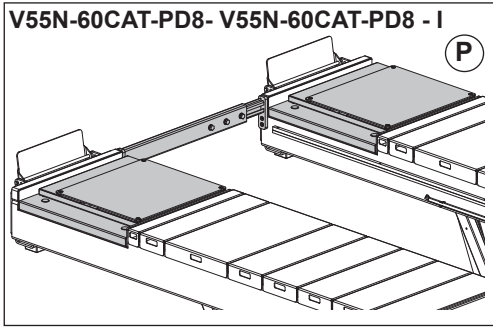
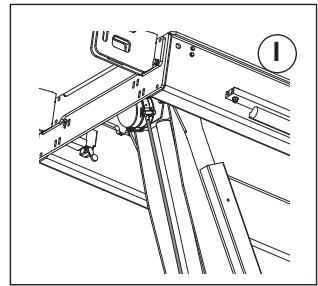
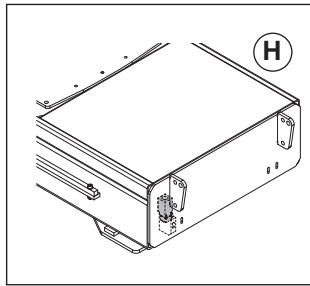
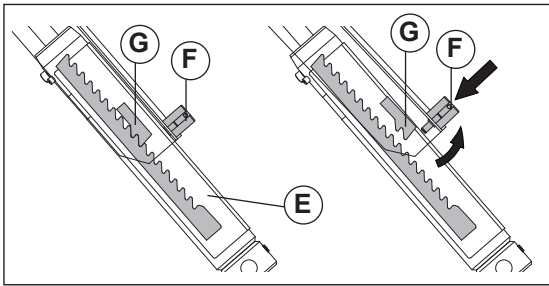
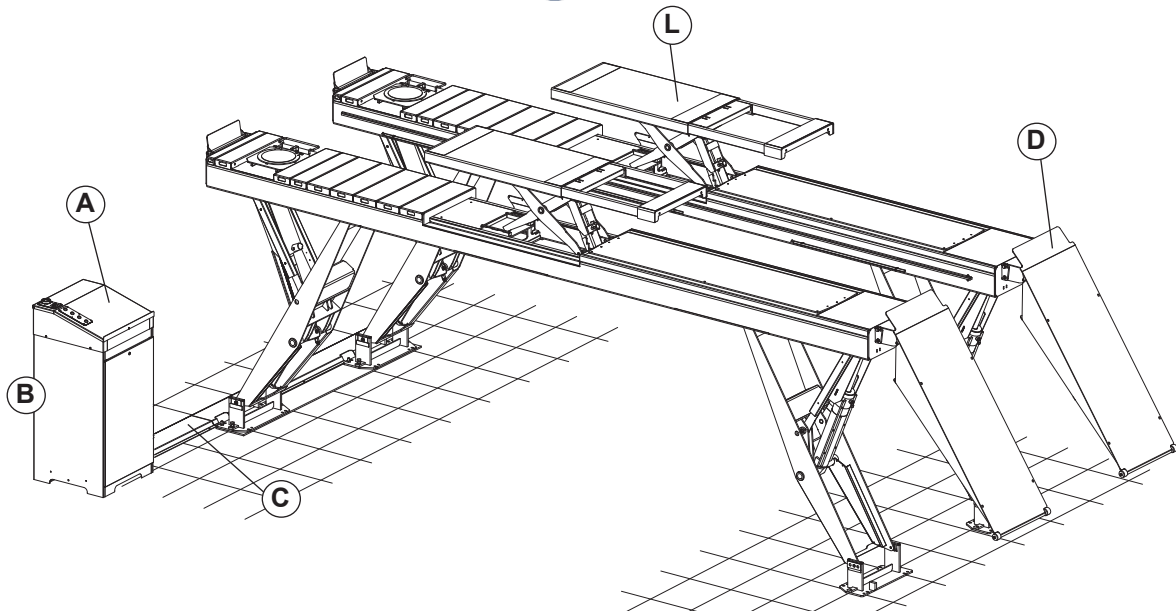

Fig.7



1. DESCRIZIONE DEL SOLLEVATORE

1.1 Sollevatore a pavimento o incassato

Sollevatore elettroidraulico predisposto per l'installazione a pavimento o per quella incassata.

La centralina di comando (A) è normalmente posizionata sulla sinistra rispetto alla direzione di accesso, ad una distanza di circa due metri dalla pedana; usufruendo di kit, forniti su richiesta, è possibile montare la centralina in posizione diversa da quella descritta.

Identificazione componenti (vedi fig. 7):

- A Mobiletto di comando
- B Centralina idraulica
- C Copertura protezione tubi a terra
- D Pedane
- E Cilindri idraulici sollevatore
- F Cilindri pneumatici arpione
- G Dispositivo di appoggio meccanico; Arpione

H Microinterruttore sollevatore in basso (reset encoder)

I Encoder

L Sollevatore integrato

M Fossa per installazione interrato

N Piatto rotante per assetto

O Pedane assetto

P Sedi per accessori

Piastre provagiochi elettroidrauliche a 8 movimenti con pulsante di comando e lampada di ispezione incorporata.

- perni di articolazione con boccole autolubrificanti non richiedenti manutenzione;
- impianto elettrico con grado di protezione IP 54. Circuito di comando e sicurezza a bassa tensione.

1.1.1 Comandi

Mobiletto di comando (B) contenente: la centrale idraulica, interruttore generale, pulsante salita, pulsante discesa, pulsante parcheggio.

1. DESCRIPTION OF LIFT

1.1 Fork lift for floor installation or recessed

electro-hydraulic fork lift designed for floor installation or recessed installation.

The control unit (A) is normally placed on the left hand side with respect to access, at a distance of about two metres from the platform. The control unit may be assembled in a different place by using special kits supplied on request.

Main technical specifications (see fig. 7):

- A Command cabinet
- B Hydraulic control unit
- C Tubes on ground protective cover
- D Platforms
- E Lift hydraulic cylinders
- F Harpoon pneumatic cylinders
- G Mechanical support device; Harpoon

H Low lift micro-switch (reset encoder)

I Encoder

L Lift table

M Pit for underground installation

N Turntable plates for wheel

O Board trims

P Housings for accessories

8-movement electric-hydraulic clearance test plates with push-button control panel and incorporated inspection light.

- articulated pins with self-lubricating bushes requiring no maintenance;
- electrical system with IP 54 class protection. Low voltage command and safety circuit.

1.1.1 Commands

Command (B) cabinet containing: hydraulic control unit, mains switch, lift rise button, lift descent button, parking button.

1. BESCHREIBUNG DER HEBEBÜHNE

1.1 Hebebühne zur über- oder unterflurmontage

Die elektrohydraulische Scherenhebebühne, geeignet zur Über- als auch Unterflurmontag.

Der Schaltkasten (A) wird standardmäßig in Auffahrrichtung linken Seite ca. 2 m von der Fahrschiene entfernt platziert. Auf Anfrage lieferbare Kits ermöglichen, den Schaltkasten in einer anderen Position als der vorgesehenen aufzustellen.

Technische Haupteigenschaften (siehe Abb. 7):

- A Schaltschrank
- B Hydraulische Steuereinheit
- C Schutzabdeckung der Rohre am Boden
- D Plattform
- E Hydraulische Zylinder der Hebebühne
- F Hydraulische Zylinder des Sicherheitsklinke
- G Sicherheitsklinke
- H Mikroschalter Hebebühne unten (Reset Wegmesssystem)

I Wegmesssystem

L Achsheber

M Grube für Unterflurinstallation

N Satz drehteller für achsvermessung

O Trimmfahrschienen

P Aufnahmen für Zubehör

Elektrohydraulische Gelenkspieltesterplatten mit 8 Bewegungsmöglichkeiten und Schalttafel und eingebauter Inspektionsslampe.

- Gelenkbolzen mit selbstschmierenden Buchsen die keiner Wartung bedürfen;
- elektrische Anlage mit Schutzart IP 54. Steuerung und Sicherheitsstromkreis mit Niederspannung.

1.1.1 Steuerungen

Schaltkasten (B) mit: Hydraulikaggregat, Hauptschalter, Taste "Heben", Taste "Senken", Abstellposition-Taste.

1. DESCRIPTION DU PONT ELEVATEUR

1.1 Élévateur au sol ou encastré

pont élévateur électro-hydraulique à ciseaux prévu pour l'installation au sol ou encastrée. Le pupitre de commande (A) se trouve généralement à gauche de la direction d'accès, à une distance de deux mètres environ du chemin de roulement; des kits spéciaux, fournis sur demande, permettent l'installation du pupitre dans une autre position que celle que nous venons de décrire.

Le pupitre de commande (A) est généralement placé à gauche de la direction d'accès, à une distance d'environ deux mètres du chemin de roulement; des kits spéciaux, fournis sur demande, permettent l'installation du pupitre dans une autre position que celle que nous venons de décrire.

Principales caractéristiques techniques (voir fig. 7):

- A Armoire de commande
- B Unité hydraulique
- C Couverture protection des tuyaux à terre
- D Plateformes
- E Cylindres hydrauliques de l'élévateur
- F Cylindres pneumatiques harpon
- G Dispositif d'appui mécanique; Harpon

H Microrupteur élévateur en bas (remise à zéro de l'encodeur)

I Encodeur

L Élévateur intégré

M Fosse pour l'installation enterrée

N Plateaux pivotants pour contrôle de géométrie

O Chemins de roulement assiette

P Logements pour accessoires

Plaques à jeux électro-hydrauliques à 8 mouvements avec pupitre de commande et lampe d'inspection incorporée

- pivots d'articulation avec bagues autolubrifiantes, ne nécessitant pas d'entretien;
- installation électrique avec degré de protection IP 54. Circuit de commande et sécurité à basse tension.

1.1.1 Commandes

Le pupitre de commande (B) contient l'unité hydraulique, l'interrupteur général, le bouton pour actionner la montée, le bouton pour actionner la descente, le bouton de stationnement.

1. DESCRIPCION DEL ELEVADOR

1.1 Elevador de suelo o empotrado

elevador electro-hidráulico de tijera predispuerto para instalarlo en el suelo o encastrado. La central de mandos (A) está colocada normalmente a la izquierda con respecto a la dirección de acceso, a una distancia de unos dos metros de la plataforma; utilizando los kits, suministrados bajo pedido, se puede montar la central de mandos en una posición distinta de la descrita.

La central de mandos (A) está normalmente colocada a la izquierda con respecto a la dirección de acceso, a una distancia de unos dos metros de la plataforma; utilizando los kits, suministrados bajo pedido, se puede montar la central de mandos en una posición distinta de la descrita.

Características técnicas principales (ver fig. 7):

- A Mueble de mando
- B Centralita hidráulica
- C Cubierta de protección de los tubos de tierra
- D Tarimas
- E Cilindros hidráulicos del elevador
- F Cilindros neumáticos del trinquete
- G Dispositivo de apoyo mecánico; Trinquete
- H Microinterrupción del elevador abajo (reinicio del codificador)

I Codificador

L Elevador integrado

M Fosa para la instalación subterránea

N Juego de platos giratorios

O Plataformas de alineación

P Soporte para accesorios

Placas del detector de holguras electrohidráulicas de ocho movimientos con panel de mando y lámpara de inspección incorporada.

- pivotes de articulación con casquillos autolubrificantes que no requieren mantenimiento;
- instalación eléctrica con grado de protección IP 54. Circuito de mando y seguridad a baja tensión.

1.1.1 Mandos

El mueble de mandos (B) contiene: la central hidráulica, el interruptor general, el pulsador de elevación, el pulsador de descenso, el pulsador de aparcamiento.

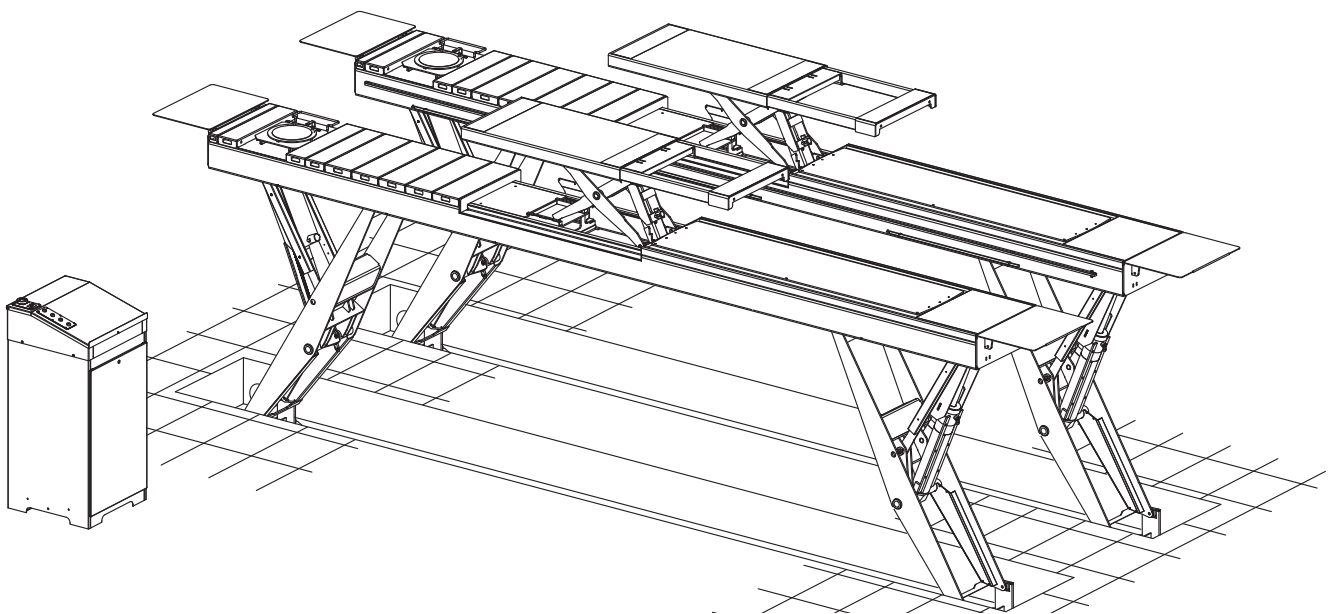
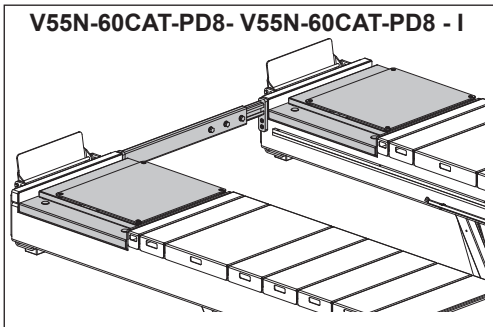
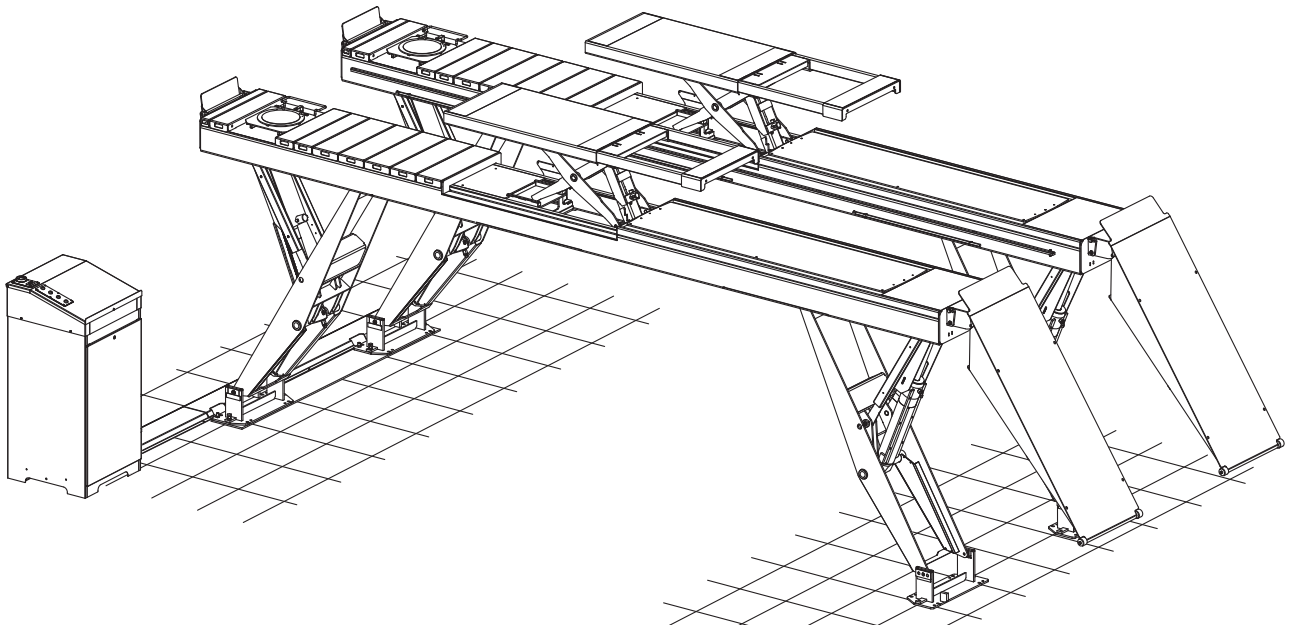

Fig.9



2. INSTALLAZIONE

2.1 Verifica dei requisiti minimi richiesti per luogo di installazione

Accertarsi che il luogo ove poi verrà installata la macchina sia conforme alle seguenti caratteristiche:

- illuminazione sufficiente (UNI EN 12464-1:2004) (ma luogo non sottoposto ad abbagliamenti o luci intense);
- luogo non esposto alle intemperie;
- luogo ampio e ventilato;
- ambiente privo di inquinanti;
- livello del rumore aereo ≤ 70 dB (A);
- il posto di lavoro non deve essere esposto a movimenti pericolosi dovuti ad altre macchine in funzionamento;
- il locale ove la macchina viene installata non deve essere

adibito allo stoccaggio di materiali esplosivi, corrosivi e/o tossici;

- scegliere il layout di installazione considerando che dalla posizione di comando l'operatore deve essere in grado di visualizzare tutto l'apparecchio e l'area circostante. Egli deve impedire, in tale area, la presenza di persone non autorizzate e di oggetti che potrebbero causare fonte di pericolo.

Tutte le operazioni di installazione relative ai collegamenti ad alimentazioni esterne (elettriche in particolar modo) devono essere eseguite da personale professionalmente qualificato. L'installazione deve essere eseguita da personale qualificato seguendo le istruzioni particolari eventualmente presenti in questo libretto: in caso di dubbi consultare i centri di assistenza autorizzati o l'assistenza tecnica del costruttore.

2. INSTALLATION

2.1 Checking the minimum requirements for the place of installation

Check that the area in which the machine is to be installed complies with the following:

- there should be enough light (UNI EN 12464-1:2004) (without very strong or dazzling lighting);
- the area should not be exposed to bad weather;
- large, well ventilated area;
- unpolluted environment;
- level of airborne noise ≤ 70 dB (A);
- the workplace must not be subject to dangerous movements caused by other machines being operated;

- the area in which the machine is installed must not stock explosive, corrosive and/or toxic material;
- choose the installation layout in consideration of the fact that the operator must be able to see all the equipment and the surrounding area from the operating position. The presence of unauthorized persons and potentially dangerous objects must be prevented from entering this area.

All operations concerning connections to external power supplies (electrical connection specifically) must be carried out by professionally trained staff. Installation should be carried out by trained staff following any specific instructions which may be contained in this manual: if in doubt, please contact authorised service centres of the manufacturer's technical services department.

2. AUFSTELLUNG

2.1 Kontrolle der Mindestanforderungen für den Aufstellungsort

Der Aufstellungsort muss folgende Eigenschaften aufweisen:

- Ausreichende Beleuchtung (aber kein blendendes oder intensives Licht). Bezug: UNI EN 12464-1:2004;
- Vor ungünstigen Witterungseinflüssen geschützt.
- Grosser und luftiger Raum;
- Umgebung ohne verunreinigende Stoffe.
- Geräuschpegel ≤ 70 dB (A);
- Der Arbeitsplatz darf nicht gefährlichen Bewegungen ausgesetzt sein, die von anderen laufenden Maschinen verursacht werden.
- Am Aufstellungsort dürfen keine explosiven, korrosiven und/oder toxischen (giftigen) Materialien gelagert sein.

- Bei der Wahl des Aufstellungs-Layout berücksichtigen, dass der Bediener von seinem Standort die gesamte Einrichtung und das Arbeitsfeld überblicken kann. Er muss dafür sorgen, dass sich in diesem Bereich keine unbefugten Personen aufhalten oder Gegenstände befinden, die Gefährdungen hervorrufen könnten.

Alle Installationsarbeiten, die externe Anschlüsse und Versorgungsleitungen betreffen (insbesondere Elektroarbeiten), müssen von beruflich qualifiziertem Personal vorgenommen werden. Die Montage muss von qualifiziertem Personal entsprechend den evtl. in dieser Betriebsanleitung enthaltenen spezifischen Anweisungen ausgeführt werden: im Zweifelsfall wenden Sie sich an die Vertrags-Servicestellen oder an den technischen Kundendienst der Firma.

2. INSTALLATION

2.1 Verification des caractéristiques minimales requises pour la zone d'installation

Vérifier que la zone choisie pour l'installation présente les caractéristiques suivantes:

- éclairage suffisant (UNI EN 12464-1:2004) (la zone ne doit pas être exposée aux éblouissements ou à des lumières intenses);
- la zone ne doit pas être exposée aux intempéries;
- endroit vaste et ventilé;
- absence d'agents polluants;
- niveau du bruit aérien ≤ 70 dB (A);
- la zone de travail ne doit pas être exposée à des déplacements dangereux provoqués par d'autres machines en fonctionnement;
- le local choisi pour l'installation de la machine ne doit pas

être utilisé pour stocker des produits explosifs, corrosifs et/ou toxiques;

- lors du choix de la zone d'installation, ne pas oublier que, de sa position de commande, l'opérateur doit être en mesure de visualiser l'ensemble de l'équipement et de la zone environnante. Dans ladite zone, ce dernier devra interdire la présence de personnes non-autorisées et d'objets pouvant constituer une source de danger.

L'ensemble des opérations d'installation se rapportant aux raccordements aux sources d'alimentation externes (les connexions électriques tout particulièrement) doivent être prises en charge par ou personnel professionnellement qualifié. L'installation doit être réalisée par le personnel autorisé qui devra tenir compte des instructions particulières éventuelles mentionnées dans la présente notice: en cas de doute, s'adresser aux centres d'assistance agréés ou au Service Après-Vente.

2. INSTALACIÓN

2.1 Comprobación de la existencia de los requisitos mínimos requeridos para el sitio de la instalación

Asegurarse de que el sitio donde se instalará la máquina tenga las siguientes características:

- iluminación suficiente (UNI EN 12464-1:2004) (pero no sujeto a reflejos o luces intensas);
- no expuesto a la intemperie;
- lugar amplio y ventilado;
- ambiente sin contaminantes;
- nivel de rumor aéreo ≤ 70 dB (A);
- el lugar de trabajo no tiene que estar expuesto a movimientos peligrosos debidos a otras máquinas en funcionamiento;• no tiene que ser un sitio destinado al almacenaje de materiales explosivos, corrosivos y/o tóxicos;

- elegir el sitio de la instalación teniendo en cuenta que desde la posición de mando el operador pueda visualizar todo el aparato y el área que lo rodea. Tiene que impedir, en dicha área, la presencia de personas no autorizadas y de objetos que podrían ser fuente de peligro.

Todas las operaciones de instalación relativas a las conexiones de alimentación externas (especialmente eléctricas), tienen que estar realizadas por personal cualificado profesionalmente. La instalación debe ser efectuada por personal cualificado siguiendo las instrucciones especiales eventualmente presentes en este manual: en caso de dudas contactar los centros de asistencia autorizados o la asistencia técnica de la firma.

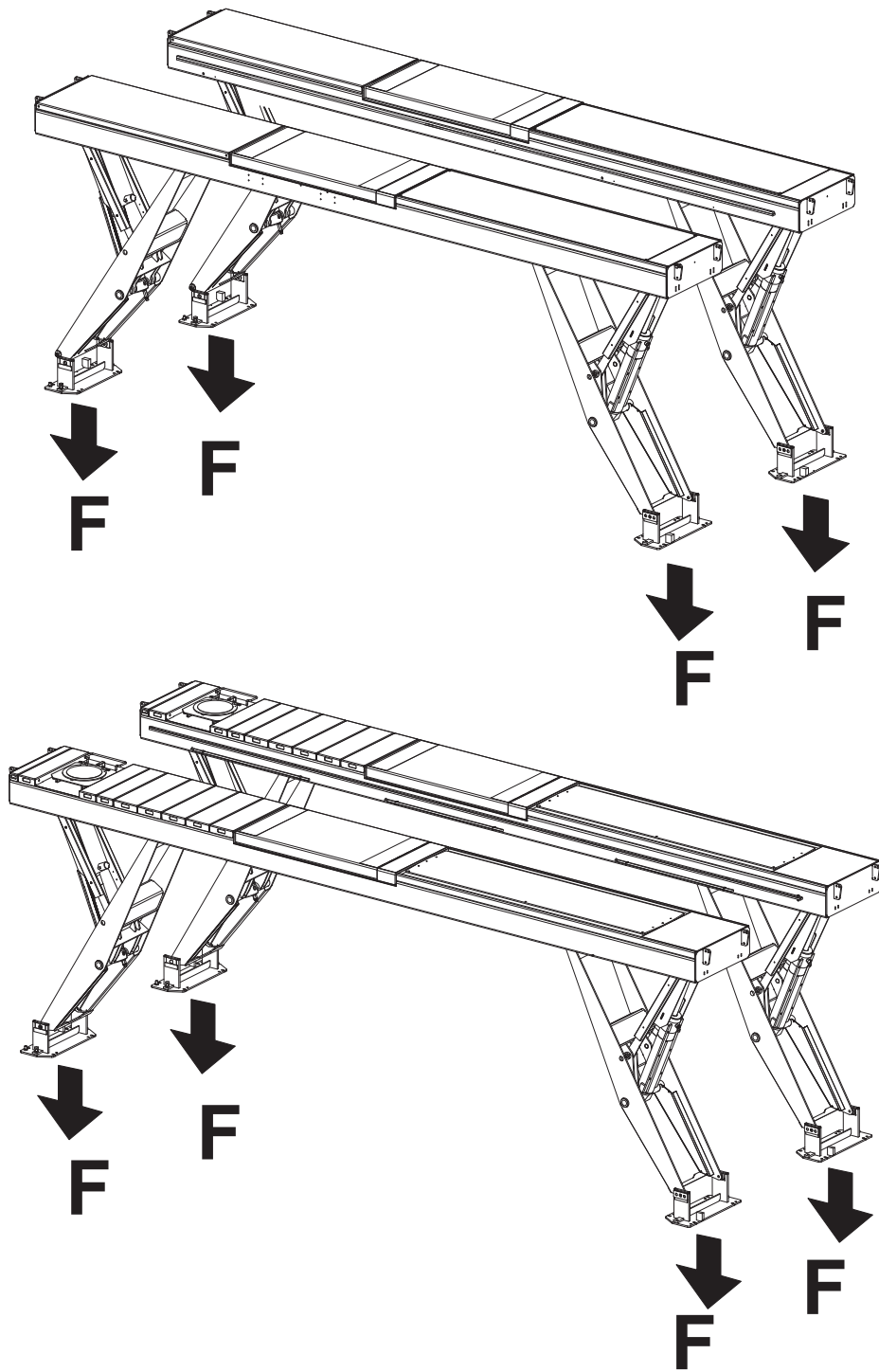

SOLLEVATORE (LIFTER)	F (KG)
V55LT-54CAT - V55LT-54CAT-I	3234,0
V55AK-54CAT - V55AK-54CAT-I	3136,0
V55LTAK-54CAT - ROT.V5554.196866 ROT.V5554.196873	3234,0
V55N-60CAT-PD8 - V55N-60CAT-PD8 - I ROT.V5560.196804	3811,0
V65N-60CAT - V65N-60CAT-I	3599,8
V65LT-60CAT - ROT.V6560.196767	3790,2
V65AK-60CAT - V65AK-60CAT-I	3697,8
V65LTAK-60CAT - ROT.V6560.196750	3795,8

Fig.10



2.2 Preparazione dell'area d'installazione

Il sollevatore deve essere installato su un pavimento di resistenza adeguata alle forze trasmesse sulle aree di appoggio a terra (fig. 10).

Usare calcestruzzo di classe C20/25.

- Portanza dell'area di appoggio del sollevatore non inferiore a 1,3 kg/cm²;

Montaggio traversa

Per le istruzioni e il montaggio consultare il Manuale istruzioni del Costruttore dell'apparecchiatura.

2.2 Preparing the installation area

The lift must be installed on a floor with adequate resistance to the stress placed on the support areas (fig.10).

Use concrete class C20/25.

- The capacity of the support area of the lift must be no less than 1.3 kg/cm²;

Assembling the crosspiece

Assemble the crosspiece.

For instructions and assembly, refer to the Equipment Manufacturer's Instruction Manual.

2.2 Vorbereitung der Aufstellungsfläche

Die Hebebühne muss auf einen ausreichend festen Fussboden aufgestellt werden, um den Kräften, die auf die Bodenauf-
gefläche übertragen werden, standzuhalten (Abb.10).

Beton der Klasse C20/25 verwenden.

- Auflagetragsfläche der Hebebühne nicht weniger als 1,3 kg/cm²;

Montage der Traverse

Die Traverse montieren.

Informationen zu den Anleitungen und der Montage findet man in der Bedienungsanleitung des Geräteherstellers.

2.2 Preparation de la zone d'installation

Le pont élévateur doit être installé sur un pavage suffisamment résistant pour supporter les forces transmises sur les zones d'appui à terre (fig. 10).

Utiliser un ciment catégorie C20/25.

- La zone d'appui du pont élévateur doit avoir une capacité de charge minimale de 1,3 kg/cm² carré.

Montage traverse

Effectuer le montage de la traverse.

Pour les instructions et le montage, consulter le Mode d'emploi du Fabricant de l'appareil.

2.2 Preparación del area de instalación

El elevador tiene que instalarse sobre un pavimento que sea suficientemente resistente para soportar las fuerzas transmitidas en las áreas de apoyo al suelo (fig.10).

Usar hormigón de clase C20/25.

- La capacidad de resistencia del área de apoyo del elevador no tiene que ser inferior a 1,3 kg/cm²;

Montaje del travesaño

Proceda al montaje del travesaño.

Para las instrucciones y el montaje consulte el Manual de instrucciones del Fabricante del equipo.

2.3 Preparazione dell'area d'installazione per modelli interrati

- L'area di incasso deve essere realizzata da personale specializzato ed a carico dell'acquirente.
- L'installazione standard prevede l'esecuzione, nell'area di incasso, di canalizzazione intubate sotto il pavimento.
- La pavimentazione dovrà avere le stesse caratteristiche descritte nel par. 2.2 (vedi fig.11,12); le aree di appoggio a terra dovranno risultare piane e livellate tra loro ($\pm 0,5$ cm).

2.3 Preparing the installation area for underground models

- The recessed area must be constructed by specialised staff and at the cost of the buyer.
- Standard installation includes tubed cableways under the flooring in the recessed area.
- The floor must correspond to the characteristics as described in section 2.2 (see fig.11,12). The ground support areas must be flat and levelled (± 0.5 cm).

2.3 Vorbereitung der Aufstellungsfläche an Unterflur Modellen

- Die Grubenzone muss durch spezialisierte Fachkräfte realisiert werden und geht zu Lasten des Käufers.
- Bei der Standardinstallation werden in der Grubenzone verrohrte Kanalisationen unter dem Boden verlegt.
- Der Fussboden muss den Eigenschaften des Paragraph 2.2 entsprechen (siehe Abb.11,12). Die Auflageflächen auf dem Boden müssen eben und untereinander nivelliert sein (± 0.5 cm).

2.3 Preparation de la zone d'installation pour modèles enterrés

- La zone d'encastrement doit être réalisée par le personnel qualifié à la charge de l'Acheteur.
- Pour l'installation standard, il faut prévoir la réalisation, dans la zone d'encastrement, de canalisations noyées dans le dallage.
- Le dallage doit présenter les mêmes caractéristiques que celles décrites au point 2.2 (voir fig. 11, 12); les zones d'appui à terre devront être planes et nivelées entre elles ($\pm 0,5$ cm).

2.3 Preparación del area de instalación para modelo enterrados

- El área de encastro tiene que realizarla el personal especializado y corre a cargo del comprador.
- La instalación standart prevé que en la zona de encastro se pongan cañerías entubadas debajo del pavimento.
- La pavientación tendrá que tener las mismas características que hemos descrito en el punto 2.2 (ver fig. 11, 12); las áreas de apoyo en el suelo tendrán que ser planas y niveladas entre ellas ($\pm 0,5$ cm).

AREA DI INSTALLAZIONE A FOSSA UNICA
 SINGLE PIT INSTALLATION AREA
 AUFSTELLUNGSFLÄCHE MIT EINER EINZIGEN GRUBE

ZONE D'INSTALLATION A FOSSE UNIQUE
 AREA DE INSTALACION CON UN SOLO FOSO

V55AK-54CAT-I

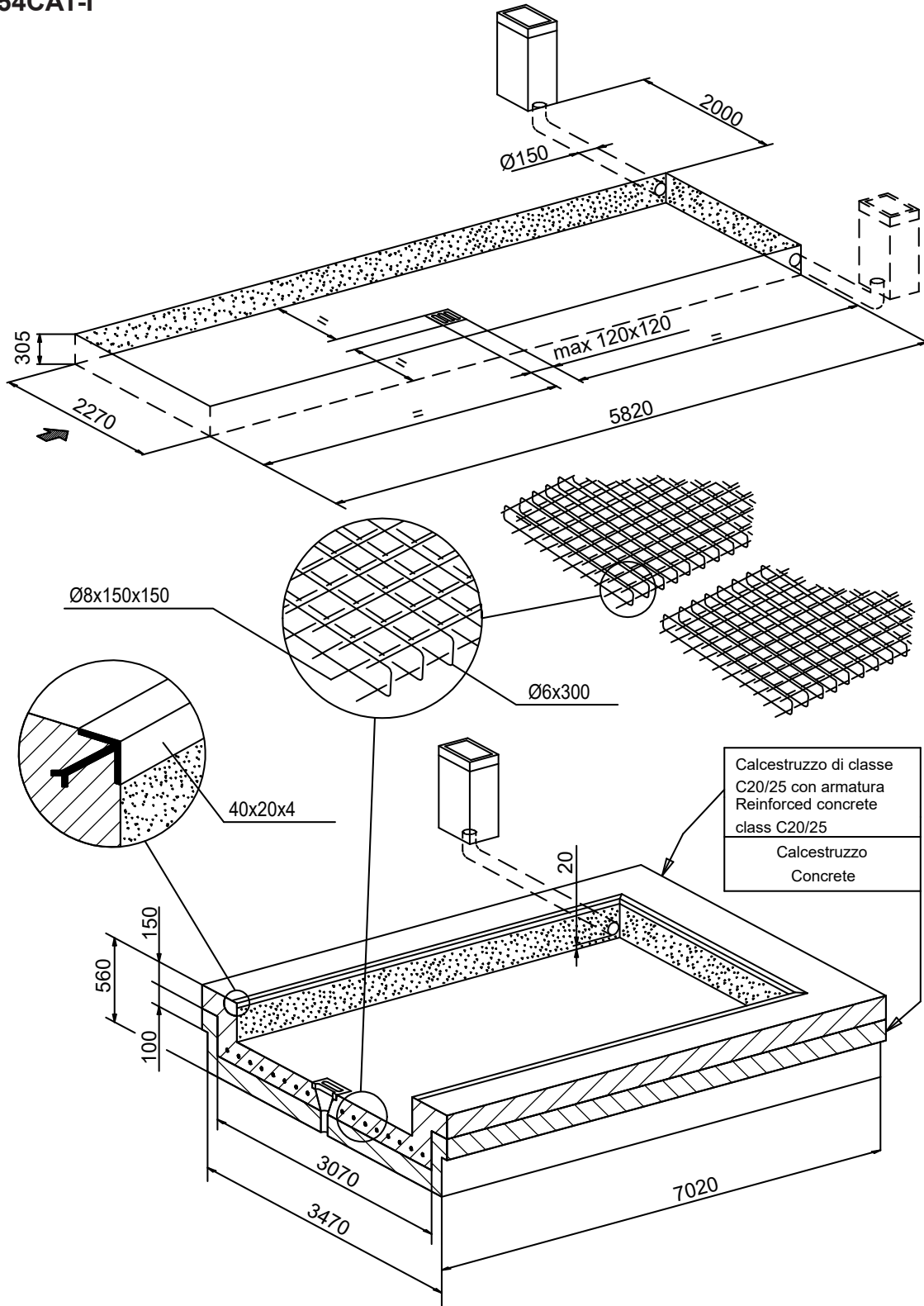

Fig.11/1

AREA DI INSTALLAZIONE A FOSSA UNICA
 SINGLE PIT INSTALLATION AREA
 AUFSTELLUNGSFLÄCHE MIT EINER EINZIGEN GRUBE

ZONE D'INSTALLATION A FOSSE UNIQUE
 AREA DE INSTALACION CON UN SOLO FOSO

V55LT-54CAT-I
 ROT.V5554.196866
 ROT.V5554.196873

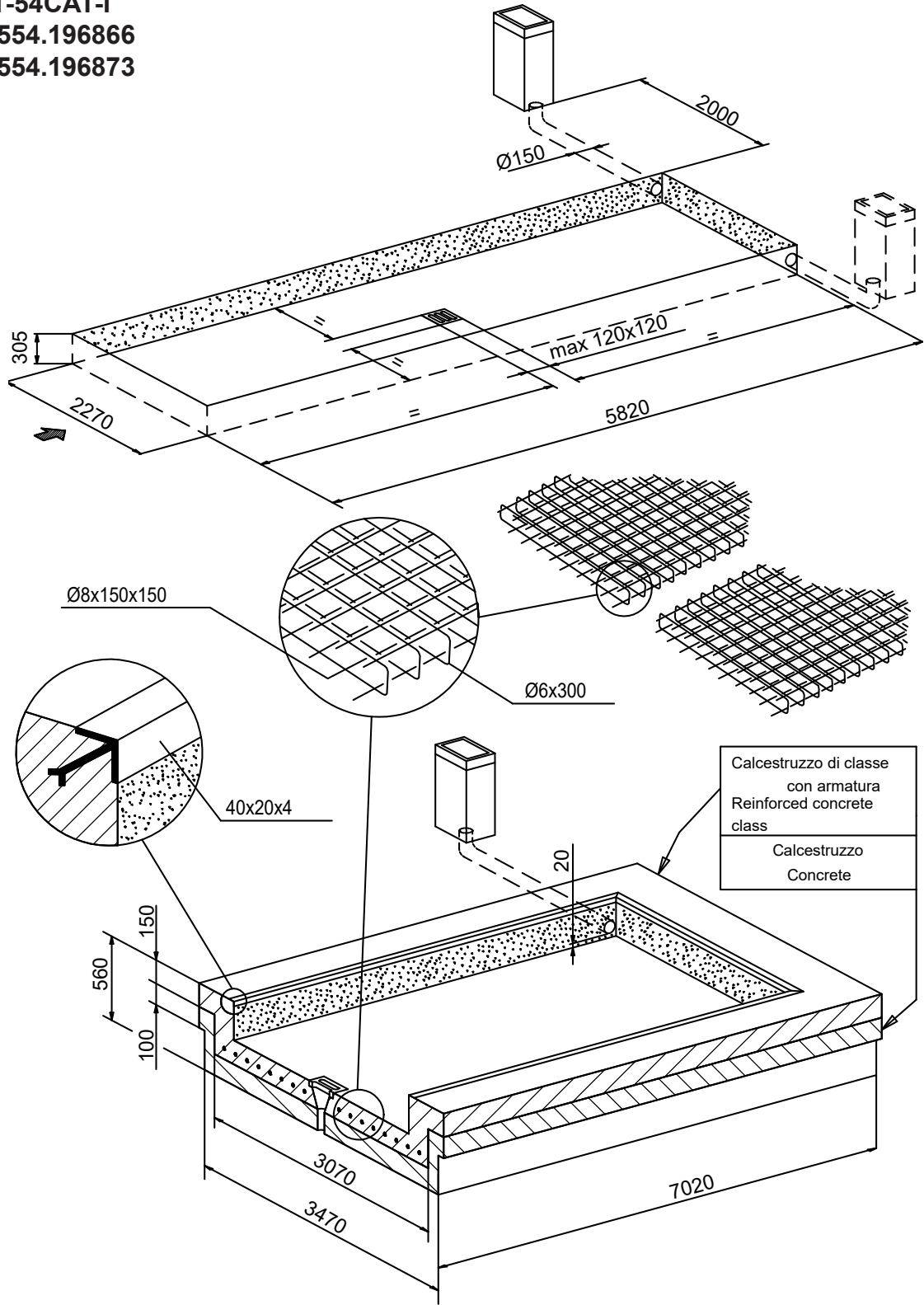

Fig.11/2

AREA DI INSTALLAZIONE A FOSSA UNICA
 SINGLE PIT INSTALLATION AREA
 AUFSTELLUNGSFLÄCHE MIT EINER EINZIGEN GRUBE

ZONE D'INSTALLACION A FOSSE UNIQUE
 AREA DE INSTALACION CON UN SOLO FOSO

V55LTAK-54CAT-PD8-I

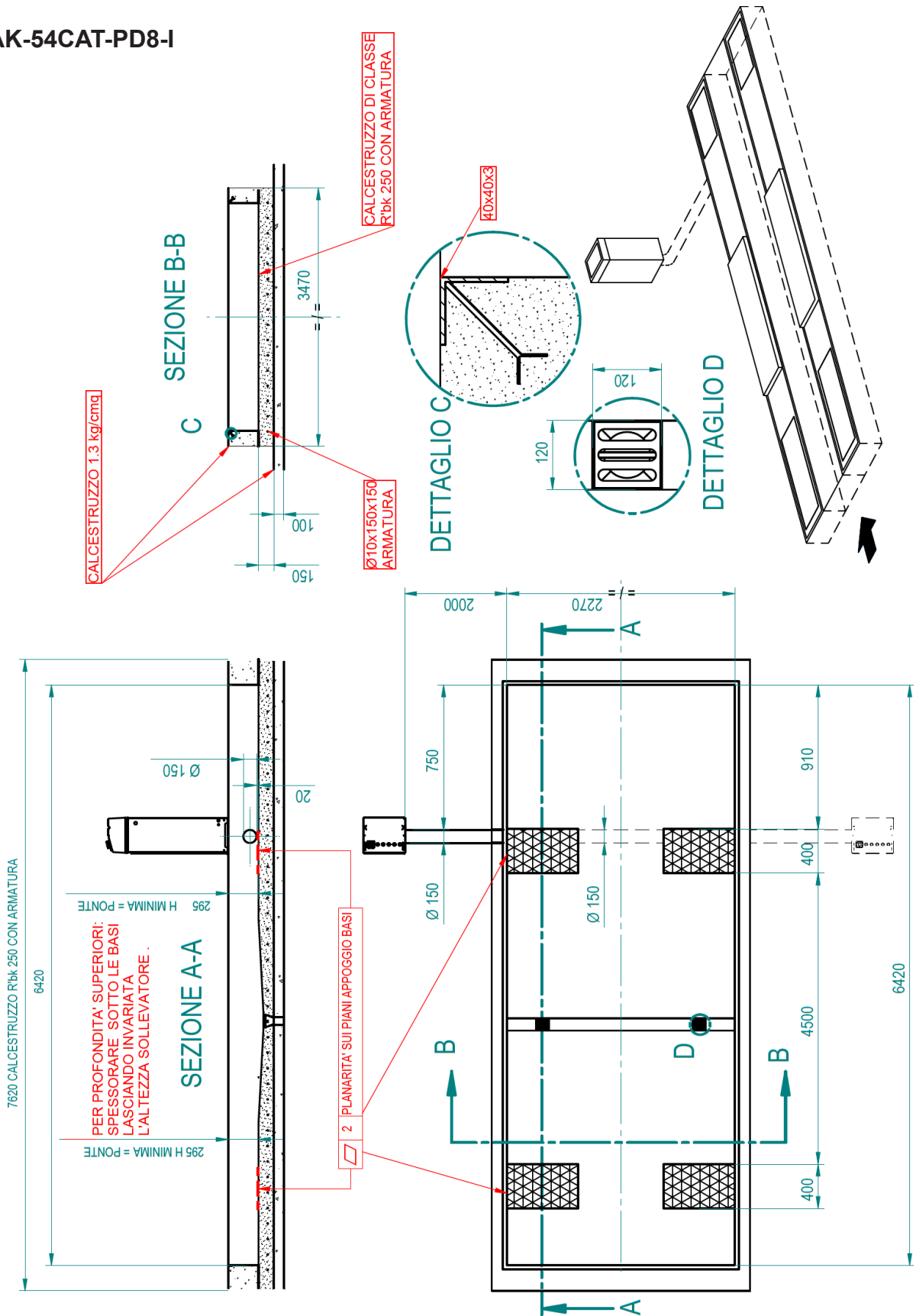

Fig.11/3

AREA DI INSTALLAZIONE A FOSSA UNICA
 SINGLE PIT INSTALLATION AREA
 AUFSTELLUNGSFLÄCHE MIT EINER EINZIGEN GRUBE

ZONE D'INSTALLATION A FOSSE UNIQUE
 AREA DE INSTALACION CON UN SOLO FOSO

V65N-60CAT-I

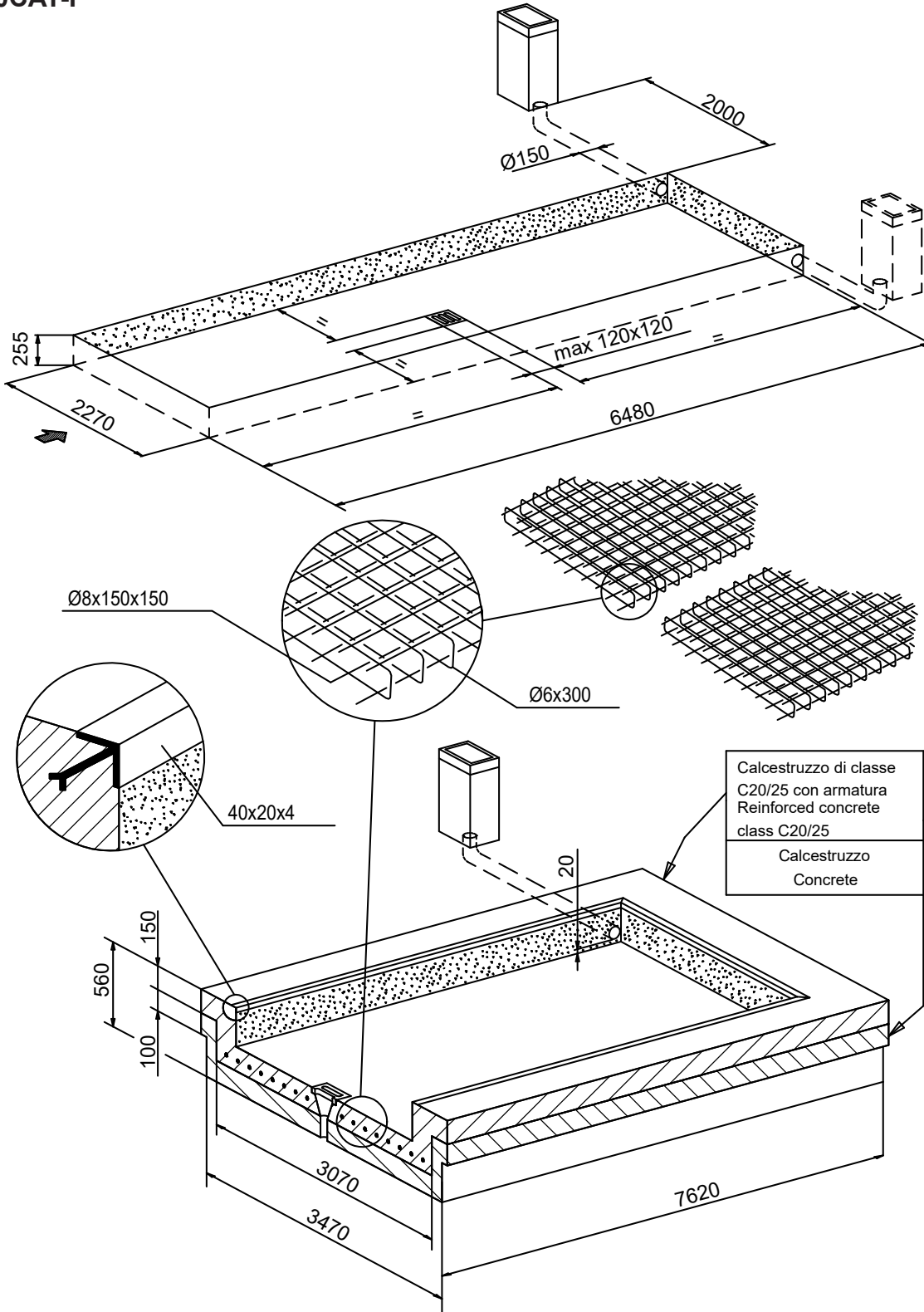

Fig.11/4

AREA DI INSTALLAZIONE A FOSSA UNICA
 SINGLE PIT INSTALLATION AREA
 AUFSTELLUNGSFLÄCHE MIT EINER EINZIGEN GRUBE

ZONE D'INSTALLATION A FOSSE UNIQUE
 AREA DE INSTALACION CON UN SOLO FOSO

ROT.V6560.196767

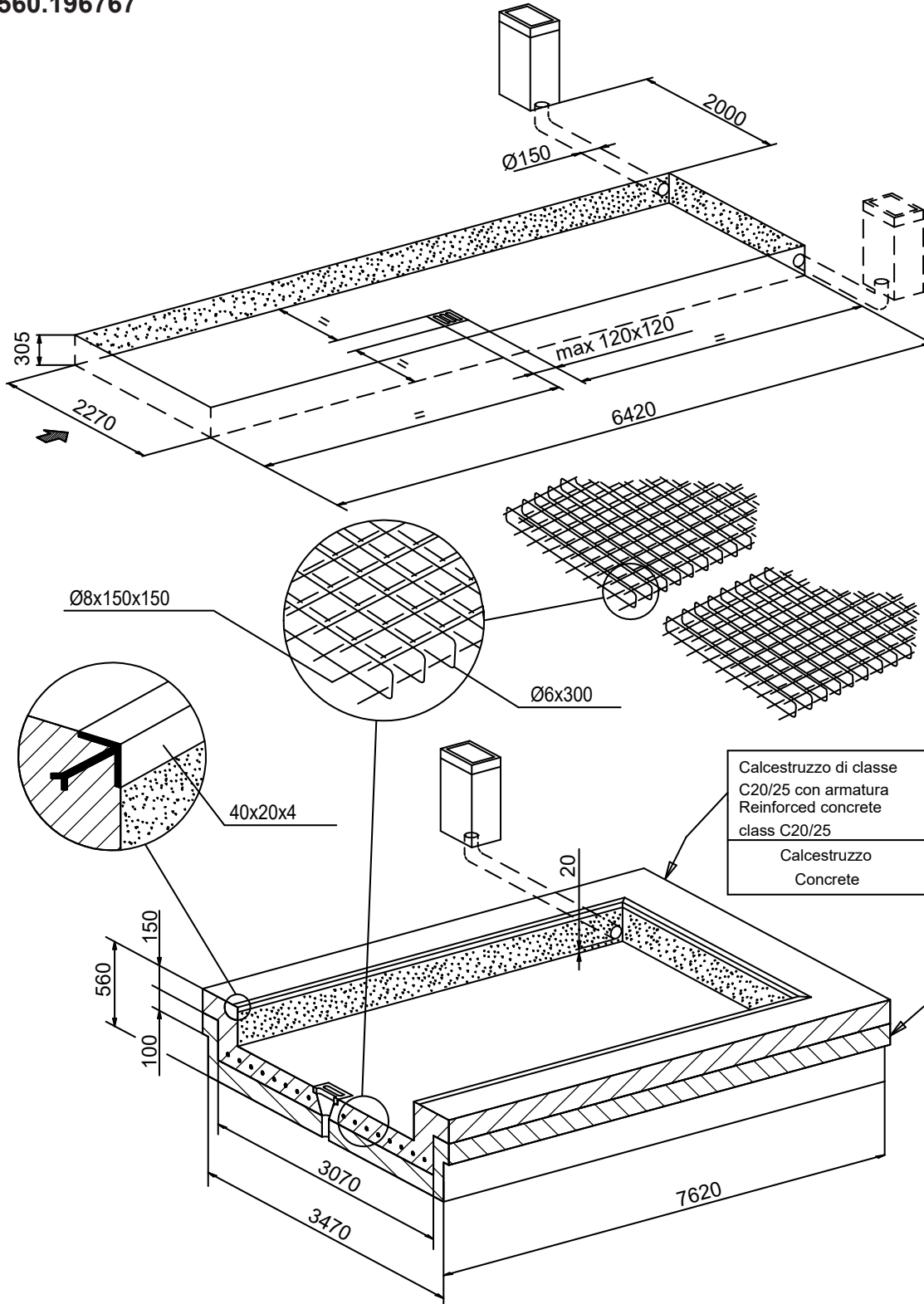

Fig.11/5

AREA DI INSTALLAZIONE A FOSSA UNICA
 SINGLE PIT INSTALLATION AREA
 AUFSTELLUNGSFLÄCHE MIT EINER EINZIGEN GRUBE

ZONE D'INSTALLATION A FOSSE UNIQUE
 AREA DE INSTALACION CON UN SOLO FOSO

V65AK-60CAT-I

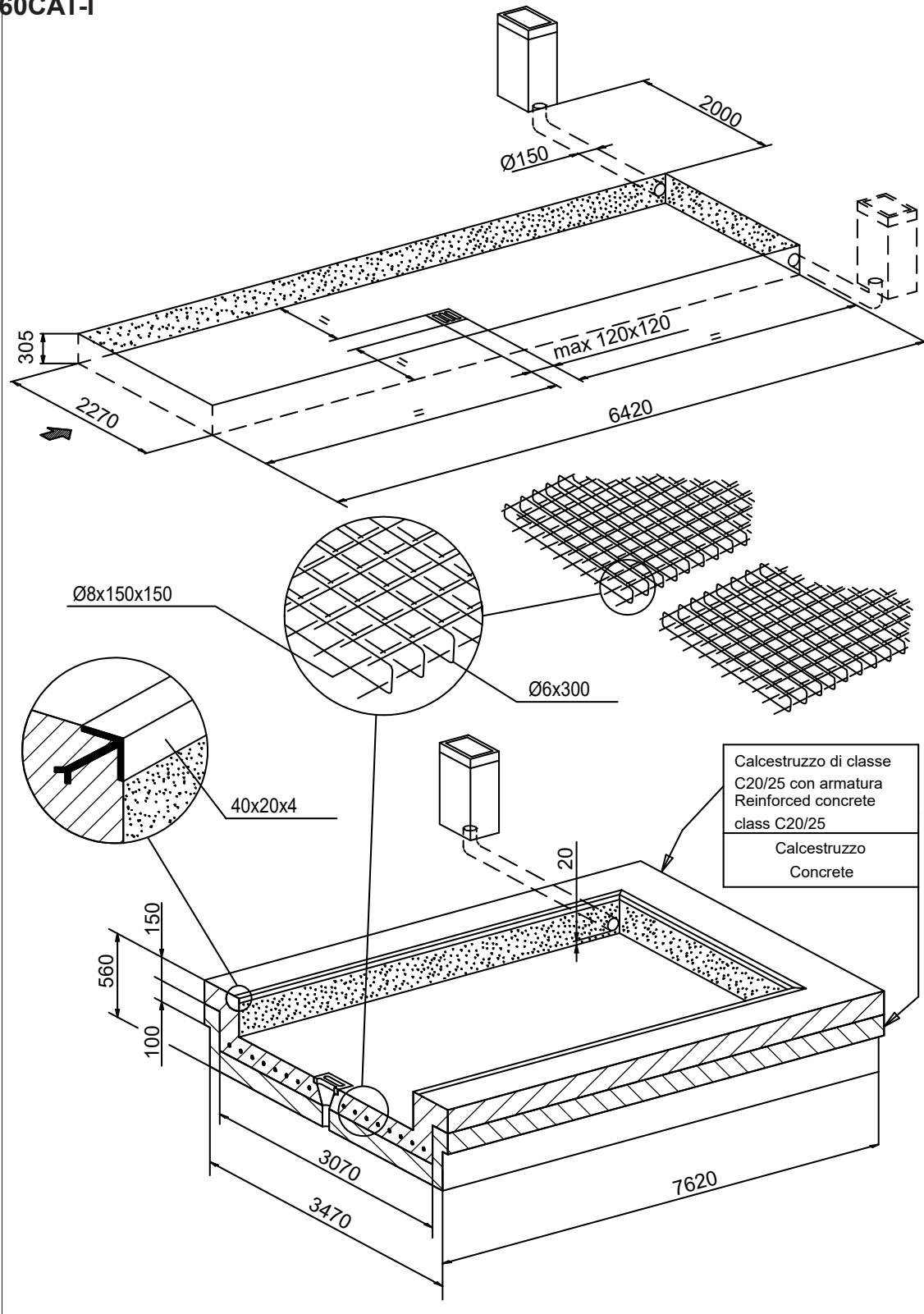

Fig.11/6

AREA DI INSTALLAZIONE A FOSSA UNICA
 SINGLE PIT INSTALLATION AREA
 AUFSTELLUNGSFLÄCHE MIT EINER EINZIGEN GRUBE

ZONE D'INSTALLATION A FOSSE UNIQUE
 AREA DE INSTALACION CON UN SOLO FOSO

ROT.V6560.196750

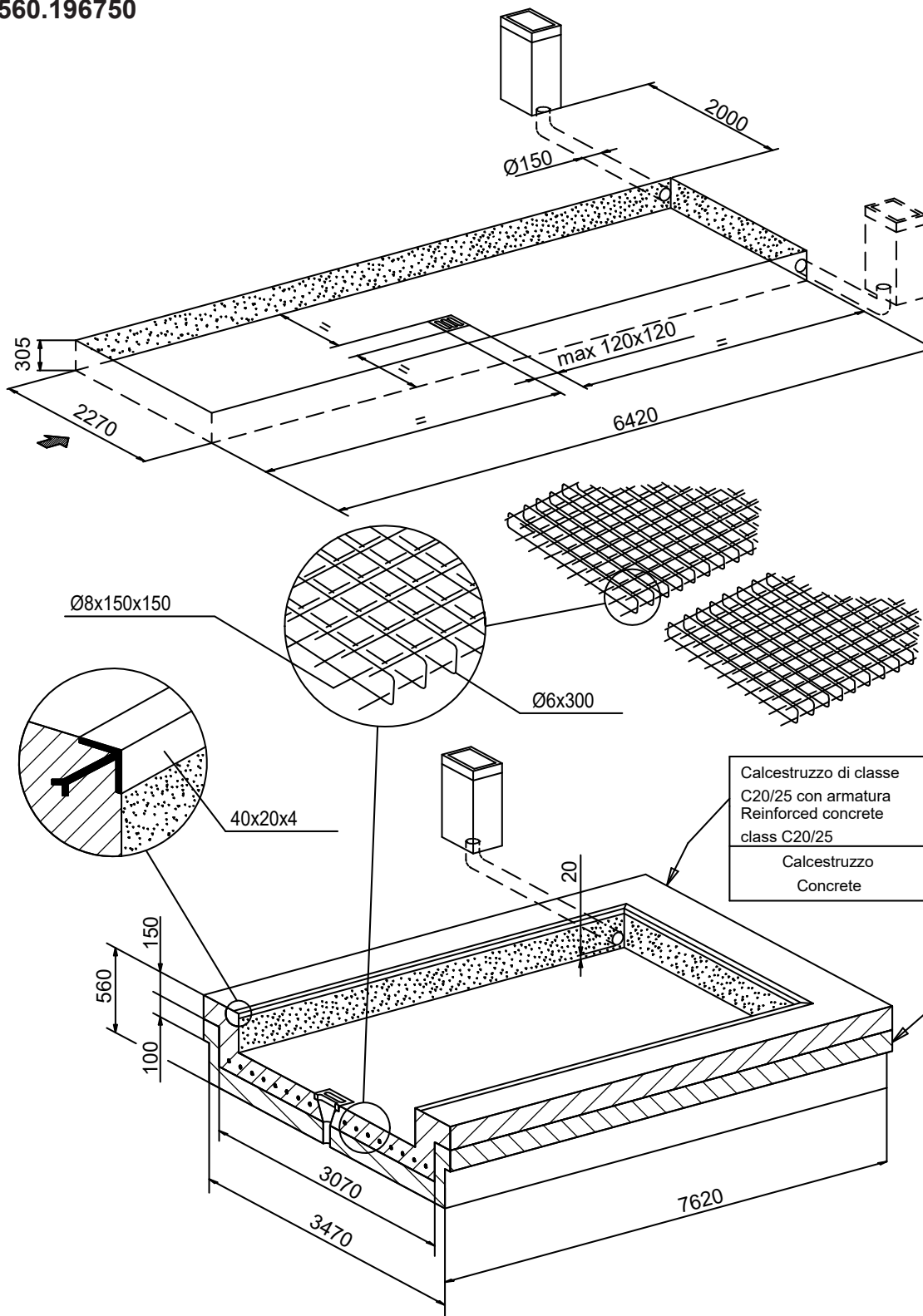

Fig.11/7

AREA DI INSTALLAZIONE A FOSSE
 PIT INSTALLATION AREA
 AUFSTELLUNGSFLÄCHE MIT GRUBE

ZONE D'INSTALLATION A FOSSES
 AREA DE INSTALACION CON FOSOS

V55AK-54CAT-I

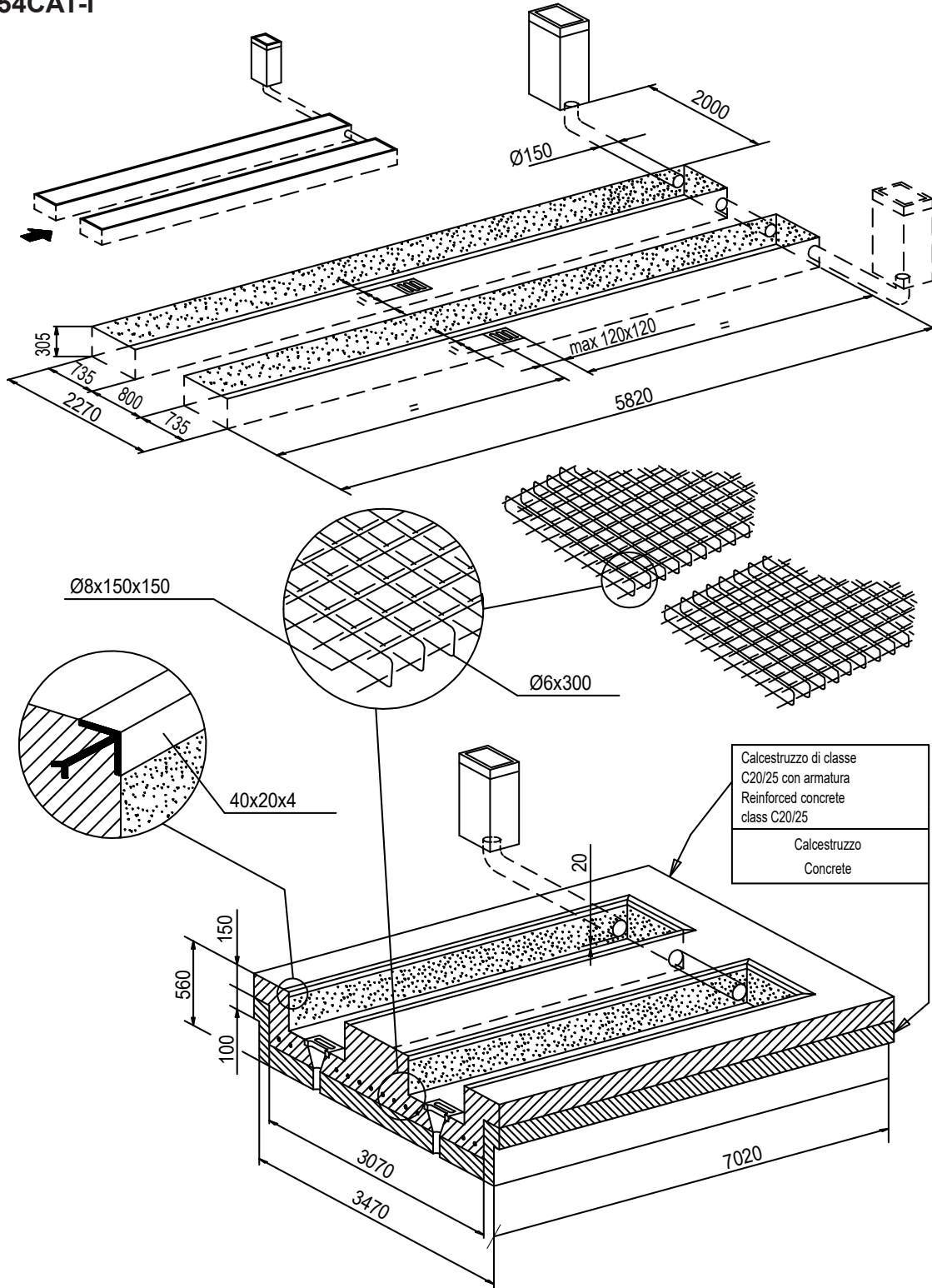

Fig.12/1

AREA DI INSTALLAZIONE A FOSSE
 PIT INSTALLATION AREA
 AUFSTELLUNGSFLÄCHE MIT GRUBE

ZONE D'INSTALLATION A FOSSES
 AREA DE INSTALACION CON FOSOS

V55LT-54CAT-I
 ROT.V5554.196866
 ROT.V5554.196873

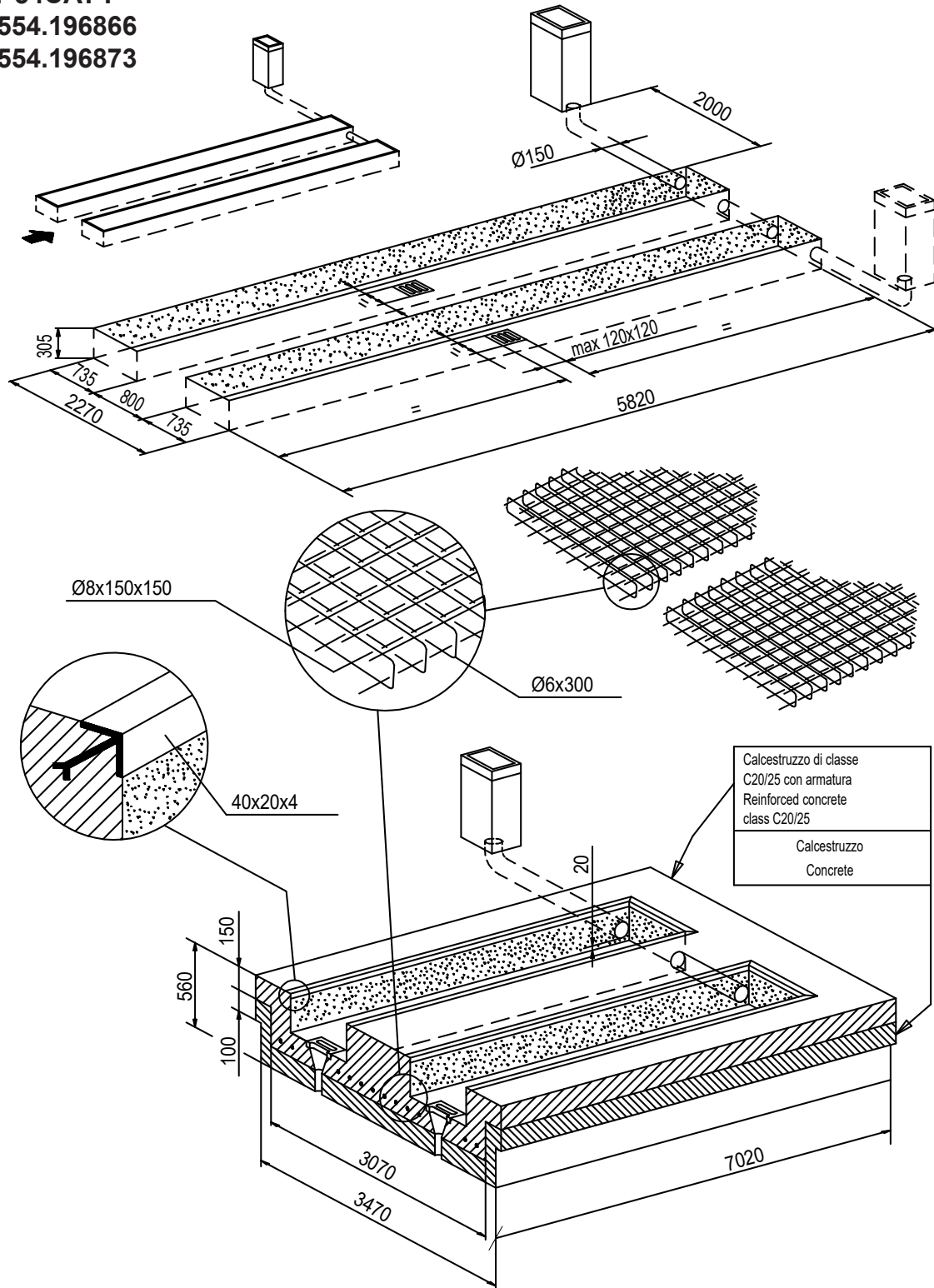

Fig.12/2

AREA DI INSTALLAZIONE A FOSSE
 PIT INSTALLATION AREA
 AUFSTELLUNGSFLÄCHE MIT GRUBE

ZONE D'INSTALLATION A FOSSES
 AREA DE INSTALACION CON FOSOS

V55LTAK-54CAT-PD8-I

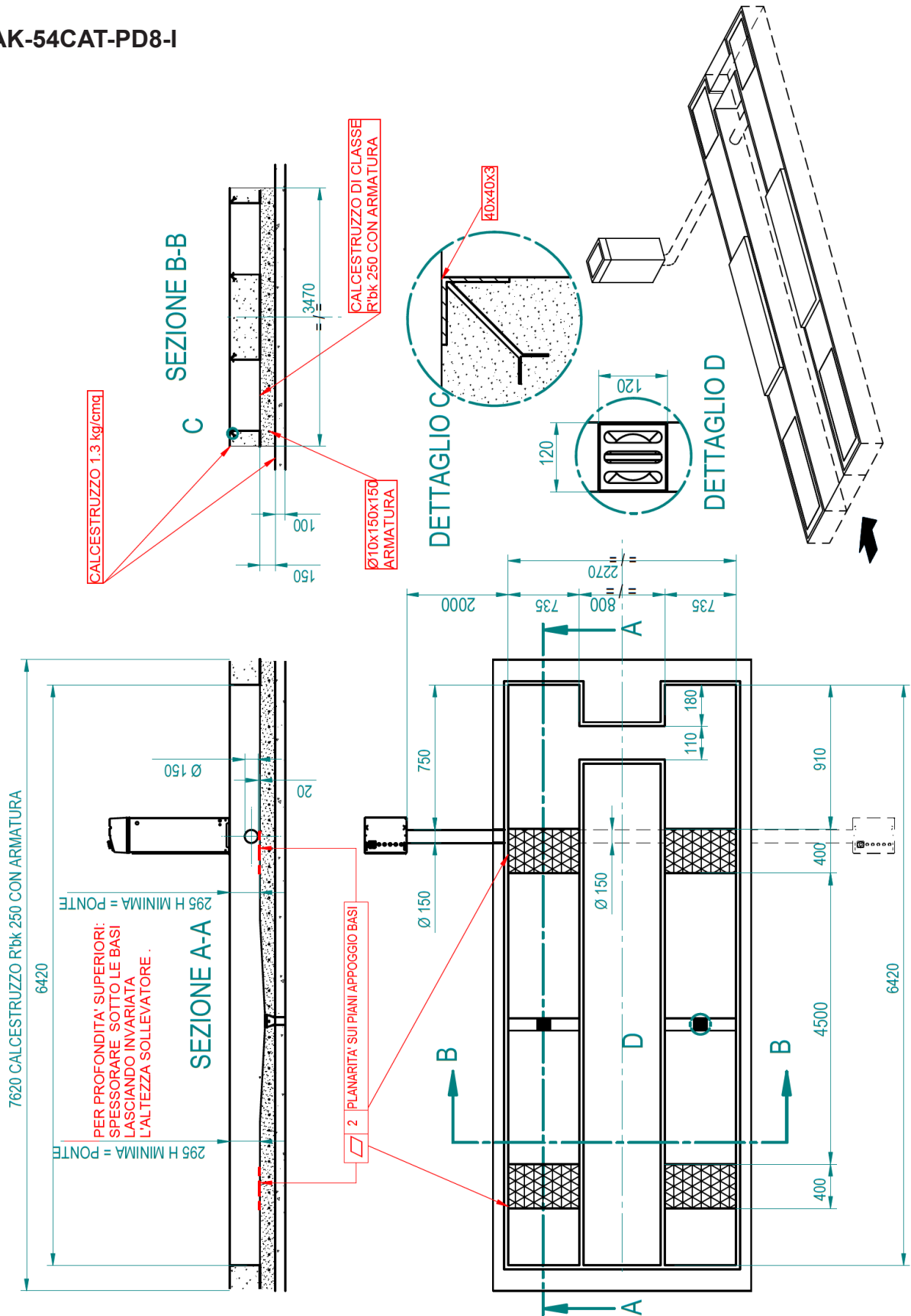

Fig.12/3

AREA DI INSTALLAZIONE A FOSSE
 PIT INSTALLATION AREA
 AUFSTELLUNGSFLÄCHE MIT GRUBE

ZONE D'INSTALLATION A FOSSES
 AREA DE INSTALACION CON FOSOS

V65N-60CAT-I

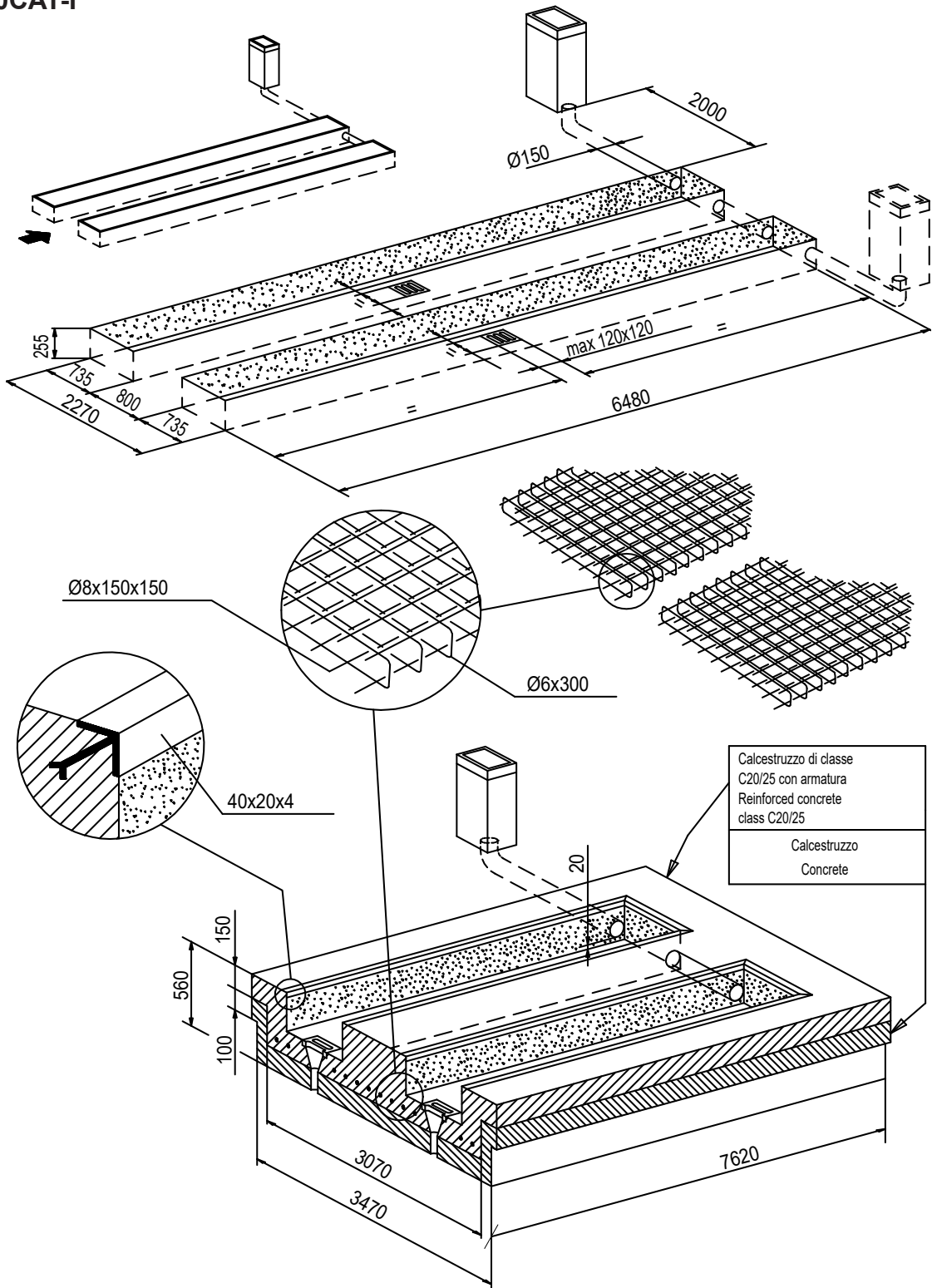

Fig.12/4

AREA DI INSTALLAZIONE A FOSSE
 PIT INSTALLATION AREA
 AUFSTELLUNGSFLÄCHE MIT GRUBE

ZONE D'INSTALLATION A FOSSES
 AREA DE INSTALACION CON FOSOS

ROT.V6560.196767

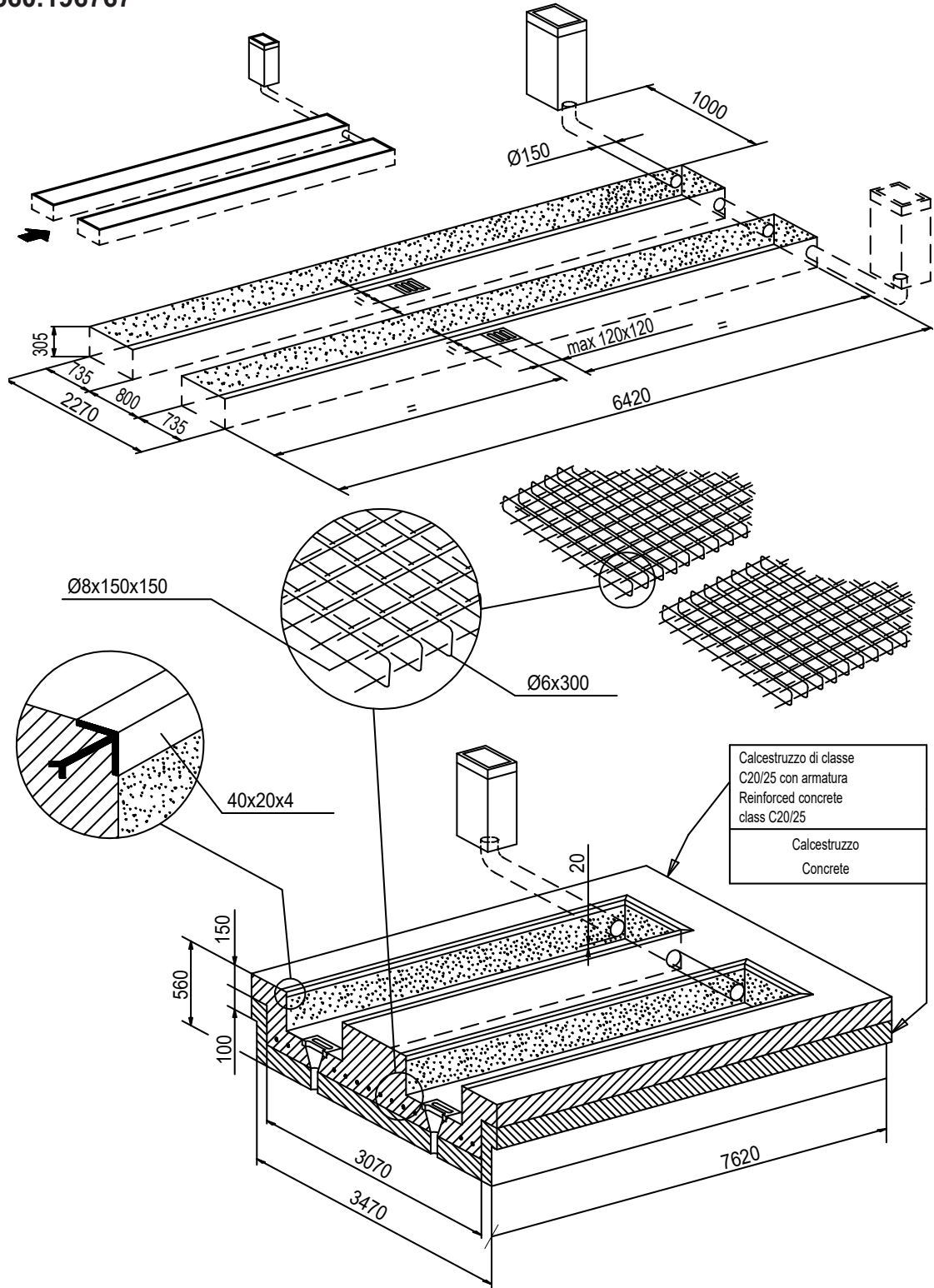

Fig.12/5

AREA DI INSTALLAZIONE A FOSSE
 PIT INSTALLATION AREA
 AUFSTELLUNGSFLÄCHE MIT GRUBE

ZONE D'INSTALLATION A FOSSES
 AREA DE INSTALACION CON FOSOS

V65AK-60CAT-I

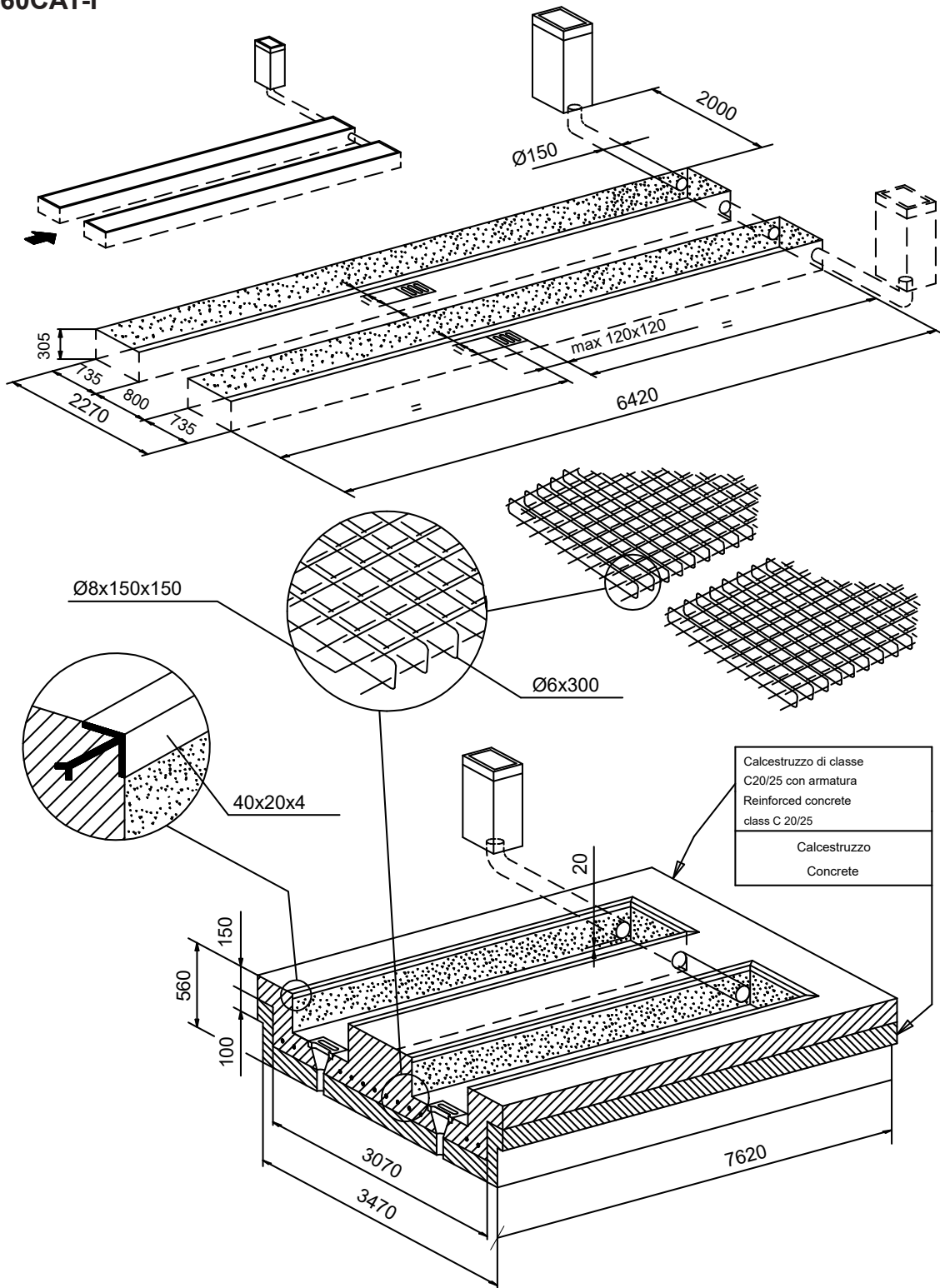

Fig.12/6

AREA DI INSTALLAZIONE A FOSSE
 PIT INSTALLATION AREA
 AUFSTELLUNGSFLÄCHE MIT GRUBE

ZONE D'INSTALLATION A FOSSES
 AREA DE INSTALACION CON FOSOS

ROT.V6560.196750

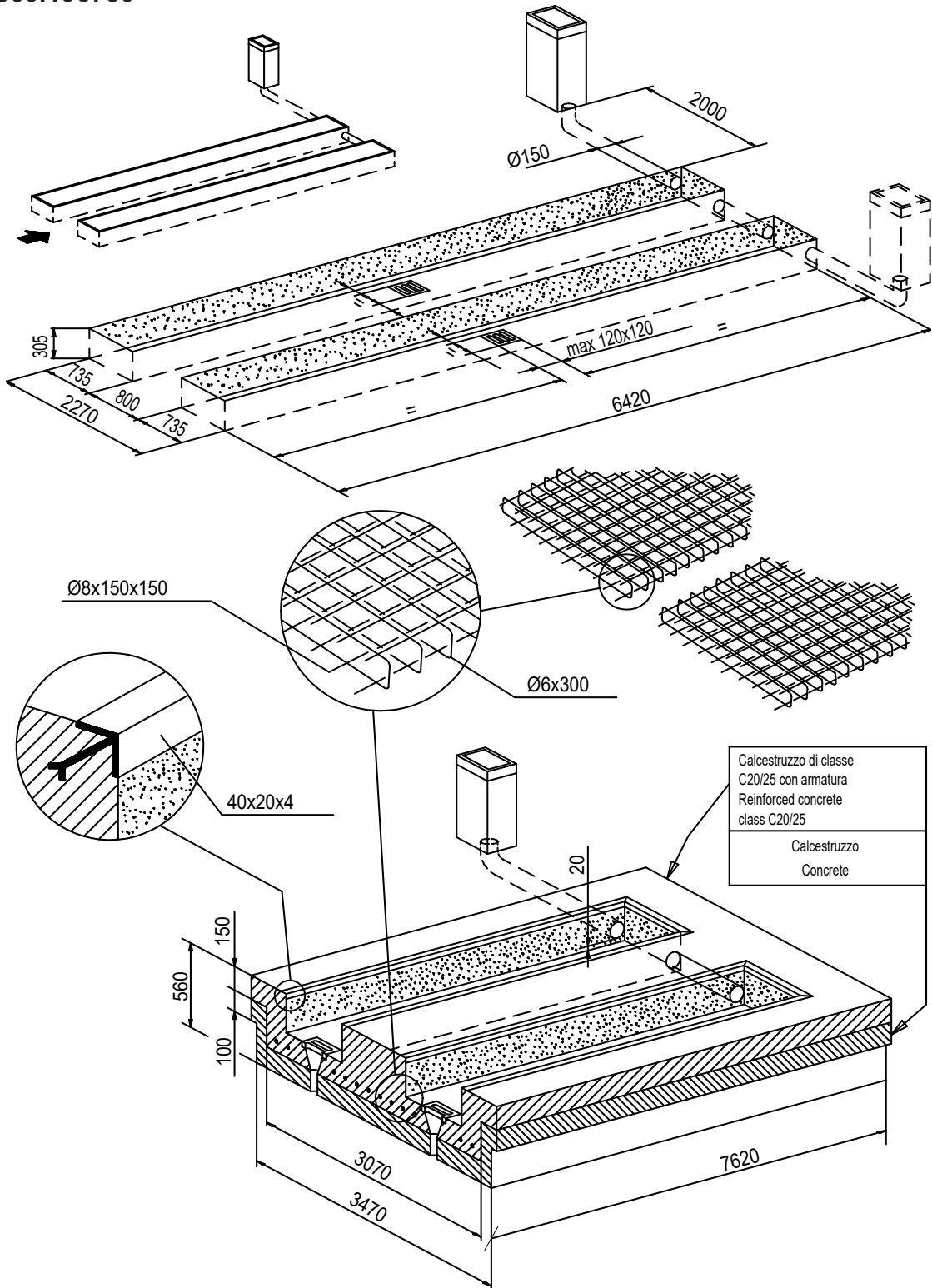

Fig.12/7

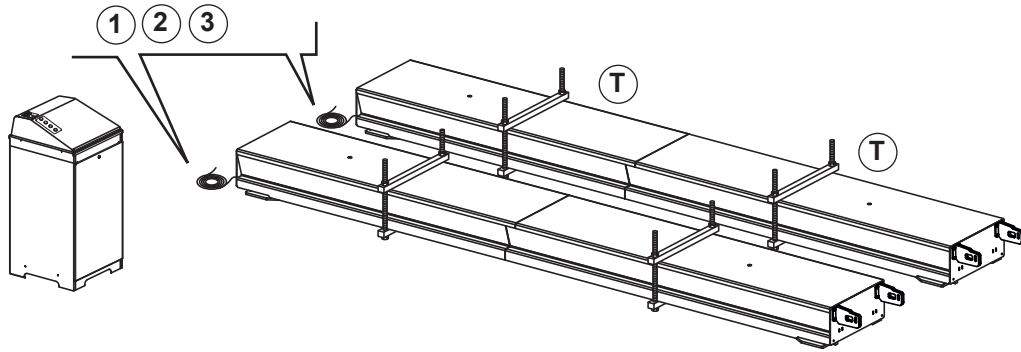

Fig.14

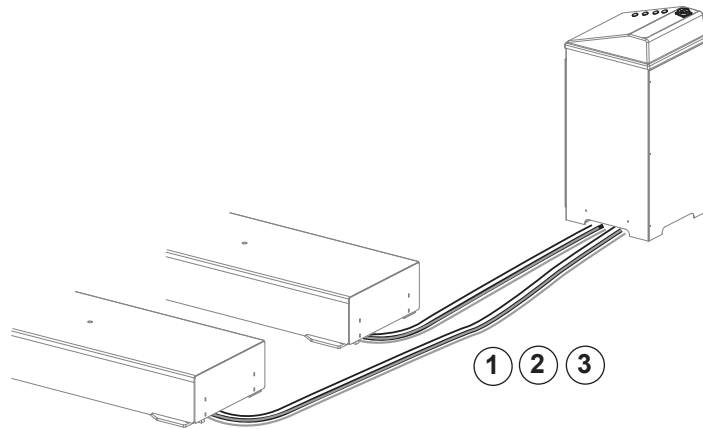

Fig.14/1

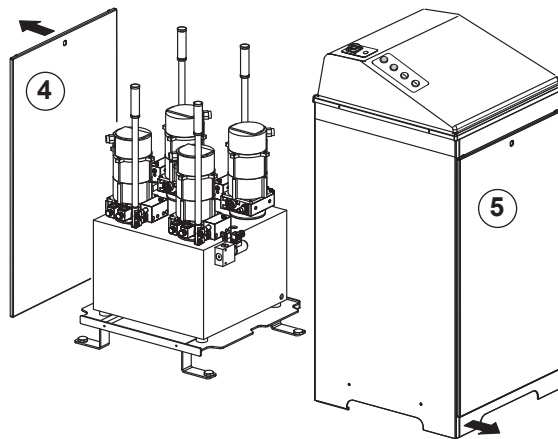

Fig.14/2



2.4 Posizionamento delle pedane e collegamento idraulico, elettrico e pneumatico

2.4.1 Sollevatore a pavimento

- Sfilare da sotto le pedane i tubi idraulici, i tubi pneumatici e i cavi elettrici (1-2-3) prima di posizionare le pedane sul pavimento.
- Posizionare le pedane ed il mobiletto di comando rappresentato a (fig. 14/1) e come indicato nei Dati Tecnici del Vs. modello. Fare molta attenzione e rispettare esattamente le misure indicate nei LAYOUT (da pag.34 a pag. 49).
- Svitare le viti posteriori e smontare il pannello posteriore (4).
- Sfilare il mobile (5) dalla centralina smontando le apposite viti di fissaggio (fig. 14/2); questo permette di effettuare facilmente tutti i collegamenti.

2.4 Positioning the platforms and hydraulic, electrical and pneumatic connection

2.4.1 Floor Installation

- From under the platforms, remove the hydraulic tubes, the pneumatic tubes and the electric cables (1-2-3) before positioning the platforms on the floor.
- Position the platforms and the command cabinet represented in (Fig. 14/1) and as indicated in the Technical Data of your model. Pay utmost attention and comply exactly with the measurements indicated in the LAYOUT (from page 34 to page 49).
- Unscrew the rear screws and dismantle the rear panel (4).
- Remove the cabinet (5) from the control unit by dismantling the specific fastening screws (Fig. 14/2); this enables all the

2.4 Positionierung der Plattformen und den hydraulischen, elektrischen und pneumatischen Anschlüssen

2.4.1 Boden hebebühne

- Unterhalb der Plattformen die hydraulischen, pneumatischen Leitungen und die elektrischen Kabel (1-2-3) vor der Positionierung der Plattformen auf den Boden legen.
- Die Plattformen und den Schaltschrank, dargestellt in (Abb. 14/1) und wie in den technischen Daten Ihres Modells. Besonders vorsichtig vorgehen und die angegebenen Abmessungen beachten (seite 34-49).
- Die hinteren Schrauben abschrauben und die hintere Tafel (4) ausbauen.
- Die Abdeckung (5) von der Steuereinheit entfernen durch Ausbau der entsprechenden Befestigungsschrauben (Abb.

2.4 Positionnement des plateformes et raccordement hydraulique, électrique et pneumatique

2.4.1 Élévateur au sol

- Faites glisser sous les plateformes les tuyaux hydrauliques, les tuyaux pneumatiques et câbles électriques (1-2-3) avant de placer les plateformes au sol.
- Placez les plateformes et l'armoire de commande représenté sur (fig. 14/1) et comme indiqué dans les données techniques de votre modèle. Soyez très prudent et respectez bien les mesures spécifiées dans la zone d'installation (de la page 34 à la page 49).
- Dévissez les vis à l'arrière et retirez le panneau arrière (4).
- Retirez l'armoire (5) de l'unité de commande en retirant les vis de fixation (fig 14/2); cela vous permet de réaliser facilement tous les raccordements.

2.4 Colocación de las tarimas y conexión hidráulica, eléctrica y neumática

2.4.1 Elevador de suelo

- Extraiga de debajo de las tarimas los tubos hidráulicos, los tubos neumáticos y los cables eléctricos (1-2-3) antes de colocar las tarimas en el suelo.
- Coloque las tarimas y el mueble de mando representado en la (fig. 14/1) y como se indica en los Datos Técnicos de su modelo. Presta mucha atención y respeto exactamente las medidas indicadas en el sitio de la instalación (página 34-49).
- Destornille los tornillos traseros y desarme el panel trasero (4)
- Extraiga el mueble (5) de la centralita destornillando los correspondientes tornillos de fijación (fig. 14/2); esto permite efectuar fácilmente todas las conexiones.

ATTENZIONE: Togliere i blocchi (T) dalle pedane utilizzati per il trasporto prima di procedere ad altre operazioni relative all'installazione.

ATTENZIONE: Prima di fissare il sollevatore al pavimento è necessario effettuare:

- L'allacciamento rete elettrica come indicato al paragrafo 2.6 e come indicato sugli schemi elettrici.
- L'allacciamento impianto idraulico come indicato al paragrafo 2.5 e come indicato sugli schemi idraulici.
- L'allacciamento impianto pneumatico come indicato al paragrafo 2.7 e come indicato sugli schemi pneumatici.

NB: se previsto l'installazione della centralina dal lato opposto eseguire il montaggio dei tubi in modo simmetrico.

connections to be easily made.

ATTENTION: Remove the blocks (T) from the platform used for transport before proceeding with other operations relating to installation.

ATTENTION: Before fastening the lift on the floor, you need to:

- Connect the electrical mains as indicated in paragraph 2.6 and as indicated in the wiring diagrams.
- Connect the hydraulic system as indicated in paragraph 2.5 and as indicated in the hydraulic diagrams.
- Connect the pneumatic system as indicated in paragraph 2.7 and as indicated in the pneumatic diagrams.

NB: if installation is planned of the control unit on the opposite side, assemble the tubes symmetrically.

14/2); Das vereinfacht das Anschließen aller Leitungen.

VORSICHT: Die Blöcke (T) von den Plattformen entfernen, die für den Transport verwendet werden, bevor andere Installationsarbeiten durchgeführt werden.

VORSICHT: Vor der Befestigung der Hebebühne am Boden, muss folgendes durchgeführt werden:

- Der Anschluss an das Stromnetz, wie in Abschnitt 2.6 und den elektrischen Plänen angegeben.
- Der Anschluss der hydraulischen Anlage, wie in Abschnitt 2.5 und den Hydraulikplänen angegeben.
- Der Anschluss der pneumatischen Anlage, wie in Abschnitt 2.7 und den Pneumatikplänen angegeben.

Hinweis: Wenn die Installation der Steuereinheit von der gegenüberliegenden Seite vorgesehen ist, die Montage der Rohre symmetrisch ausführen.

ATTENTION : Retirez les blocs (T) de la plate-forme utilisés pour le transport avant de procéder à d'autres opérations liées à l'installation.

ATTENTION: Avant de fixer l'élévateur au sol, vous devez effectuer :

- le raccordement au réseau électrique, comme indiqué au paragraphe 2.6 et comme indiqué sur les schémas de câblage.
- le raccordement du système hydraulique, comme indiqué au paragraphe 2.5 et comme indiqué sur les schémas hydrauliques.
- le raccordement au système pneumatique, comme indiqué au paragraphe 2.7 et comme indiqué sur les schémas pneumatiques.

NB : si l'installation de l'unité de commande est prévue du côté opposé, effectuez le montage des tuyaux de façon symétrique.

ATENCIÓN: Extraiga los bloques (T) de la tarima utilizados para el transporte antes de proceder a otras operaciones de instalación.

ATENCIÓN: Antes de fijar el elevador al piso es necesario efectuar:

- El enlazamiento a la red eléctrica como se indica en el párrafo 2.6 y en los esquemas alámbricos
- El enlazamiento a la instalación hidráulica como se indica en el párrafo 2.5 y en los esquemas hidráulicos
- El enlazamiento a la instalación neumática como se indica en el párrafo 2.7 y en los esquemas neumáticos.

Nota: si está prevista la instalación de la centralita por el lado opuesto, efectúe el montaje de los tubos en modo simétrico.

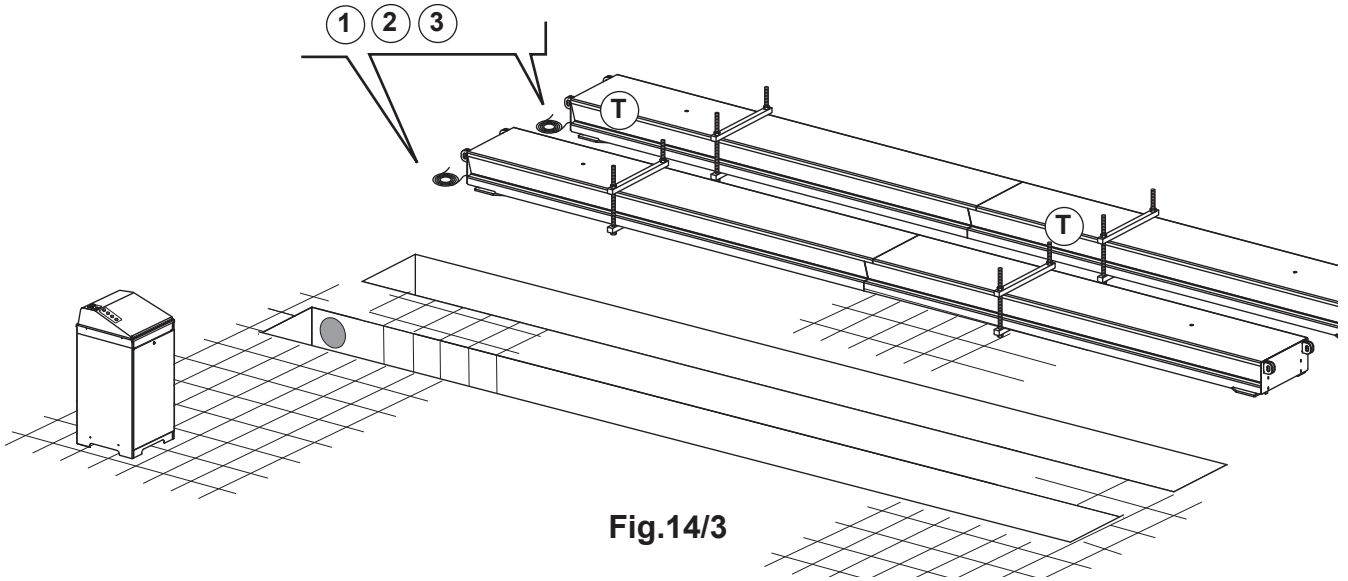

Fig.14/3

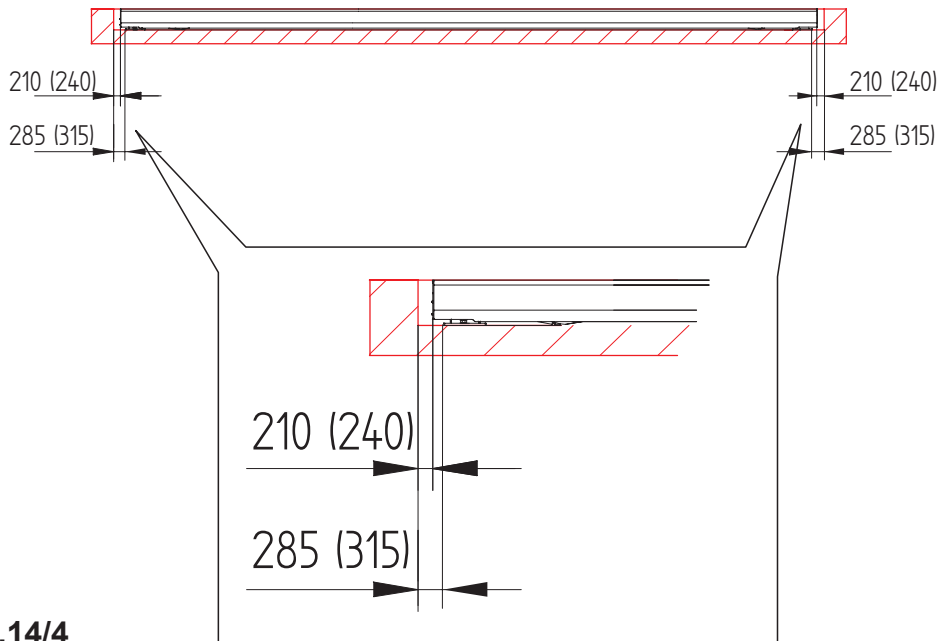

Fig.14/4

() solo per V65N-60CAT-I - only V65N-60CAT-I - nur V65N-60CAT-I
 uniquement V65N-60CAT-I - solo V65N-60CAT-I

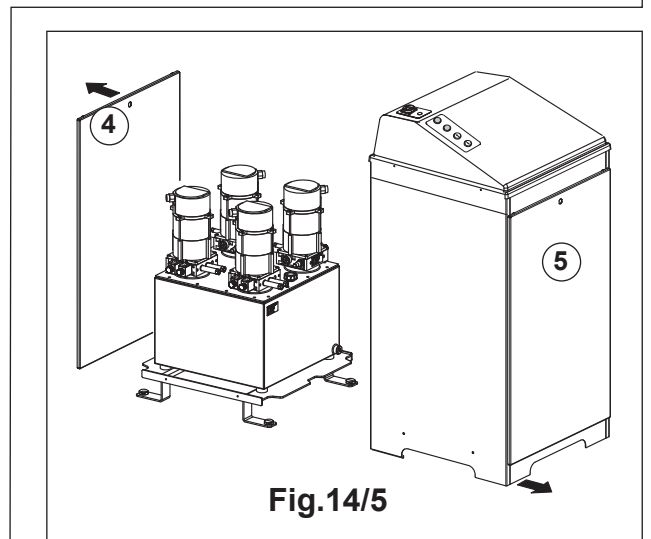
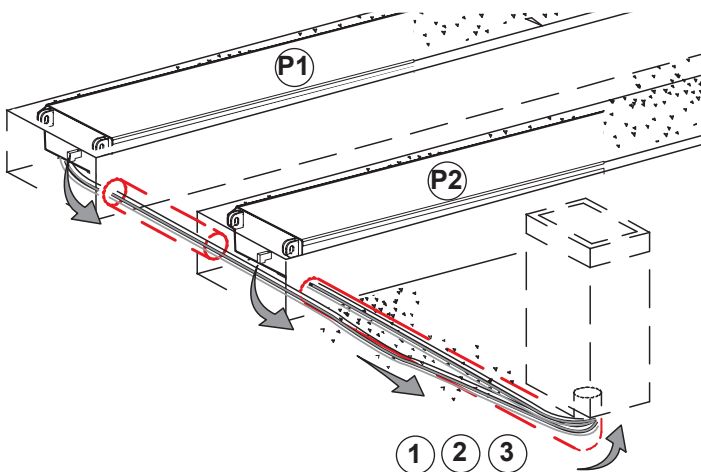

Fig.14/5



2.4.2 Sollevatore interrato

- Le pedane del sollevatore vanno posizionate vicino alle fosse in maniera da poter estrarre da sotto le pedane stesse i tubi idraulici (come da fig. 14/3). A questo punto posizionare la pedana (P2) all'interno della fossa rispettando le misure (come indicato in fig. 14/4) e contemporaneamente infilare i tubi idraulici, i tubi pneumatici e i cavi elettrici (1-2-3) nel condotto di collegamento fra le fosse e la centrale di comando. Fare molta attenzione e rispettare esattamente le misure indicate nei LAYOUT (da pag.34 a pag.49).
- Posizionare la pedana (P1) all'interno della rispettiva fossa infilando i tubi idraulici, i tubi pneumatici e i cavi elettrici (1-2-3) nel condotto fra le fosse.

ATTENZIONE: Togliere i blocchi (T) dalle pedane utilizzati per il trasporto prima di procedere ad altre operazioni relative all'installazione.

ATTENZIONE: Prima di fissare il sollevatore al pavimento e necessario effettuare:

- L'allacciamento rete elettrica come indicato al paragrafo 2.6 e come indicato sugli schemi elettrici
- L'allacciamento impianto idraulico come indicato al paragrafo 2.5 e come indicato sugli schemi idraulici
- L'allacciamento impianto pneumatico come indicato al paragrafo 2.7 e come indicato sugli schemi pneumatici.

NB: se previsto l'installazione della centralina dal lato opposto eseguire il montaggio dei tubi in modo simmetrico.

2.4.2 Underground lift

- The lift platforms should be positioned near the pits to remove the hydraulic tubes from under the platforms (as indicated in Fig. 14/3). At this point, position the platform (P2) inside the pit in compliance with the measurements (as indicated in Fig. 14/4) and at the same time insert the hydraulic tubes, the pneumatic tubes and the electricity cables (1-2-3) in the connection piping between the pits and command unit. Pay utmost attention and comply exactly with the measurements indicated in the LAYOUT (from page 34 to page 49).
- Position the platform (P1) inside the respective pit by inserting the hydraulic tubes, the pneumatic tubes and the electricity cables (1-2-3) in the pipe between the pits.

ATTENTION: Remove the blocks (T) from the platform used for transport before proceeding with other operations relating to installation.

ATTENTION: Before fastening the lift on the floor, you need to:

- Connect the electrical mains as indicated in paragraph 2.6 and as indicated in the wiring diagrams
- Connect the hydraulic system as indicated in paragraph 2.5 and as indicated in the hydraulic diagrams
- Connect the pneumatic system as indicated in paragraph 2.7 and as indicated in the pneumatic diagrams.

NB: if installation is planned of the control unit on the opposite side, assemble the tubes symmetrically.

2.4.2 Unterflur hebebühne

- Die Plattformen der Hebebühne werden in der Nähe der Gruben positioniert, so dass von unter den Plattformen die hydraulischen Rohre entfernt werden können (wie in Abb. 14/3 gezeigt). Nun die Plattform (P2) in der Grube positionieren, dabei die Abmessungen (wie in Abb. 14/4 angegeben) beachten und gleichzeitig die hydraulischen Rohre, die pneumatischen Rohre und die elektrischen Kabel (1-2-3) in die Anschlussleitung zwischen den Gruben und der Steuerzentrale einsetzen. Besonders vorsichtig vorgehen und die angegebenen Abmessungen layout strengstens beachten (seite 34-49).
- Die Plattform (P1) in der entsprechenden Grube positionieren, indem die hydraulischen Rohre, die pneumatischen Rohre und die elektrischen Kabel (1-2-3) in die Leitung zwischen den Gruben einsetzen.

VORSICHT: Die Blöcke (T) von den Plattformen entfernen, die für den Transport verwendet werden, bevor andere Installationsarbeiten durchgeführt werden.

VORSICHT: Vor der Befestigung der Hebebühne am Boden, muss Folgendes durchgeführt werden:

- Der Anschluss an das Stromnetz, wie in Abschnitt 2.6 und den elektrischen Plänen angegeben
- Der Anschluss der hydraulischen Anlage, wie in Abschnitt 2.5 und den Hydraulikplänen angegeben
- Der Anschluss der pneumatischen Anlage, wie in Abschnitt 2.7 und den Pneumatikplänen angegeben

Hinweis: Wenn die Installation der Steuereinheit von der gegenüberliegenden Seite vorgesehen ist, die Montage der Rohre symmetrisch ausführen.

2.4.2 Elévateur enterré

- Les plateformes de l'élévateur doivent être placées à côté des fosses afin de pouvoir retirer de sous les plateformes les tuyaux hydrauliques (comme représenté sur la Fig. 14/3). À ce stade, positionnez la plate-forme (P2) à l'intérieur de la fosse en respectant les mesures (comme représenté sur la fig. 14/4) et simultanément, insérez les tuyaux hydrauliques, ceux pneumatiques et les câbles électriques (1-2-3), dans le conduit entre les fosses et l'unité de commande. Soyez très prudent et respectez bien les mesures spécifiées dans la zone d'installation (de la page 34 à la page 49).
- Placez la plate-forme (P1) dans la fosse respective en enfilant les tuyaux hydrauliques, ceux pneumatiques et les câbles électriques (1-2-3) dans le conduit entre les fosses.

ATTENTION : Retirez les blocs (T) de la plate-forme utilisés

pour le transport avant de procéder à d'autres opérations liées à l'installation.

ATTENTION: Avant de fixer l'élévateur au sol, vous devez effectuer :

- le raccordement au réseau électrique, comme indiqué au paragraphe 2.6 et comme indiqué sur les schémas de câblage
- le raccordement du système hydraulique, comme indiqué au paragraphe 2.5 et comme indiqué sur les schémas hydrauliques
- le raccordement au système pneumatique, comme indiqué au paragraphe 2.7 et comme indiqué sur les schémas pneumatiques.

NB : si l'installation de l'unité de commande est prévue du côté opposé, effectuez le montage des tuyaux de façon symétrique.

2.4.2 Elevador subterráneo

- Las tarimas del elevador deben colocarse cerca de las fosas en modo de poder extraer los tubos hidráulicos de debajo de las tarimas (como en la fig. 14/3). A este punto coloque la tarima (P2) en el interior de la fosa respetando las medidas (como se indica en la fig. 14/4) y simultáneamente introduzca los tubos hidráulicos, los tubos neumáticos y los cables eléctricos (1-2-3) en el conducto de conexión entre las fosas y la central de mando. Presta mucha atención y respeto exactamente las medidas indicadas en el sitio de la instalación (página 34-49)
- Coloque la tarima (P1) en el interior de la respectiva fosa introduciendo los tubos hidráulicos, los tubos neumáticos y los cables eléctricos (1-2-3) en el conducto entre las fosas.

ATENCIÓN: Extraiga los bloques (T) de la tarima utilizados para el transporte antes de proceder a otras operaciones de instalación.

ATENCIÓN: Antes de fijar el elevador al piso es necesario efectuar:

- El enlazamiento a la red eléctrica como se indica en el párrafo 2.6 y en los esquemas alámbricos
- El enlazamiento a la instalación hidráulica como se indica en el párrafo 2.5 y en los esquemas hidráulicos
- El enlazamiento a la instalación neumática como se indica en el párrafo 2.7 y en los esquemas neumáticos.

Nota: si está prevista la instalación de la centralita por el lado opuesto, efectúe el montaje de los tubos en modo simétrico.

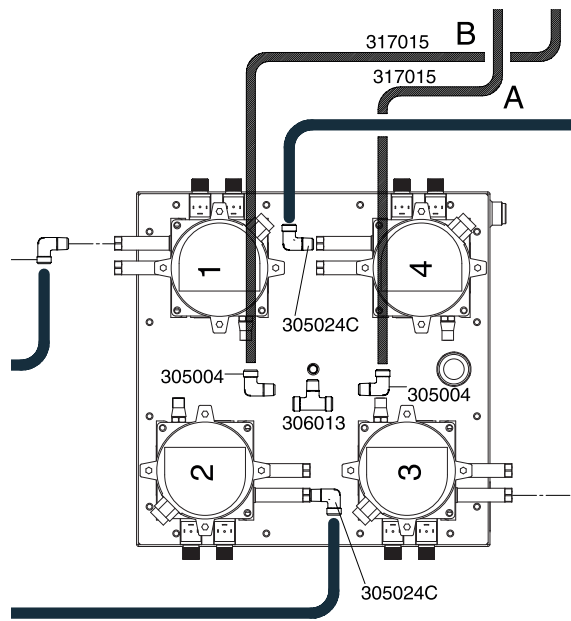
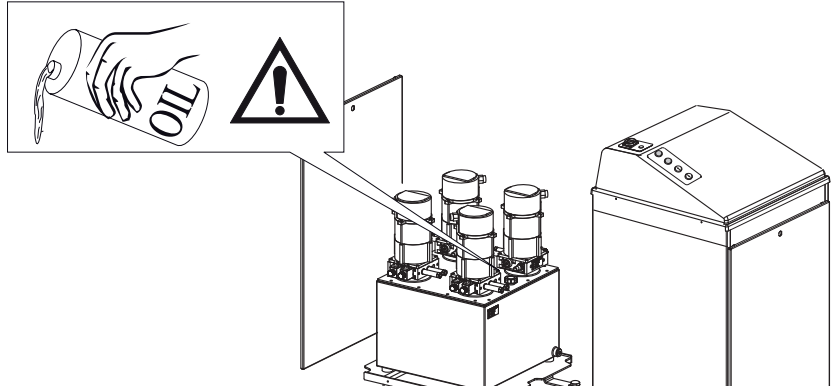
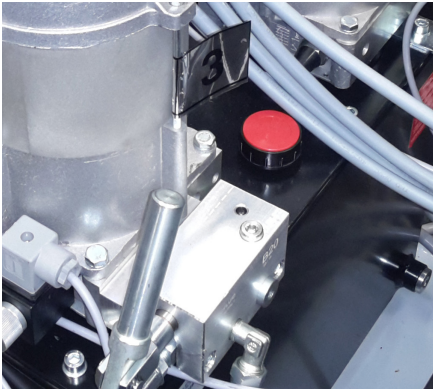

Fig.15/1

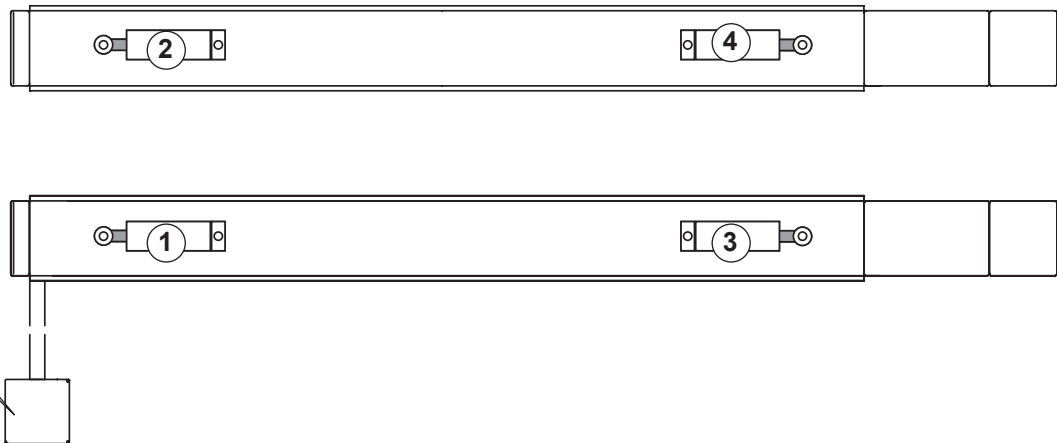

Fig.15/2



2.5 Collegamento idraulico pedana e recupero olio cilindri

- Attenzione: il serbatoio olio delle centraline è privo di olio; provvedere al riempimento del serbatoio (Qt. olio 60 litri) (vedi paragrafo 9); (olio consigliato ESSO Huto H32 od equivalente).
- Posizionare con attenzione i tubi idraulici fino alla centralina (nel caso di sollevatore incassato infilare i tubi nel condotto di collegamento fra le fosse e la centrale di comando).
- Durante il trasporto i tubi sono chiusi da tappi per evitare la fuoriuscita di olio.
- Togliere i tappi e collegare i tubi idraulici rispettando esattamente i collegamenti come indicato nelle figure e come indicato negli schemi idraulici in allegato.

2.5 Hydraulic connection of the platform and recovery of the cylinder oil

- Attention: the oil tank of the control units is free of oil; fill the tank (Qt. oil 60 litres) (see paragraph 9); (recommended oil ESSO Huto H32 or equivalent).
- Carefully position the hydraulic tubes up to the control unit (if the lift is fitted, insert the tubes in the connection pipe between the pits and the control unit).
- During transport, the tubes are closed with plugs to avoid oil leaking.
- Remove the plugs and connect the hydraulic tubes in strict compliance with the connections as indicated in the figures and as indicated in the hydraulic diagrams attached.

2.5 Hydraulischer Anschluss der Plattform und Rückgewinnung des Zylinderöls

- Vorsicht: der Öltank der Steuereinheit hat kein Öl; den Tank auffüllen (Ölmenge 60 Liter) (siehe Abschnitt 9); (empfohlenes Öl ESSO Huto H32 oder Öl mit gleichen Eigenschaften).
- Vorsichtig die hydraulischen Rohre an der Steuereinheit positionieren (bei Unterflurmodellen der Hebebühne die Rohre in die Anschlussleitung zwischen den Gruben und der Steuerzentrale einsetzen).
- Während dem Transport sind die Rohre durch Verschlüsse geschlossen, um Öllecks zu vermeiden.
- Die Verschlüsse entfernen und die hydraulischen Rohre anschließen, dabei genau die Anschlüsse wie in den Abbil-

2.5 Raccordement hydraulique plate-forme et récupération de l'huile des cylindres

- Attention : le réservoir d'huile des unités de contrôle est exempt d'huile ; prévoyez le remplissage du réservoir (quantité d'huile: 60 litres) (voir paragraphe 9); (huile recommandée ESSO Huto H32 ou semblable).
- Placez soigneusement les tuyaux hydrauliques à l'unité de commande. (Dans le cas d'un élévateur enterré, insérez les tuyaux dans le conduit de raccordement entre les fosses et l'unité de commande).
- Pendant le transport, les tuyaux sont fermés avec des bouchons pour éviter les fuites d'huile.
- Retirez les bouchons et raccordez les tuyaux hydrauliques

2.5 Conexión hidráulica de la tarima de recuperación del aceite de los cilindros

- Atención: el depósito del aceite de las centralitas no tiene aceite: proceda a llenar el depósito (cantidad de aceite 60 litros) (véase párrafo 9); (aceite aconsejado ESSO Huto H32 o equivalente).
- Coloque con atención los tubos hidráulicos hasta la centralita. En caso de elevador empotrado, introduzca los tubos en el conducto de conexión entre las fosas y la central de mando).
- Durante el transporte los tubos están cerrados con tapones para evitar la salida del aceite.
- Saque los tapones y conecte los tubos hidráulicos respetando exactamente las conexiones como se indica en las figuras y

Collegamento sollevatore standard

Tubo cilindro 1 (15/2) collegarlo alla centralina 1 (15/1).
 Tubo cilindro 2 (15/2) collegarlo alla centralina 2 (15/1).
 Tubo cilindro 3 (15/2) collegarlo alla centralina 3 (15/1).
 Tubo cilindro 4 (15/2) collegarlo alla centralina 4 (15/1).

Se è presente il sollevatore integrato è necessario collegare anche i relativi tubi al gruppo elettrovalvole; consultare gli appositi schemi idraulici in allegato.

Connecting standard lifting device

Cylinder tube 1 (15/2) connect it to the control unit 1 (15/1).
 Cylinder tube 2 (15/2) connect it to the control unit 2 (15/1).
 Cylinder tube 3 (15/2) connect it to the control unit 3 (15/1).
 Cylinder tube 4 (15/2) connect it to the control unit 4 (15/1).

If the integrated lifting device is present, the relative pipes must also be connected to the solenoid valve group; consult the appropriate hydraulic diagrams attached.

dungen und in den Hydraulikplänen im Anhang angegeben, beachten.

Anschluss der Standardhebebühne

Rohr Zylinder 1 (15/2) an die Steuereinheit 1 (15/1) anschließen.
 Rohr Zylinder 2 (15/2) an die Steuereinheit 2 (15/1) anschließen.
 Rohr Zylinder 3 (15/2) an die Steuereinheit 3 (15/1) anschließen.
 Rohr Zylinder 4 (15/2) an die Steuereinheit 4 (15/1) anschließen.

Wenn die integrierte Hubvorrichtung vorhanden ist, muss man auch die entsprechenden Leitungen an die Magnetventilgruppe anschließen; siehe die entsprechenden Hydraulikschemen im Anhang.

en respectant scrupuleusement les raccordements, comme indiqué sur les figures et les schémas hydrauliques en pièce-jointe.

Branchement élévateur standard

Tuyau cylindrique 1 (15/2) connectez-le à l'unité de commande 1 (15/1).
 Tuyau cylindrique 2 (15/2) connectez-le à l'unité de commande 2 (15/1).
 Tuyau cylindrique 3 (15/2) connectez-le à l'unité de commande 3 (15/1).
 Tuyau cylindrique 4 (15/2) connectez-le à l'unité de commande 4 (15/1).

Si l'élévateur intégré est présent, il faut brancher également les tuyaux relatifs au groupe électrovannes ; consulter les schémas hydrauliques joints.

en los esquemas hidráulicos anexos.

Conexión del elevador estándar

Tubo cilindro 1 (15/2) conéctelo a la centralita 1 (15/1).
 Tubo cilindro 2 (15/2) conéctelo a la centralita 2 (15/1).
 Tubo cilindro 3 (15/2) conéctelo a la centralita 3 (15/1).
 Tubo cilindro 4 (15/2) conéctelo a la centralita 4 (15/1).

Si está presente el elevador integrado es necesario conectar también los respectivos tubos al grupo de electroválvulas; consulte los respectivos esquemas hidráulicos en el anexo.

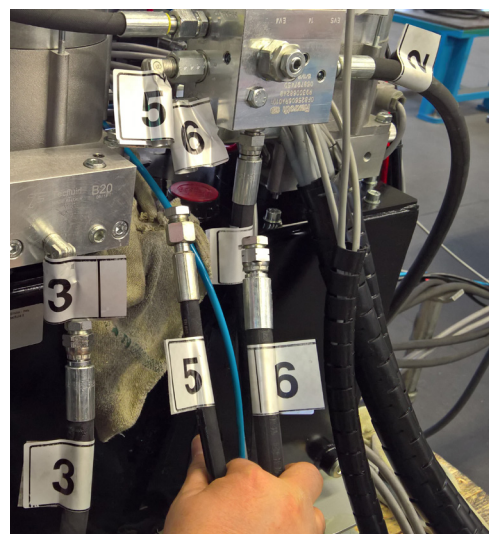
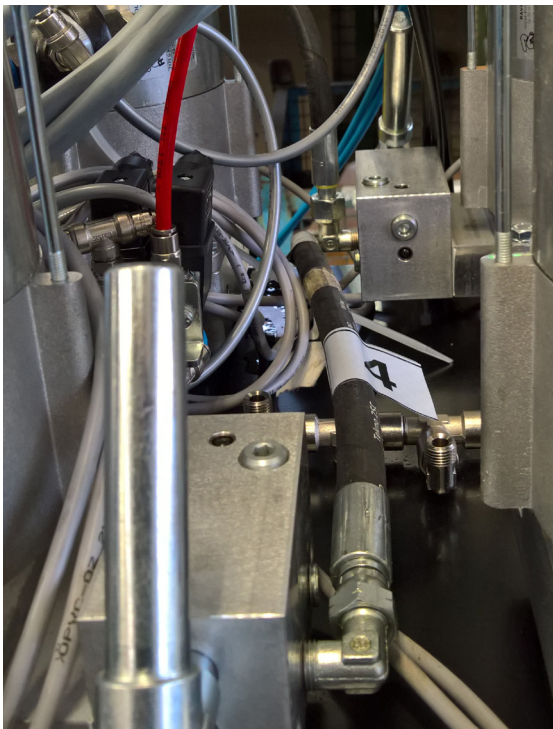
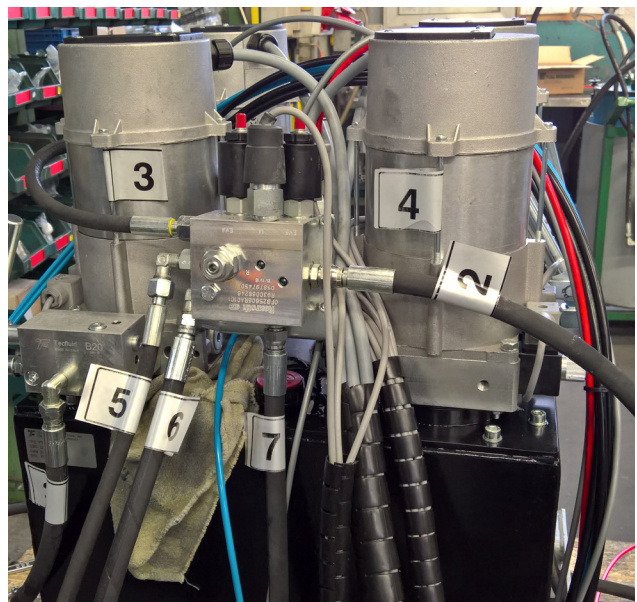
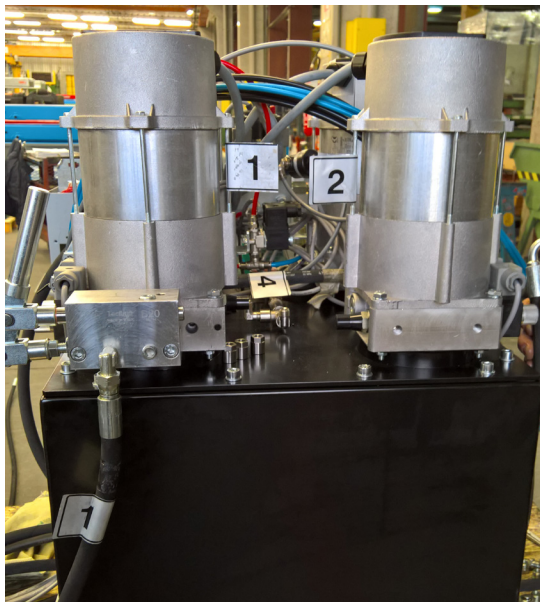
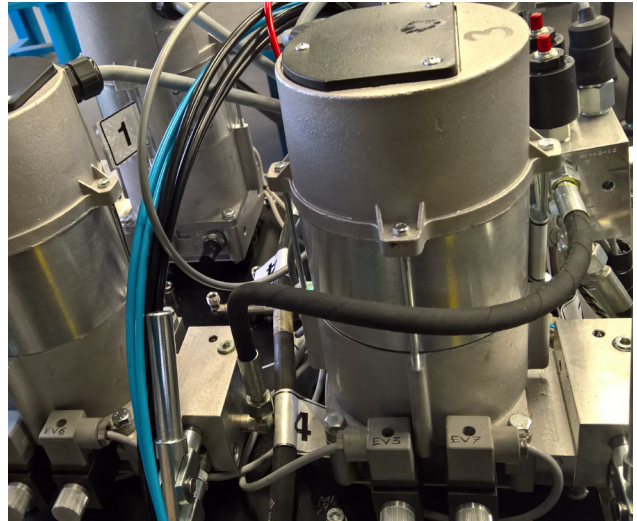
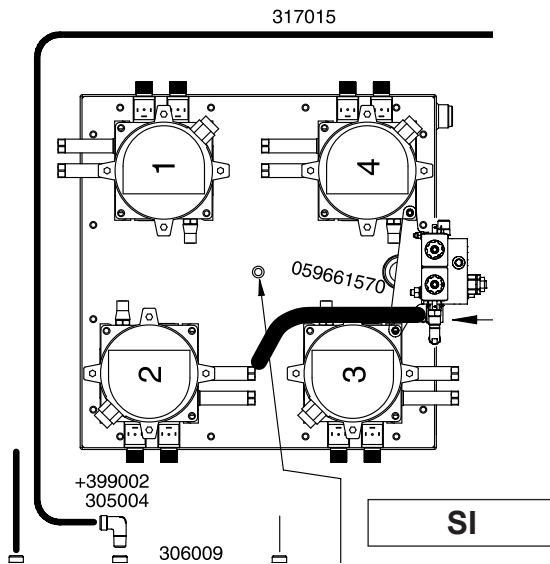

Fig.15/3



segue

**Collegamento idraulico pedana e recupero olio cilindri
(sollevatore con sollevatore integrato)**

- Togliere i tappi e collegare i tubi idraulici rispettando esattamente le corrispondenze numeriche, i collegamenti come indicato nelle figure e come indicato negli schemi idraulici in allegato.

continued

**Hydraulic connection of the platform and recovery of the
cylinder oil (lifting device with integrated lifter)**

- Remove the plugs and connect the hydraulic pipes respecting exactly the numerical correspondences, the connections as shown in the figures and as indicated in the attached hydraulic diagrams.

folgt

**Hydraulischer Anschluss der Plattform und Rückgewinnung
des Zylinderöls (hubvorrichtung mit integrierter Hubvorrichtung)**

- Entfernen Sie die Kappen und schließen Sie die Hydraulikschläuche unter genauer Beachtung der numerischen Übereinstimmung, der Anschlüsse wie in den Abbildungen und den beigefügten Hydraulikschemen dargestellt, an.

continue

**Raccordement hydraulique plate-forme et récupération de
l'huile des cylindres (élevateur avec élévateur intégré)**

- Retirer les bouchons et brancher les tuyaux hydrauliques en respectant exactement les correspondances numériques, les branchements comme indiqué dans les figures et comme indiqué dans les schémas hydrauliques joints.

sigue

**Conexión hidráulica de la tarima de recuperación del aceite
de los cilindros (Elevador con elevador integrado)**

- Extraiga los tapones y conecte los tubos hidráulicos respetando exactamente las correspondencias numéricas, las conexiones como se indica en las figuras y en los esquemas hidráulicos anexos.



L'impianto elettrico è predisposto per una tensione corrispondente a quella indicata sulla targa.
 The wiring system is pre-set to work at the voltage shown on the plate.
 Die elektrische Anlage ist auf die Spannung ausgelegt, die auf dem Kennschild angegeben ist.
 L'installation électrique est réglée pour fonctionner à la tension indiquée sur la plaque d'identification.
 La instalación eléctrica está preajustada para una tensión correspondiente a la indicada sobre la placa.

		3Ph																													
Collegamento motore Motor connection Motoranschluss Connexion du moteur Conexión del motor	<p>TENSIONE MAGGIORE HIGHER VOLTAGE</p> <p>400 V 50 Hz 380 V 60 Hz</p>	<p>TENSIONE MINORE LOWER VOLTAGE</p> <p>230V 50 Hz 220V 60 Hz</p>																													
Collegamento trasformatore Connecting the transformer Anschluss des transformators Connexion du transformateur Conexión del transformador	<table border="1"> <tr><td>18</td><td>— 1</td></tr> <tr><td>0</td><td>— 2</td></tr> <tr><td>25V</td><td>— 3</td></tr> <tr><td>0</td><td>— 0</td></tr> <tr><td>400</td><td>— T</td></tr> <tr><td>230</td><td></td></tr> <tr><td>0</td><td>— R</td></tr> </table>	18	— 1	0	— 2	25V	— 3	0	— 0	400	— T	230		0	— R	<table border="1"> <tr><td>18</td><td>— 1</td></tr> <tr><td>0</td><td>— 2</td></tr> <tr><td>25V</td><td>— 3</td></tr> <tr><td>0</td><td>— 0</td></tr> <tr><td>400</td><td></td></tr> <tr><td>230</td><td>— T</td></tr> <tr><td>0</td><td>— R</td></tr> </table>	18	— 1	0	— 2	25V	— 3	0	— 0	400		230	— T	0	— R	
18	— 1																														
0	— 2																														
25V	— 3																														
0	— 0																														
400	— T																														
230																															
0	— R																														
18	— 1																														
0	— 2																														
25V	— 3																														
0	— 0																														
400																															
230	— T																														
0	— R																														
FUSIBILI FUSES SICHERUNGEN FUSIBLES FUSIBLES	<p>32 A</p>	<p>50 A</p>																													

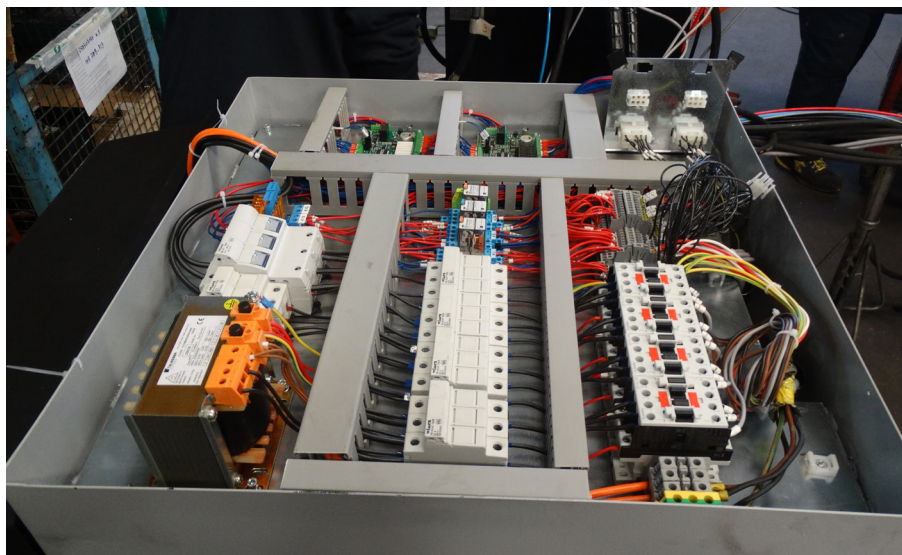

Fig.17



2.6 Allacciamento elettrico e alla rete



Gli interventi sulla parte elettrica, anche di lieve entità, richiedono l'opera di personale professionalmente qualificato.

La portata minima richiesta è:

Sezione del cavo > 10 mm²

400V 50Hz - 380V 60Hz P=22 kw I = 32 A

230V 50Hz - 220V 60Hz P=22 kw I = 55 A

Verificare la tensione indicata sulla targhetta matricola e sull'impianto elettrico; in caso di dubbio interrompere la procedura di installazione e telefonare all'assistenza tecnica.

Controllare inoltre che a monte si trovi un dispositivo di interruzione automatica contro la sovracorrente dotato di salvavita da 30 mA.

2.6 Mains connection



Any work on the electrical part, even minor operations, should be done by professionally trained staff.

The minimum capacity required is:

Cable cross-section > 10 mm²

400V 50Hz - 380V 60Hz P=22 kw I = 32 A

230V 50Hz - 220V 60Hz P=22 kw I = 55 A

Check the voltage indicated on the serial no. plate and on the electrical system; if in doubt, stop the installation procedure and call technical support.

Also check that upstream there is an automatic shut-off device against overcurrent equipment with a 30 mA trip switch.

2.6 Netzanschluss



Alle Arbeiten an der Elektroanlage, auch die einfachen, dürfen nur von Elektrofachkräften vorgenommen werden.

Geforderte Mindestspannung:

Querschnitt kabel > 10 mm²

400V 50Hz - 380V 60Hz P=22 kw I = 32 A

230V 50Hz - 220V 60Hz P=22 kw I = 55 A

Die auf dem Seriennummernschild und auf der elektrischen Anlage angegebene Spannung überprüfen; Bei Unklarheiten die Installation unterbrechen und den technischen Kundendienst anrufen.

Außerdem kontrollieren, dass sich vorgeschaltet eine Vorrichtung zur automatischen Unterbrechung bei Überstrom befindet, die mit einer Sicherung von 30 mA ausgestattet ist.

2.6 Connexion au réseau



Les interventions sur la partie électrique sont du ressort exclusif d'un personnel professionnellement qualifié, même si elles sont peu importantes.

La portée minimale nécessaire est:

Sect. Câbles > 10 mm²

400V 50Hz - 380V 60Hz P=22 kw I = 32 A

230V 50Hz - 220V 60Hz P=22 kw I = 55 A

Vérifiez la tension indiquée sur la plaque signalétique et sur le système électrique ; en cas de doute, arrêtez la procédure d'installation et appelez le support technique.

Vérifiez également qu'en amont, se trouve un dispositif d'arrêt automatique contre les surintensités avec sauvetage de 30 mA.

2.6 Conexión a la red



Las modificaciones en la parte eléctrica, aunque de leve entidad, necesitan la actuación de personal profesionalmente cualificado.

La capacidad mínima requerida es:

Secc. cable > 10 mm²

400V 50Hz - 380V 60Hz P=22 kw I = 32 A

230V 50Hz - 220V 60Hz P=22 kw I = 55 A

Controle la tensión indicada en la placa de matrícula y en la instalación eléctrica; en caso de duda interrumpa el procedimiento de instalación y llame a la asistencia técnica.

Controle además que a monte se encuentre un dispositivo de interrupción automática contra la sobrecorriente provisto de salva vidas de 30 mA.

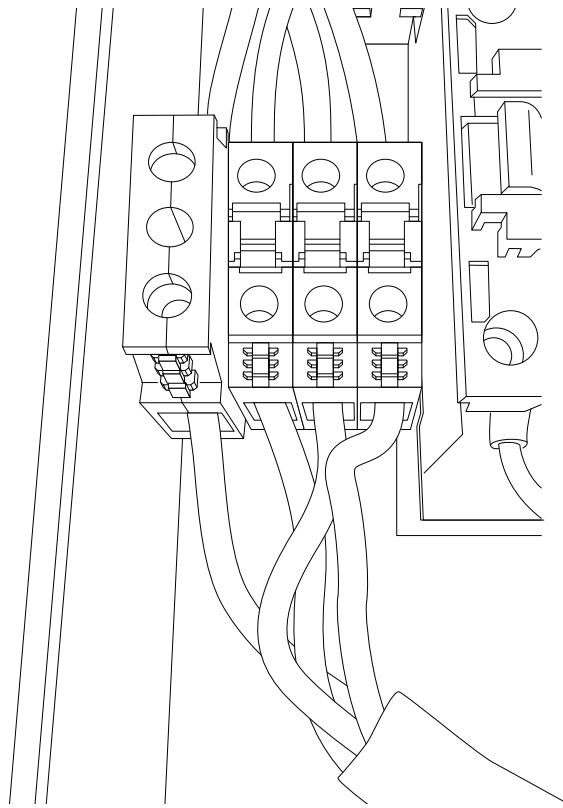

Fig.18

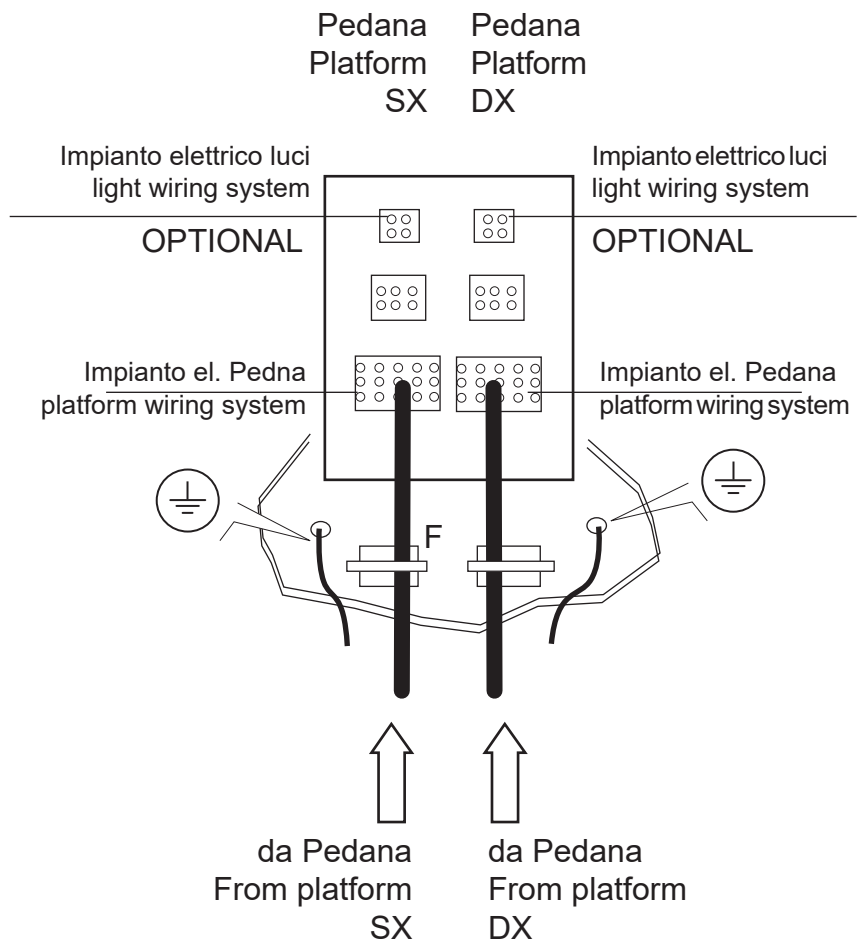
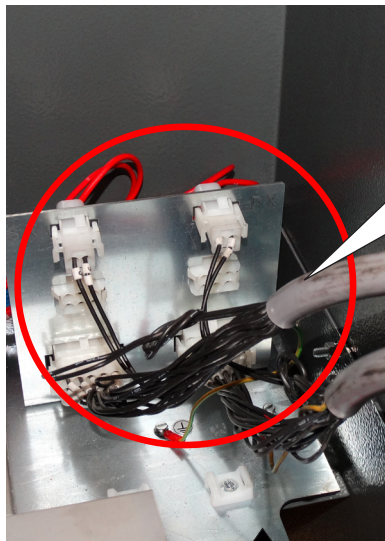

Fig.19



2.6.1 Allacciamento alla rete

- Passare il cavo di alimentazione attraverso la parete sul fianco della centralina e collegare i fili alla morsettiera (vedi schemi elettrico e fig. 18) rispettando la corrispondenza numerica.

2.6.2 Allacciamento cavi elettrici pedane

- Eseguire la stessa operazione con i due cavi che si trovano arrotolati alla base anteriore del sollevatore, collegando le spine all'interno del quadro elettrico (vedi fig. 19); bloccare i cavi con appositi fermacavi (F).

NB: nei cavi sono presenti anche connettori dell'impianto luci (optional), collegarli solo se presenti.

Collegare anche i cavi di terra.

- Dare tensione agendo sull'interruttore generale; premere il pulsante di salita, controllando che i motori siano in funzione e le pedane salgono; se ciò non si verifica, invertire due fasi nel cavo di alimentazione.

2.6.1 Connection to the mains

- Pass the power supply cable through the wall on the side of the control unit and connect the wires to the terminal board (see the wiring diagram and Fig. 18) in compliance with the corresponding number.

2.6.2 Connection of the platform electrical cables

- Conduct the same operation with the two cables rolled up at the front bottom of the lift, connecting the plugs inside the electric box (see Fig. 19); block the cables with the specific cable stops (F).

N.B.: the cables also include lighting system connectors (optional), connect them only if present.

Also connect the earthing cables.

- Power using the main switch; press the up button, checking that the motors operate and the platforms lift: if this is not the case, invert two phases in the power supply cable.

2.6.1 Anschluss an das Stromnetz

- Das Versorgungskabel in das Bedienaggregat führen und die Drähte an die Klemmenleiste anschließen (siehe Schaltplan und Abb. 18), dabei die Übereinstimmung der Zahlen beachten.

2.6.2 Elektrischen Kabel der Plattform anschließen

- Gleicher Vorgang mit den zwei Kabeln ausführen, die sich aufgerollt an dem vorderen Sockel der Hebebühne befinden. Kabel im Inneren der elektrischen Bedientafel anschließen (siehe Abb. 19); die Kabel mit speziellen Kabelklemmen blockieren (F).

ANM.:Unter den Kabeln befinden sich auch die Stecker der Lichtenlage (optional), nur anschließen, wenn diese vorhanden ist.

Auch die Erdungskabel anschließen.

- Den Hauptschalter betätigen, um Spannung zuzufügen; die Taste Heben drücken, prüfen, dass die Motoren laufen und die Trittbretter ansteigen. Wenn dies nicht der Fall ist, zwei Phasen im Netzkabel umkehren.

2.6.1 Raccordement au réseau

- Faites passer le câble d'alimentation à travers le mur sur le côté de l'unité de commande et branchez les fils au bornier (voir les schémas électriques fig. 18) concernant la correspondance numérique.

2.6.2 Raccordement des câbles électriques plateformes

- Faites de même avec les deux câbles qui se trouvent enroulés à la base avant de l'élèveur, en reliant les prises à l'intérieur du panneau électrique (voir fig 19) ; bloquez les câbles avec les serre-câbles appropriés (F).

NB : dans les câbles sont aussi présents des connecteurs de l'installation feux (option), les brancher si présents.

Connectez également les câbles de terre.

- Donnez de la tension en agissant sur l'interrupteur général; appuyez sur le bouton de montée, contrôler que les moteurs sont en fonction et que les chemins de roulement montent. Si ce n'est pas le cas, inverser les deux phases dans le câble d'alimentation.

2.6.1 Enlazamiento a la red

- Pase el cable de alimentación a través de la pared en el lado de la centralita y conecte los alambres al tablero de bornes (véase esquema alámbrico y fig. 18) respetando la correspondencia numérica.

2.6.2 Enlazamiento de los cables eléctricos de las tarimas

- Efectúe la misma operación con los dos cables que se encuentran arrollados en la base delantera del elevador conectando los enchufes en el interior del tablero eléctrico (véase fig. 19); bloquee los cables con adecuados sujetacables (F).

Nota: en los cables están presentes también conectores de la instalación de luces (opcional), conéctelos solo si están presentes.

Conecte también los cables a tierra.

- Ponga en tensión actuando en el interruptor general; pulse el pulsador de subida controlando que los motores estén en marcha y las plataformas suban: si esto no ocurre, invierta dos fases en el cable de alimentación.



Fig.20/1

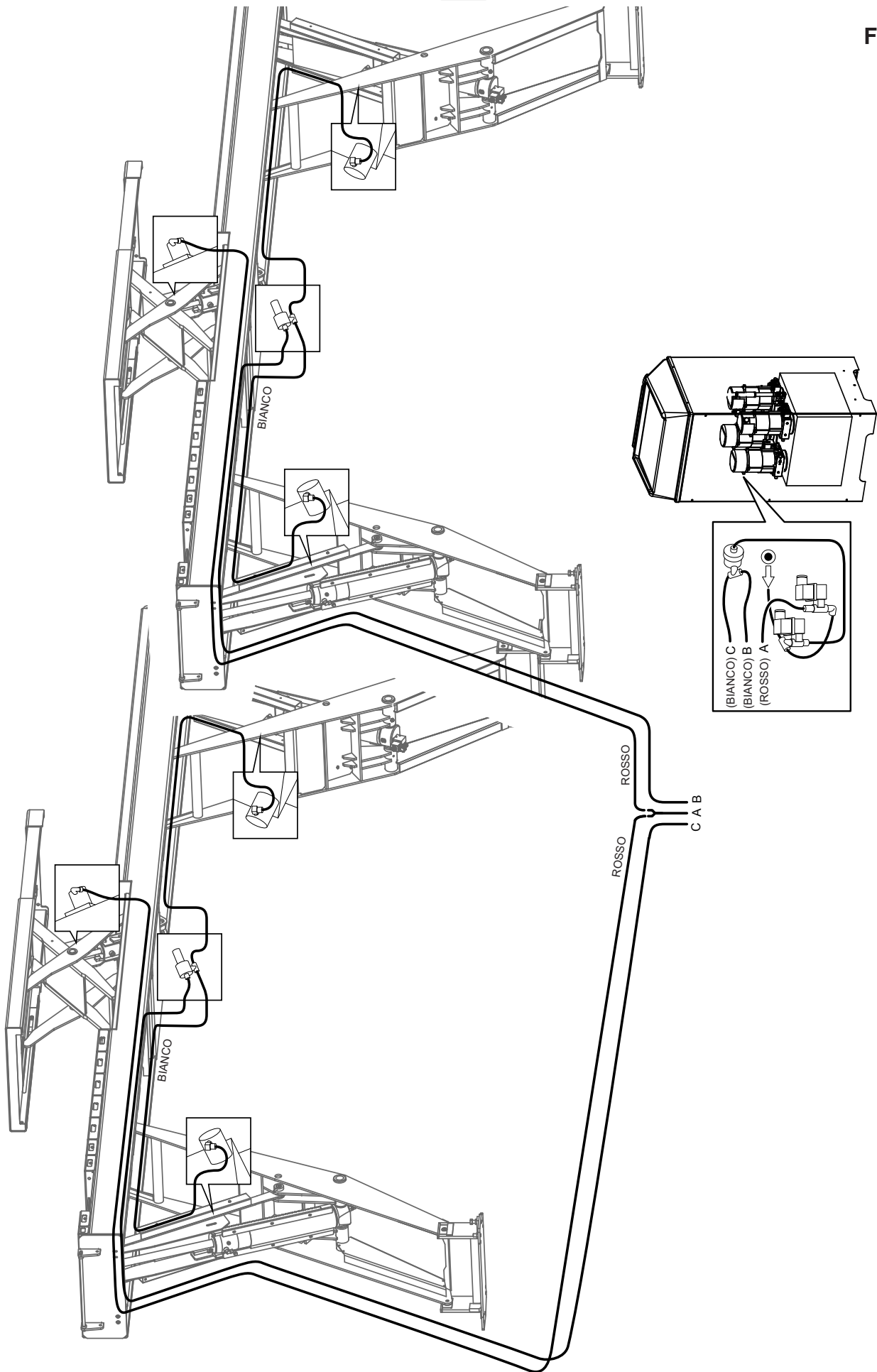



2.7 Collegamento impianto pneumatico

- Predisporre un regolatore di pressione max. 10 bar; l'aria deve essere filtrata e lubrificata. Premere il pulsante di salita ed alzare le pedane di 50-60 mm. Pressione minima di alimentazione aria: 6 Bar.
- Collegare l'alimentazione pneumatica. Collegare ai raccordi (A-B-C Fig. 20/1) i tubi di alimentazione dei cilindretti di sgancio arresti meccanici (sollevatore e sollevatore integrato).



NB: rispettare le corrispondenze dei colori dei tubi.

2.7 Compressed air connection

- Set a pressure regulator at max 10 bar; the air must be filtered and lubricated. Press the up button and raise the platforms by 50-60 mm. Minimum air supply pressure: 6 bar.
- Connect the air supply. Connect the T-couplings (A-B-C Fig. 20/1) to the infeed pipes of the mechanical stop release cylinders (main lift and lift table).



NB: match the colours of the pipes.

2.7 Anschluss der Druckluftanlage

- Einen max. 10 bar Druckregler bereitstellen; die Luft muss gefiltert und geschmiert werden. Die Taste "Heben" betätigen und die Fahrbahnen 50 - 60 mm anheben. Luftversorgungsdruk: min. 6 bar.
- Die Druckluftzuführung anschliessen. Die Zuführungsleitungen der Auslösezylinder der mechanischen Stützvorrichtung an die T-Stücke anschliessen (A-B-C abb. 20/1) (hebebühne und achsheber).



Anmerkung: Bitte das Übereinstimmen der Farben der Leitungen berücksichtigen.

2.7 Connexion du systeme pneumatique

- Prévoir un régulateur de pression maximale 10 bars : l'air doit être filtré et lubrifié. Appuyer sur le bouton-poussoir de montée et soulever les chemins de roulement de 50-60 mm environ. Pression minimum d'alimentation de l'air: 6 bar.
- Connecter l'alimentation pneumatique. Connecter les tuyaux d'alimentation (A-B-C Fig. 20/1) des cylindres de dégagement des arrêts mécaniques aux raccords à "T" (élévateur et élévateur intégré).



Remarque: effectuer les raccords en respectant les correspondances des couleurs des tuyaux.

2.7 Conexión instalación neumática

- Preajuste un regulador de presión a máx. 10 bar; el aire debe ser filtrado y lubricado. Presionar el interruptor de subida y levantar las plataformas de 50-60 mm. Presión mínima de alimentación aire: 6 bar.
- Conectar la alimentación neumática. Conectar a las uniones (A-B-C Fig. 20/1) en T los tubos de alimentación de los cilindros de desenganche de los topes mecánicos (elevador y elevador integrado).



NOTA: respetar la correspondencia de los colores de los tubos.



Fig.20/2

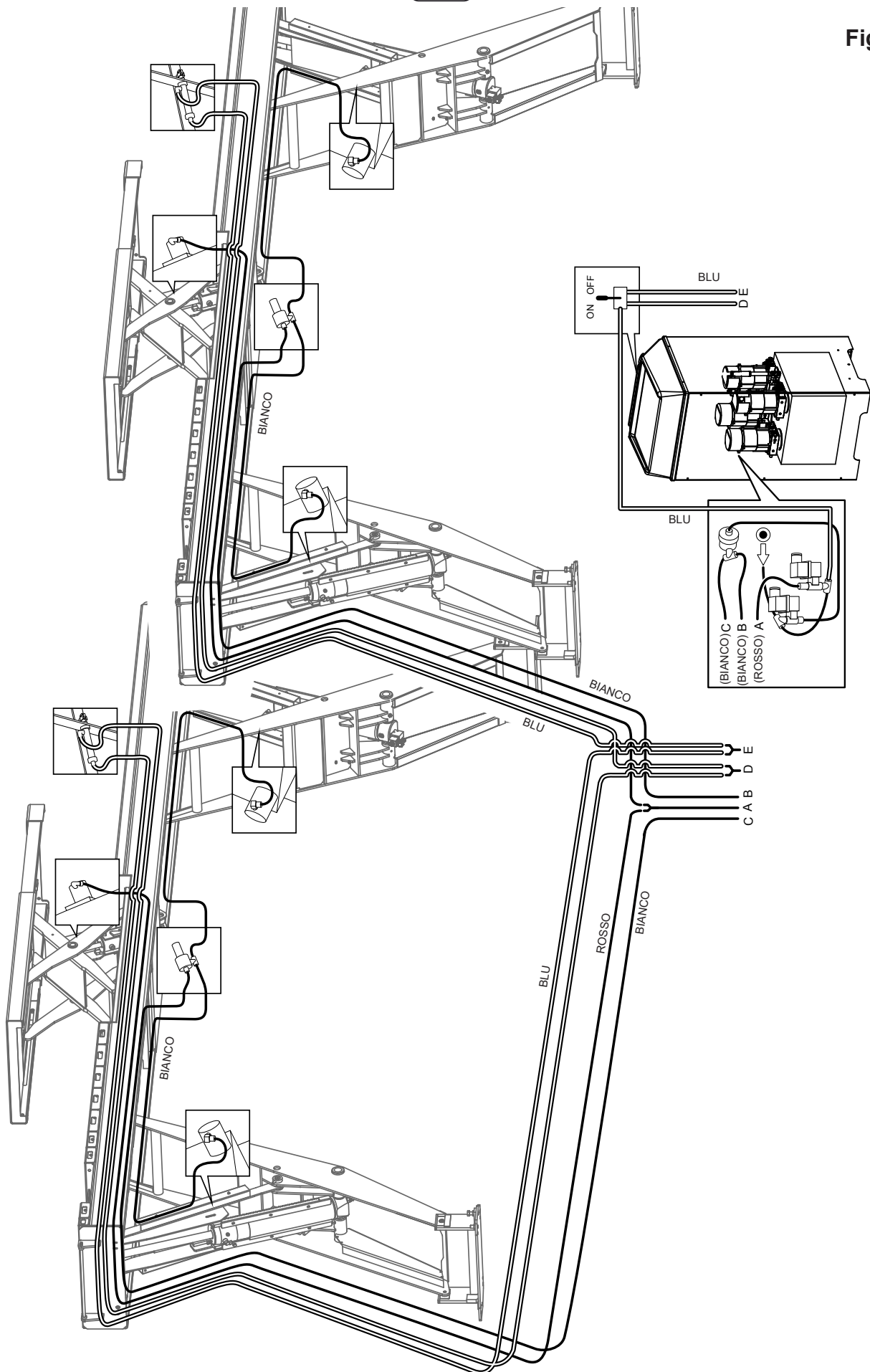



segue 2.7 Collegamento impianto pneumatico

- Predisporre un regolatore di pressione max. 10 bar; l'aria deve essere filtrata e lubrificata. Premere il pulsante di salita ed alzare le pedane di 50-60 mm. Pressione minima di alimentazione aria: 6 Bar.
- Collegare l'alimentazione pneumatica. Collegare ai raccordi (A-B-C-D-E Fig. 20/2) i tubi di alimentazione dei cilindretti di sgancio arresti meccanici (sollevatore e sollevatore integrato).



NB: rispettare le corrispondenze dei colori dei tubi.

continued 2.7 Compressed air connection

- Set a pressure regulator at max 10 bar; the air must be filtered and lubricated. Press the up button and raise the platforms by 50-60 mm. Minimum air supply pressure: 6 bar.
- Connect the air supply. Connect the T-couplings (A-B-C-D-E Fig. 20/2) to the infeed pipes of the mechanical stop release cylinders (main lift and lift table).



NB: match the colours of the pipes.

folgt 2.7 Anschluss der Druckluftanlage

- Einen max. 10 bar Druckregler bereitstellen; die Luft muss gefiltert und geschmiert werden. Die Taste "Heben" betätigen und die Fahrbahnen 50 - 60 mm anheben. Luftversorgungsdruk: min. 6 bar.
- Die Druckluftzuführung anschliessen. Die Zuführungsleitungen der Auslösezylinder der mechanischen Stützvorrichtung an die T-Stücke anschliessen (A-B-C-D-E abb. 20/2) (hebebühne und achsheber).



Anmerkung: Bitte das Übereinstimmen der Farben der Leitungen berücksichtigen.

continue 2.7 Connexion du systeme pneumatique

- Prévoir un régulateur de pression maximale 10 bars : l'air doit être filtré et lubrifié. Appuyer sur le bouton-poussoir de montée et soulever les chemins de roulement de 50-60 mm environ. Pression minimum d'alimentation de l'air: 6 bar.
- Connecter l'alimentation pneumatique. Connecter les tuyaux d'alimentation (A-B-C-D-E Fig. 20/2) des cylindres de dégagement des arrêts mécaniques aux raccords à "T" (élévateur et élévateur intégré).



Remarque: effectuer les raccords en respectant les correspondances des couleurs des tuyaux.

sigue 2.7 Conexion instalación neumatica

- Preajuste un regulador de presión a máx. 10 bar; el aire debe ser filtrado y lubricado. Presionar el interruptor de subida y levantar las plataformas de 50-60 mm. Presión mínima de alimentación aire: 6 bar.
- Conectar la alimentación neumática. Conectar a las uniones (A-B-C-D-E Fig. 20/2) en T los tubos de alimentación de los cilindros de desenganche de los topes mecánicos (elevador y elevador integrado).



NOTA: respetar la correspondencia de los colores de los tubos.

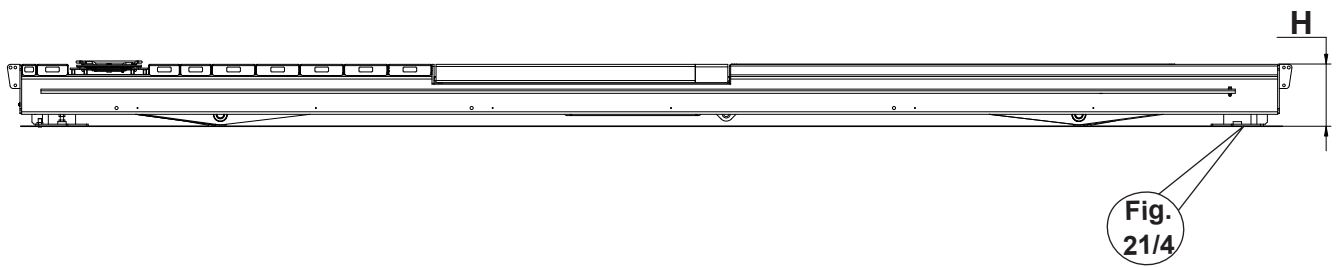

Fig.21/1

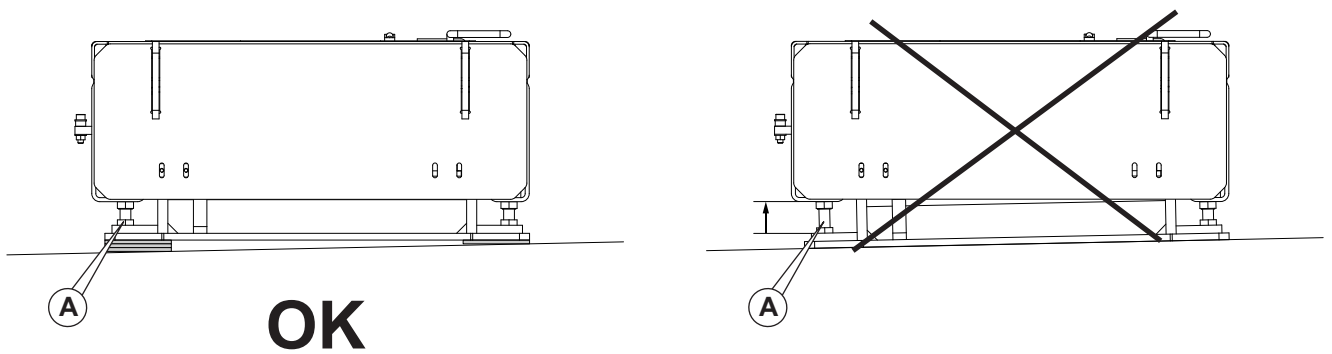

Fig.21/2

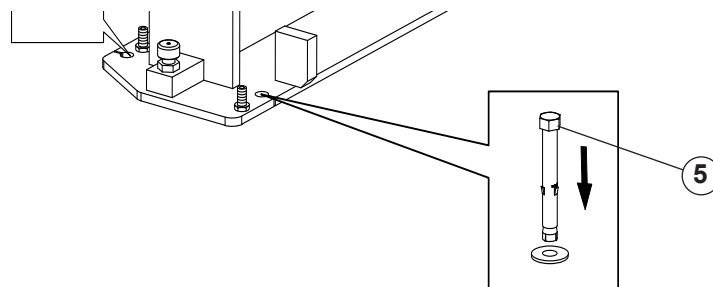

Fig.21/3

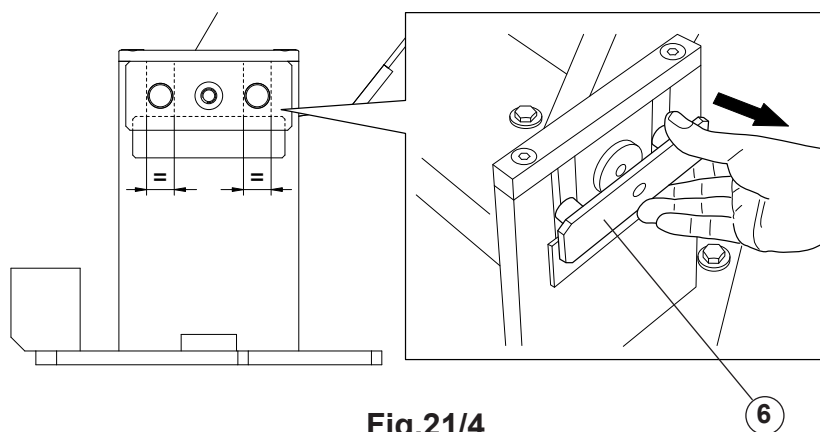

Fig.21/4



2.8 Completamento installazione

ATTENZIONE: le viti (A) possono essere utilizzate per regolazioni minime (2-3 mm); per ulteriori regolazioni inserire degli spessori sotto le piastre di base.

L'altezza (H) delle pedane da terra deve essere come da layout ($\pm 2\text{mm}$) (fig. 21/1).

2.9 Fissaggio al suolo

- Posizionare il sollevatore come indicato nel layout, verificando il corretto posizionamento e parallelismo tra le pedane. Effettuati tutti i collegamenti, lentamente e con molta attenzione premere il pulsante di salita (vedere paragrafo comandi) ed alzare le pedane ad una altezza comoda (500 mm circa) (fig. 21/2).

ATTENZIONE: non effettuare altri movimenti di salita con il sollevatore prima di averlo fissato al pavimento e prima di avere rimosso blocchi di trasporto.

2.8 Completing installation

ATTENTION: the screws (A) can be used for minimum adjustments (2-3 mm); for further adjustments insert the shims under the base plate.

The height (H) of the platforms from the ground must be as indicated in the layout ($\pm 2\text{mm}$) (Fig. 21/1).

2.9 Fixing to the ground

- Position the lift as indicated in the layout, checking correct positioning and parallelism between the platforms. Having installed the connections, slowly and cautiously press the up button (see the commands paragraph) and lift the platforms to a comfortable height (500 mm approx) (fig. 21/2).

ATTENTION: do not implement any other upward movements with the lift before fastening it to the floor and before

2.8 Komplettierung der installation

ACHTUNG: Die Schrauben (A) können zur Mindesteinstellung (2-3 mm) verwendet werden; für weitere Einstellungen die Ausgleichsscheiben unter den Basisplatten einsetzen. Die Höhe (H) ab Boden der Plattform muss der des Layouts entsprechen ($\pm 2\text{mm}$) (Abb. 21/1).

2.9 Verankerung am fußboden

- Die Hebevorrichtung wie im Layout dargestellt positionieren, dabei auf die richtige Positionierung und Parallelität zwischen den Plattformen achten. Alle Anschlüsse durchführen, langsam und sehr vorsichtig die Taste zum Anstieg drücken (siehe Abschnitt der Steuerungen) und die Plattformen auf eine angenehme Höhe (ungefähr 500 mm) anheben (abb. 21/2).

VORSICHT: keine anderen Anstiegsbewegungen mit der Hebebühne durchführen, bevor sie nicht an dem Bodenbelag befestigt wurde und bevor die Transportblöcke entfernt

2.8 Completet de l'installation

ATTENTION: les vis (A) peuvent être utilisées pour des réglages minimes (2-3 mm); pour les autres réglages, insérer des épaisseurs sous les plaques de base.

La hauteur (H) des marchepieds du sol doit correspondre au plan ($\pm 2\text{mm}$) (fig. 21/1).

2.9 Fixation au sol

- Positionner l'élévateur comme l'indique le schéma en vérifiant que les plates-formes sont bien positionnées et parallèles entre-elles. Une fois effectué tous les raccordements, lentement et soigneusement appuyez sur le bouton de montée (voir paragraphe Commandes) et soulevez les plateformes à une hauteur confortable (environ 500 mm) (fig. 21/2).

ATTENTION : N'effectuez pas d'autres mouvements vers le haut avec l'élévateur, sans l'avoir fixé auparavant au sol et avant d'avoir retiré les blocs de transport.

2.8 Completado de la instalacion

ATENCIÓN: los tornillos (A) se pueden utilizar para regulaciones mínimas (2-3 mm); para ulteriores regulaciones introducir los espesores debajo de las planchas de base.

La altura (H) de las tarimas de tierra debe ser como en el layout ($\pm 2\text{mm}$) (fig. 21/1).

2.9 Fijacion en el pavimento

- Colocar el elevador como se indica en el layout, controlando la correcta posición y el paralelismo entre las plataformas. Una vez efectuadas todas las conexiones, pulse lentamente y con mucha atención el pulsador de subida (véase el párrafo de mandos) y eleve la tarima a una altura cómoda (aprox 500 mm) (fig. 21/2).

ATENCIÓN: no efectúe otros movimientos de subida con el elevador antes de haberlo fijado al suelo y antes de haber

- Verificare durante la salita la corretta posizione/ancoraggio dei tubi idraulici, pneumatici e dei cavi elettrici in modo da evitare rotture o schiacciamenti che potrebbero pregiudicare il corretto funzionamento.
- Spegner il sollevatore posizionando l'interruttore generale su (O-OFF).
- Utilizzando le basi come DIME, forare con una punta di 15 ad una profondità di 100 mm. Pulire i fori ed inserire i tasselli (5) mettendoli leggermente in tensione (fig. 21/3).

ATTENZIONE: Non movimentare il sollevatore prima di avere rimosso il blocco meccanico (6) (fig. 21/4).

- Eseguire un ciclo completo salita/discesa verificando che il posizionamento delle basi sia tale da garantire un movimento regolare dei rulli con assenza di impuntamenti o sfregamenti anomali.

removing the transport blocks.

- Check during ascent for correct positioning/ anchorage of the hydraulic and pneumatic tubes and the electricity cables to avoid breakage or crushing which could prejudice correct operation.
- Switch off the lift by positioning the main switch on (O-OFF)
- Using the lower parts as templates, drill holes with a 15 bit to a depth of 100 mm. Clean the holes and insert the plugs (5) tightening them slightly (fig. 21/3).

ATTENTION: Do not move the lift before removing the mechanical block (6) (fig. 21/4).

- Having executed a complete up/down cycle by checking positioning of the bases is such to guarantee regular movement of the rolls with the absence of irregular jamming or rubbing.

wurden.

- Während dem Anstieg die korrekte Position/Verankerung der hydraulischen Rohre und der elektrischen Kabel kontrollieren, um Brüche oder Quetschungen zu vermeiden, die den korrekten Betrieb beeinträchtigen könnten.
- Den Hauptschalter auf (O-OFF) stellen, um die Hebebühne auszuschalten.
- Die Grundrahmen als Schablonen verwenden und mit einem 15 mm Bohrer 100 mm tief bohren. Die Löcher reinigen und die Dübel (5) einsetzen und leicht spannen (abb. 21/3).

VORSICHT: Die Hebebühne erst bewegen, wenn die mechanische Blockierung (6) entfernt wurde (abb. 21/4).

- Einen kompletten Anstieg/Abstieg-Zyklus durchführen, dabei überprüfen, dass die Positionierung der Sockel so durchgeführt wurde, dass eine regelmäßige Bewegung der Rollen ohne Unregelmäßigkeiten oder störende Reibungen garantiert wird.

- Vérifiez au cours de la montée la position correcte/fixation des tuyaux hydrauliques, ceux pneumatiques et des câbles électriques afin d'éviter des rupture ou un écrasement pouvant affecter le fonctionnement correct.

- Éteignez l'élévateur en déplaçant l'interrupteur principal sur (O-OFF)

- En utilisant les bases comme gabarit, percer avec une mèche de 15 à une profondeur de 100 mm. Nettoyer les orifices et y introduire les chevilles (5) à laisser légèrement en tension (fig. 21/3).

ATTENTION : Ne déplacez pas l'élévateur avant d'avoir enlevé le verrouillage mécanique (6) (fig. 21/4).

- Effectuez un cycle complet de montée/descente en vérifiant que la position des bases est telle à garantir un mouvement régulier des rouleaux sans qu'ils se buttent entre eux ou d'un frottement anormal.

removido los bloques de transporte.

- Durante la subida controle la correcta posición/anclaje de los tubos hidráulicos, neumáticos y de los cables eléctricos en modo de evitar roturas o aplastamientos que podrían perjudicar el funcionamiento correcto.

- Apague el elevador poniendo el interruptor general en (O-OFF).
- Utilizando las bases como plantillas, agujerear con una punta de 15 a una profundidad de 100 mm. Limpiar los agujeros e introducir los tacos (5) colocándolos levemente en tensión (fig. 21/3).

ATENCIÓN: No manipule el elevador antes de haber removido el bloque mecánico (6) (fig. 21/4).

- Efectúe un ciclo completo de subida/bajada controlando que el posicionamiento de las bases garantice el movimiento regular de los rodillos sin tropiezos o rozamientos anormales.

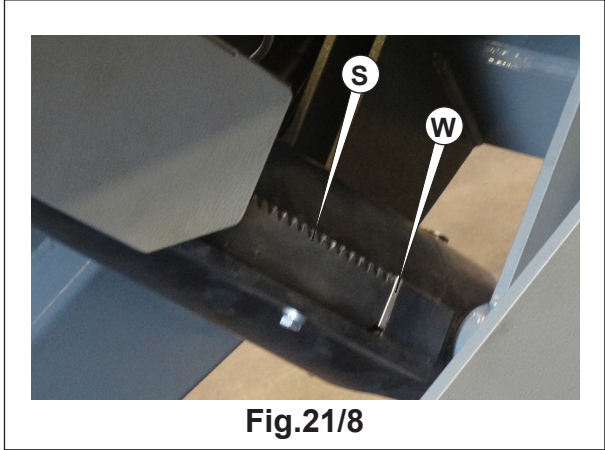
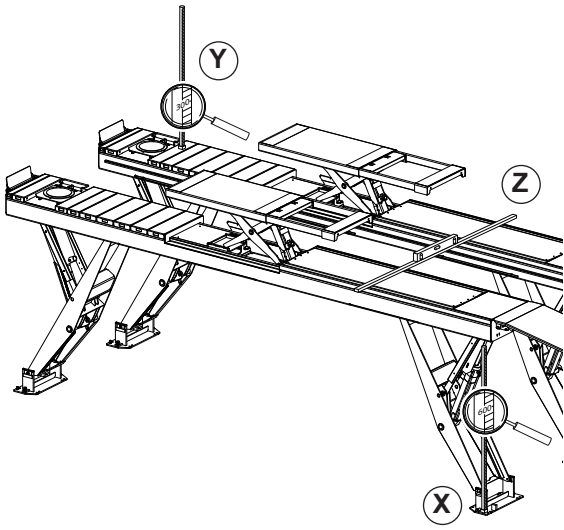

Fig.21/8

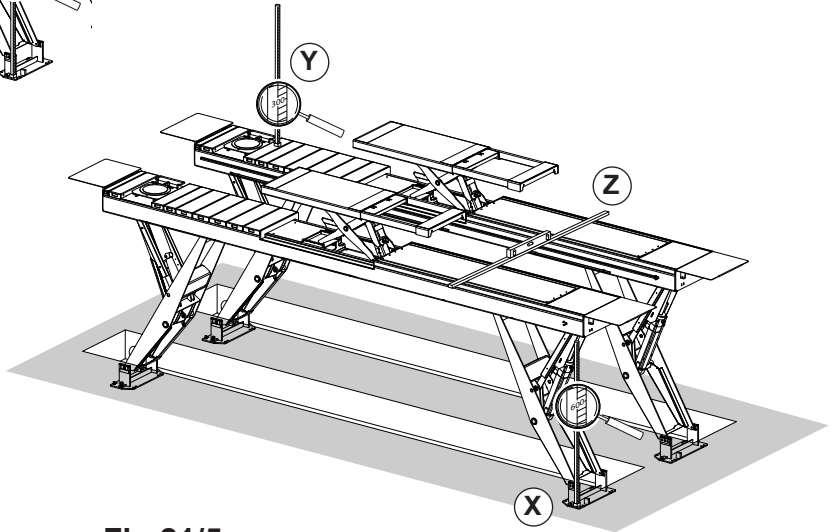

Fig.21/5

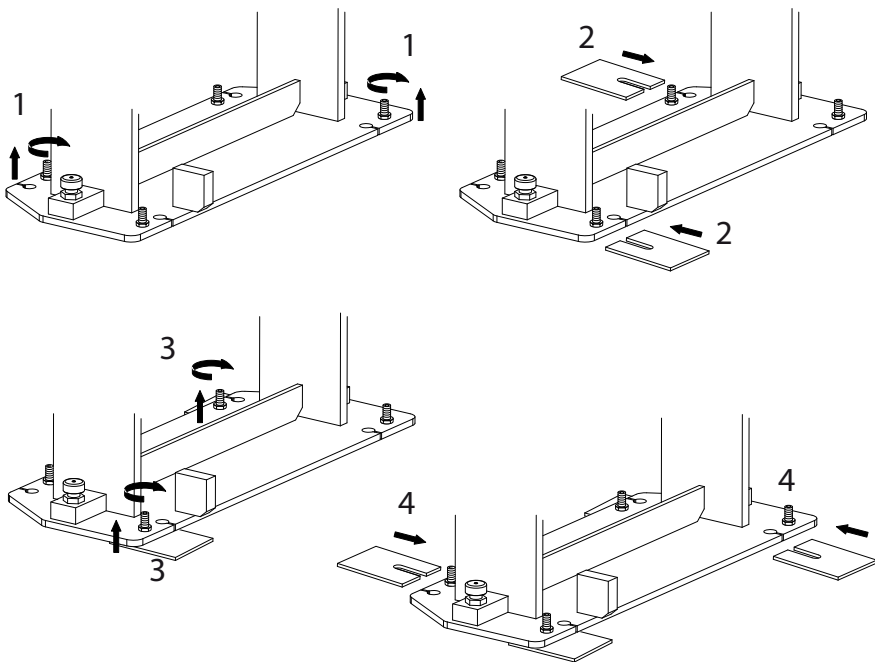

Fig.21/6

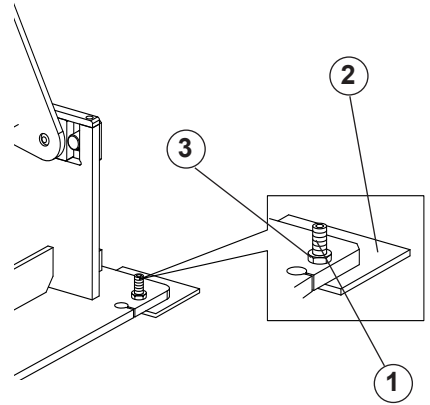

Fig.21/7



- Alzare il sollevatore circa ad 1 mt ed azionare la funzione parcheggio.
- Ora è possibile effettuare il livellamento del sollevatore che viene effettuato grazie ad un sistema di livellamento (teodolite) che tramite un cannocchiale o raggio laser, traccia un raggio orizzontale, localizzando lo stesso punto su una riga millimetrata posizionata sulle piastre di base o sulle pedane. Rilevamento X) tutte le piastre di base devono essere livellate allo stesso livello, indipendentemente dalla pavimentazione sottostante. Rilevamento Y) tutte le pedane devono essere livellate tutte allo stesso livello.

ATTENZIONE: questa regolazione è da eseguire solo in caso di sostituzione di un cilindro idraulico. In questo caso se la pedana interessata non è a livello, è necessario intervenire regolando la scaletta registrabile (S) con degli spessori

- Raise the lift approx. 1 m and activate the parking function.
- Now you can level the lift which is carried out thanks to a levelling system (theodolite) which uses a telescope or laser beam to trace a horizontal beam, localising the same point on a millimetric ruler positioned on the base plates or the platforms. Survey X) all the base plates must be levelled at the same level, independent of the floor beneath. Survey Y) all the platforms must be levelled at the same level.

ATTENTION: this adjustment should only be carried out if replacing a hydraulic cylinder. In this case, if the relevant platform is not level, you need to intervene by adjusting the adjustable ladder (S) with the shims (W). Survey Z) check flatness, using a ruler and a level (fig. 21/5).

- Die Hebevorrichtung um etwa 1 m anheben und die Parkstellungsfunktion betätigen.
- Nun kann die Hebevorrichtung ausgerichtet werden, dies erfolgt durch ein Ausrichtsystem (Teodolite), das mit einem Teleskop oder Laserstrahl einen horizontalen Strahl zieht und denselben Punkt auf einer Millimeterlinie lokalisiert, die auf den Basisplatten oder auf den Plattformen positioniert ist. Erkennung X) Alle Basisplatten müssen unabhängig vom darunter liegenden Bodenbelag auf gleicher Höhe ausgerichtet werden. Erkennung Y) alle Plattformen müssen auf der gleichen Ebene ausgerichtet werden.

ACHTUNG: Diese Einstellung darf nur bei einem Austausch eines Hydraulikzylinders durchgeführt werden. Wenn die betreffende Plattform in diesem Fall nicht ausgerichtet ist, müssen Sie eingreifen, indem Sie die verstellbare Leiter (S) mit den Ausgleichsscheiben (W) einstellen. Erkennung Z) Führen Sie die Überprüfung der Ebenheit mithilfe einer Linie und einer Wasserwaage durch (abb. 21/5).

- Soulever l'élévateur de 1 m environ puis actionner la fonction parking.
- Maintenant, il est possible de niveler l'élévateur avec un système de mise à niveau (théodolite) lequel utilise une lunette ou un rayon laser pour tracer un rayon horizontal et localiser le même point sur une règle millimétrique placée sur les plaques de base ou sur les plates-formes. Relevé X) toutes les plaques de base doivent être nivelées au même niveau, indépendamment du sol sous-jacent. Relevé Y) les plates-formes doivent toutes être nivelées au même niveau.

ATTENTION: ce réglage est à effectuer dans le cas de remplacement d'un cylindre hydraulique. Dans ce cas et si la plate-forme intéressée n'est pas à niveau, il est nécessaire d'intervenir en réglant l'échelle réglable (S) à l'aide d'épais-

- Levantar el elevador aproximadamente 1 mt y accionar la función estacionamiento.
- En este momento se puede realizar la nivelación del elevador que se realiza gracias a un sistema de nivelación (teodolito) que mediante un catalejo o rayo láser, traza un rayo horizontal, localizando el mismo punto sobre una línea cuadrículada colocado en las planchas de base o en las plataformas. Detección X) todas las planchas de base se deben nivelar en el mismo nivel, independientemente del piso debajo. Detección Y) todas las plataformas se deben nivelar en el mismo nivel.

ATENCIÓN: esta regulación se debe realizar sólo en caso de sustitución de un cilindro hidráulico. En este caso si la plataforma interesada no está nivelada, es necesario intervenir regulando la escala registrable (S) con los espesores (W). Detección Z) realizar el control de la calidad del plano, usando una regla y una burbuja de nivel (fig. 21/5).

(W). Rilevamento Z) effettuare il controllo della planarità, utilizzando una riga e una bolla di livello (fig. 21/5).

- Se durante i rilievi in precedenza descritti si verificano differenze, è necessario effettuare le regolazioni mediante le viti di registrazione e inserendo sotto le basi, in corrispondenza delle viti di registrazione (1), gli spessori (2) (fig. 21/6).
- Dopo la registrazione fissare le viti mediante i dadi (3) (fig. 21/7).
- Serrare i tasselli per fissare il sollevatore al pavimento.

N.B: Per le coppie di serraggio e modalità di applicazione consultare le specifiche tecniche fornite dal costruttore dei tasselli.



Verificare l'ancoraggio dopo una decina di corse a pieno carico, controllando la coppia di serraggio. Questo controllo va eseguito almeno ogni tre mesi.

- If during the previous surveys described differences are found, you need to execute adjustments using the adjustment screws and inserting the shims (2) under the bases, corresponding to the adjustment screws (1) (fig. 21/6).
- After adjustment, fasten the screws using nuts (3) (fig. 21/7).
- Tighten the plugs to fasten the lift on the floor.

NB: For tightening torques and application method, consult the technical specifications provided by the manufacturer of the plugs.



Check fastening after about ten fully loaded runs, checking the tightening torque. This should be checked at least every three months.

- Wenn während der oben beschriebenen Erfassungen Unterschiede auftreten, müssen die Einstellungen mit den Einstellschrauben vorgenommen werden und die Ausgleichsscheiben (2) unter den Sockeln in Übereinstimmung mit den Einstellschrauben (1) eingesetzt werden (abb. 21/6).
 - Nach dem Einstellen die Schrauben mit den Muttern (3) befestigen (abb. 21/7).
 - Die Dübel anziehen, um die Hebevorrichtung am Boden zu befestigen.
- HINWEIS: Für die Anzugsdrehmomente und Anwendungsarten siehe die technischen Spezifikationen, die vom Hersteller der Dübel zur Verfügung gestellt werden.**



Die Verankerung nach ca. 10 Hubläufen mit voller Last überprüfen und das Anzugsmoment kontrollieren. Diesen Test mindestens vierteljährlich vornehmen.

eurs (W). Relevé Z) effectuer le contrôle de la planéité à l'aide d'une règle et d'un niveau à bulle (fig. 21/5).

- Si on notait des différences par rapport aux relevés décrits précédemment, il faudra effectuer les réglages à l'aide des vis de réglage et introduire des épaisseurs (2) sous les bases, en correspondance des vis de réglage (1) (fig. 21/6).
- Une fois réglées, fixer les vis à l'aide des écrous (3) (fig. 21/7).
- Serrer les chevilles afin de fixer l'élévateur au sol.

NB: Pour les couples de serrage et les méthodes d'application, veuillez consulter les spécifications techniques fournies par le fabricant des chevilles.



Après une dizaine de courses à pleine charge, vérifier l'ancrage et contrôler le couple de serrage. Ce contrôle doit être effectué tous les trois mois au moins.

- Si durante los registros anteriormente descritos se verifican diferencias, es necesario realizar regulaciones mediante los tornillos de reglaje e introducir debajo de las bases, en correspondencia con los tornillos de reglaje (1), los espesores (2) (fig. 21/6).
- Después del reglaje fijar los tornillos mediante las tuercas (3) (fig. 21/7).
- Ajustar los tacos para fijar el elevador al suelo.

NB: Para los pares de apriete y modalidades de aplicación consulte las especificaciones técnicas entregadas por el fabricante de los tacos.



Después de unas diez carreras con la carga a tope, comprobar el anclaje controlando el par de torsión. Hay que realizar este control por lo menos cada tres meses.

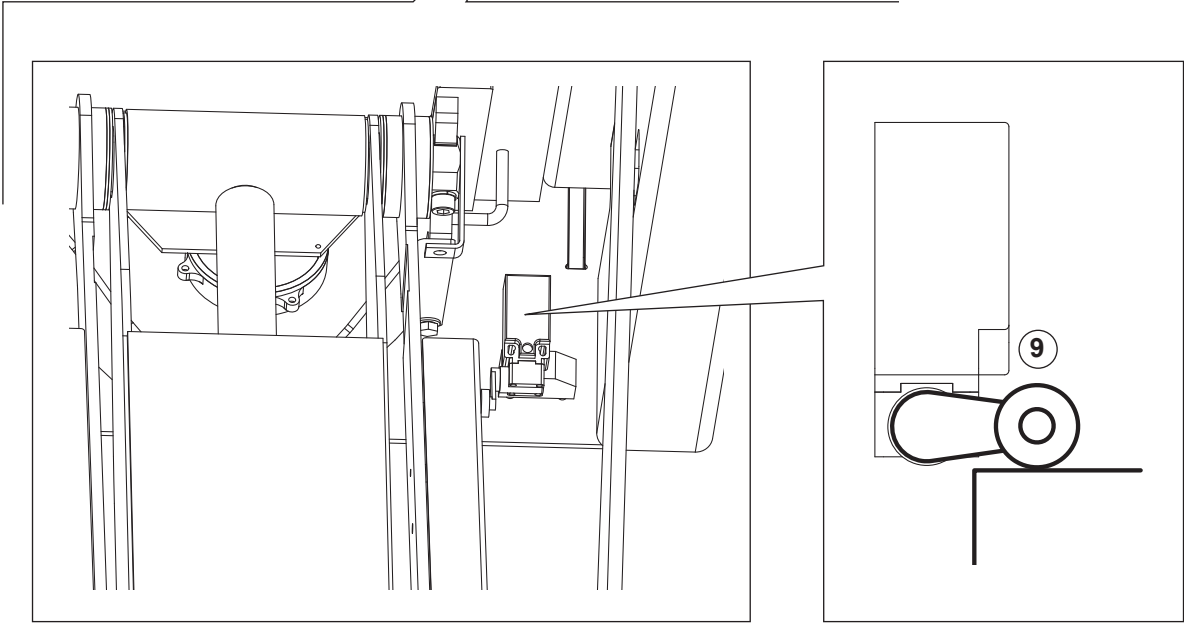
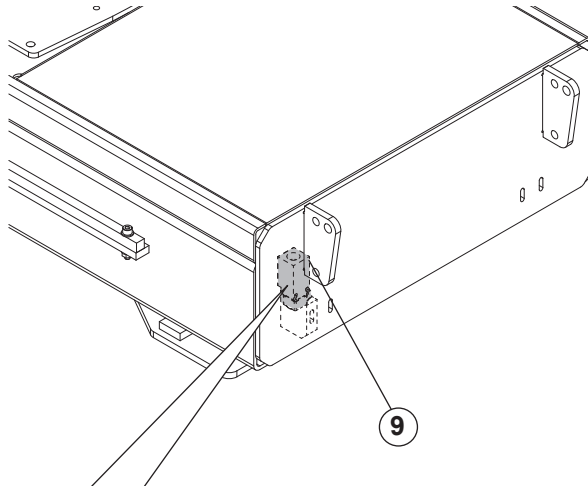

Fig.22/1

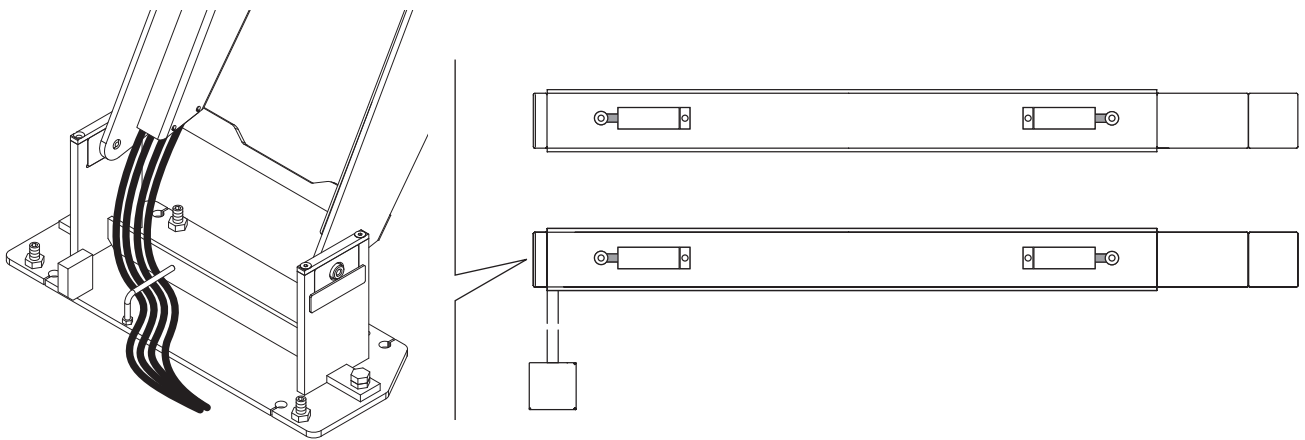

Fig.22/2

**2.10 Verifiche e registrazione sicurezze**

- Dopo avere effettuato alcune corse verificare il livello dell'olio nella centralina: l'olio deve essere al massimo con le pedane a terra.

VERIFICA FUNZIONAMENTO MICROINTERRUTTORE POSIZIONE SOLLEVATORE A TERRA.

I fincorsa in discesa hanno la funzione di determinare la posizione zero del sollevatore (Reset sollevatore).

- Regolare in modo che la leva del micro sia completamente premuta contro il riferimento inferiore (9) (fig.22/1).
- Serrare le viti.
- Verificare il corretto funzionamento del dispositivo elettronico di rilevamento/posizione (Encoder).

2.10 Checks and safety adjustments

- Having implemented some strokes, check the oil level in the control unit: the oil must be at a maximum with the platforms on the ground.

CHECK THE LIFT ON THE GROUND POSITION MICRO-SWITCH IS WORKING

The descent limit switches are used to determine the zero position of the lift (lift reset).

- Adjust so the micro lever is completely pressed against the lower reference (9) (fig.22/1).
- Tighten the screws.
- Check correct operation of the electronic device for detection/positioning (Encoder).

2.10 Überprüfungen und Einstellung der Schutzvorrichtungen

- Nach einigen Hub- und Senkvorläufen den Ölstand in der Steuereinheit überprüfen: Befinden sich die Plattformen am Boden muss der maximale Ölstand vorhanden sein.

DEN BETRIEB DES MIKROSCHALTERS BEI HEBEBÜHNE AM BODEN ÜBERPRÜFEN

Der Endschalter am Abstieg hat die Aufgabe die Nullposition der Hebebühne zu bestimmen (Reset Hebebühne).

- So anpassen, dass der Hebel des Mikroschalters vollständig gegen die untere Marke gedrückt wird (9) (abb.22/1).
- Die Schrauben anziehen.
- Den korrekten Betrieb der elektronischen Vorrichtung zur Anhebung/Position (Encoder) überprüfen.

2.10 Contrôles et réglages des sécurités

- Après avoir fait quelques courses, vérifiez le niveau d'huile dans l'unité de commande: l'huile doit être au maximum avec les plateformes au sol.

VÉRIFIEZ LE FONCTIONNEMENT MICRORUPTEUR POSITION ÉLÉVATEUR AU SOL

Les fins de course en descente ont la fonction de déterminer la position zéro de l'élévateur (réinitialisation élévateur).

- Réglez de manière à ce que le levier du micro soit entièrement pressé contre la référence inférieure (9) (fig.22/1).
- Serrez les vis.
- Vérifiez le bon fonctionnement du dispositif électronique de détection/emplacement (Encodeur).

2.10 Controles y registro de los seguros

- Después de haber efectuado algunas carreras, controle el nivel del aceite en la centralita: el aceite debe estar al máximo con las tarimas en el suelo.

CONTROL DEL FUNCIONAMIENTO DEL MICROINTERRUPTOR DE POSICIÓN DEL ELEVADOR EN EL SUELO

Los microinterruptores de tope en bajada tienen la función de determinar la posición cero del elevador (Reinicio del elevador).

- Ajuste de modo que la palanca del micro esté completamente pulsada contra la referencia inferior (9) (fig.22/1).
- Apriete los tornillos.
- Controle el correcto funcionamiento del dispositivo electrónico de detección/posición (Codificador).

ALTEZZA PERICOLOSA

- L'altezza pericolosa è controllata dal sistema elettronico (Encoder).

Al raggiungimento dell'altezza pericolosa il sollevatore si arresta, ripremere il pulsante di discesa, il sollevatore scenderà a terra e contemporaneamente suonerà la sirena.

Se il sollevatore non scende, verificare la posizione della traversa/micro.

ATTENZIONE: FISSAGGIO TUBI E CAVI ALLA BASE

Installare il cavallotto per bloccare i tubi nella base indicata in fig. 22/2. Operazione da eseguire con sollevatore tutto in alto.

Durante la prima corsa completa verificare che tubi e cavi non interferiscano con l'azionamento del micro.

DANGEROUS HEIGHT

- The dangerous height is controlled by the electronic system (Encoder).

On reaching the dangerous height the lift stops, press the descent button again, the lift will lower to the ground and at the same time, the siren will sound.

If the lift does not lower, check the position of the crossbeam/micro if present.

CAUTION: FIXING PIPES AND CABLES TO THE BASE

Install the jumper to lock the pipes in the base indicated in fig. 22/2. Operation to be performed with the lifter completely raised.

During the first complete run, check that pipes and cables do not interfere with the operation of the micro.

CE-STOP

- Der CE-Stop wird durch das elektronische Wegmesssystem gesteuert. Bei Erreichen des Ce-Stops stoppt die Hebebühne. Die Taste zum Absenken erneut drücken. Die Hebebühne senkt sich ab gleichzeitig ertönt ein Warnsignal. Wenn die Hebebühne nicht absinkt, die Position des Querträgers/Mikro, wenn vorhanden, prüfen.

ACHTUNG: BEFESTIGUNG DER SCHLÄUCHE UND KABEL AM UNTERBAU

Den Bügelbolzen installieren, um die Rohre an dem Unterbau zu befestigen, siehe Abb. 22/2. Diese Tätigkeit muss bei vollständig angehobener Hebebühne durchgeführt werden. Während des ersten vollständigen Hubs, muss man kontrollieren, dass die Schläuche und Kabel nicht mit der Betätigung des Mikroschalters überschneiden.

HAUTEUR DANGEREUSE

- La hauteur dangereuse est commandée par le système électronique (Encodeur). Si une hauteur dangereuse est, l'élévateur s'arrête. En appuyant sur le bouton de descente, l'élévateur descendra au sol alors que la sirène retentit. Si l'élévateur ne descend pas, vérifier le cas échéant la position de la traverse/micro.

ATTENTION: FIXATION DES TUYAUX ET CÂBLES À LA BASE

Installer le boulon pour bloquer les tuyaux dans la base indiquée en fig. 22/2. Opération à effectuer avec élévateur tout en haut. Durant la première course complète, contrôler que les tuyaux et les câbles n'interfèrent pas avec l'actionnement du détecteur.

ALTURA PELIGROSA

- La altura peligrosa es controlada por el sistema electrónico (Codificador). Al momento del alcance de la altura peligrosa, el elevador se detiene, vualva a pulsar el pulsador de bajada, el elevador bajará al suelo y simultáneamente sonará la sirena. Si el elevador no desciende, compruebe la posición del travesaño/micro si está presente.

ATENCIÓN: FIJACIÓN DE LOS TUBOS Y CABLES A LA BASE

Instale el cable para bloquear los tubos en la base indicada en la fig. 22/2. Operación a efectuarse con el elevador todo hacia arriba. Durante la primera carrera completa controle que todos los tubos y cables no interfieran con el accionamiento del micro.

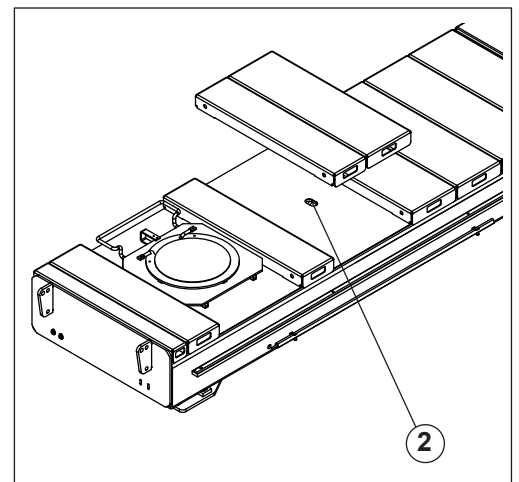
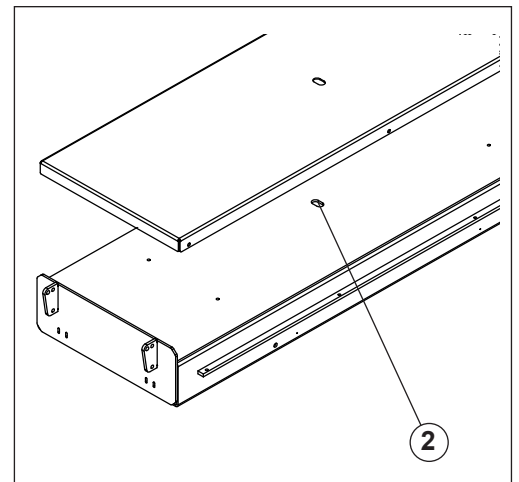
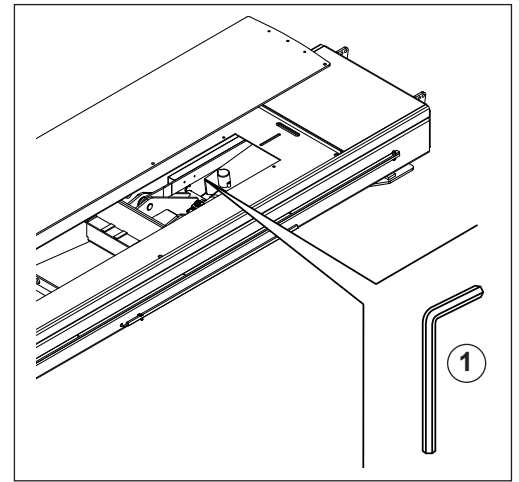
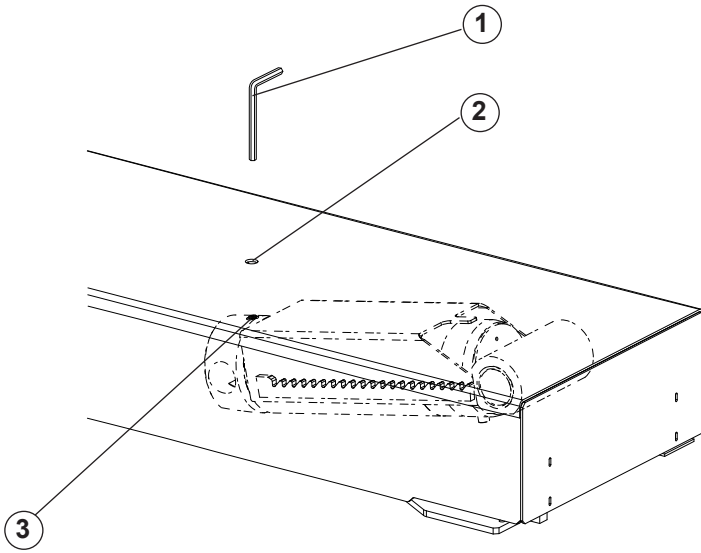

Fig.23/1

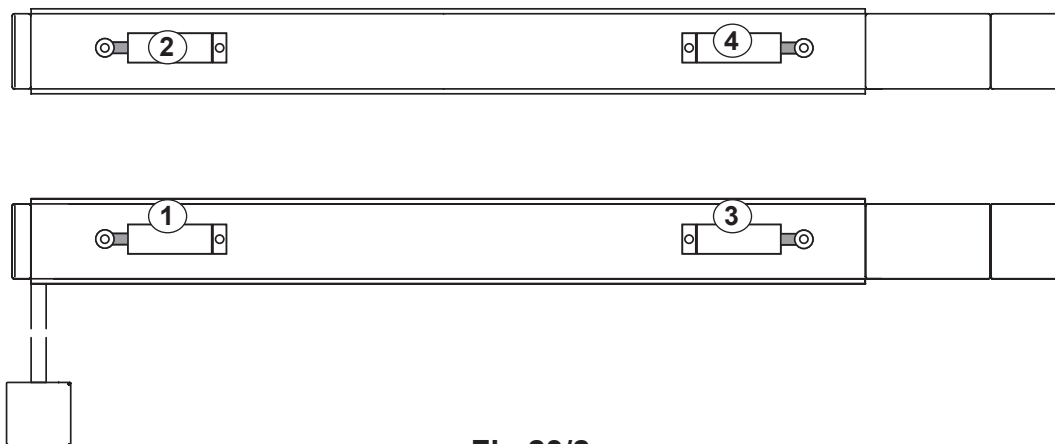

Fig.23/2



2.11 Spurgo aria

2.11.1 Spurgo aria sollevatore

(fig. 23/1)

Da questo punto di vista il sollevatore viene consegnato pronto per l'uso quindi non è necessario nessun tipo di spurgo aria nel circuito idraulico.

Nel caso occorresse intervenire è necessario:

- Portare il sollevatore tutto in basso.
- Inserire una chiave esagonale (1) nel foro (2) presente sulla pedana che corrisponde alla vite esagonale sul cilindro idraulico.
- Svitare leggermente la vite esagonale (3) per permettere l'uscita dell'aria all'interno del cilindro.
- Effettuare questa operazione su tutti i quattro cilindri idraulici

2.11 Air bleed

2.11.1 Lifter air purging

(fig. 23/1)

From this point of view, the lift is delivered ready for use, therefore there is no need for any type of air purging in the hydraulic circuit.

If you need to intervene:

- Bring the lift fully down.
- Insert the hex key (1) in the hole (2) in the platform that corresponds to the hex screw on the hydraulic cylinder.
- Slightly unscrew the hex screw (3) to enable air output in the cylinder.
- Conduct this operation on all four hydraulic cylinders.

2.11 Entlüftung

2.11.1 Entlüftung der Hubvorrichtung

(abb. 23/1)

So betrachtet wird die Hebebühne einsatzbereit geliefert, daher ist keine Art von Luftablass in dem hydraulischen Kreislauf erforderlich.

Wenn ein Eingriff erforderlich wird, wie folgt vorgehen:

- Die Hebebühne ganz nach unten bringen.
- Einen Inbusschlüssel (1) in das Loch (2) auf der Plattform einführen, das der Inbusschraube auf dem Hydraulikzylinder entspricht.

2.11 Purge de l'air

2.11.1 Purge air élévateur

(fig. 23/1)

De ce point de vue, l'élévateur est livré prêt à l'emploi. Il n'est donc pas nécessaire de purger l'air dans le circuit hydraulique.

Si vous avez besoin d'intervenir, vous devez :

- Mettre l'élévateur tout en bas.
- Insérer une clé à six pans (1) dans le trou (2) présent sur la plateforme qui correspond à la vis à tête hexagonale sur le cylindre hydraulique.
- Dévisser légèrement la vis à tête hexagonale (3) pour permettre la sortie d'air à l'intérieur du cylindre.
- Effectuer cette opération sur les quatre cylindres hydrauliques.

2.11 Purga aire

2.11.1 Purga del aire del elevador

(fig. 23/1)

Desde este punto de vista el elevador se entrega listo para el uso y por lo tanto no es necesario ningún tipo de purga del aire en el circuito hidráulico.

En el caso hubiese que intervenir es necesario:

- Poner el elevador completamente hacia abajo.
- Introducir la llave hexagonal (1) en el agujero (2) presente en la tarima que corresponde al tornillo hexagonal en el cilindro hidráulico.
- Destornillar ligeramente el tornillo hexagonal (3) para permitir la salida del aire en el interior del cilindro.

NB: Al termine sollevare il sollevatore e pulire nella parte sottostante eventuali residui di olio usciti dai cilindri (fig.23/2).

N.B: In the end, lift and clean the part beneath of any oil residue from the cylinders (fig.23/2).

- Die Inbusschraube (3) leicht abschrauben, um den Luftauslass im Inneren des Zylinders zu ermöglichen.
- Diesen Vorgang an allen vier Hydraulikzylindern durchführen.

Anmerkung: Abschließend die Hebebühne anheben und den darunter liegenden Teil von möglichen Ölresten aus den Zylindern reinigen (abb.23/2).

Remarque: Après cela, soulevez l'élévateur et nettoyez le dessous pour retirer toute trace d'huile sortant des cylindres (fig.23/2).

- Efectuar esta operación en los cuatro cilindros hidráulicos.

Nota: Al final elevar el elevador y limpiar en la parte subyacente eventuales residuos de aceite salidos de los cilindros (fig.23/2).

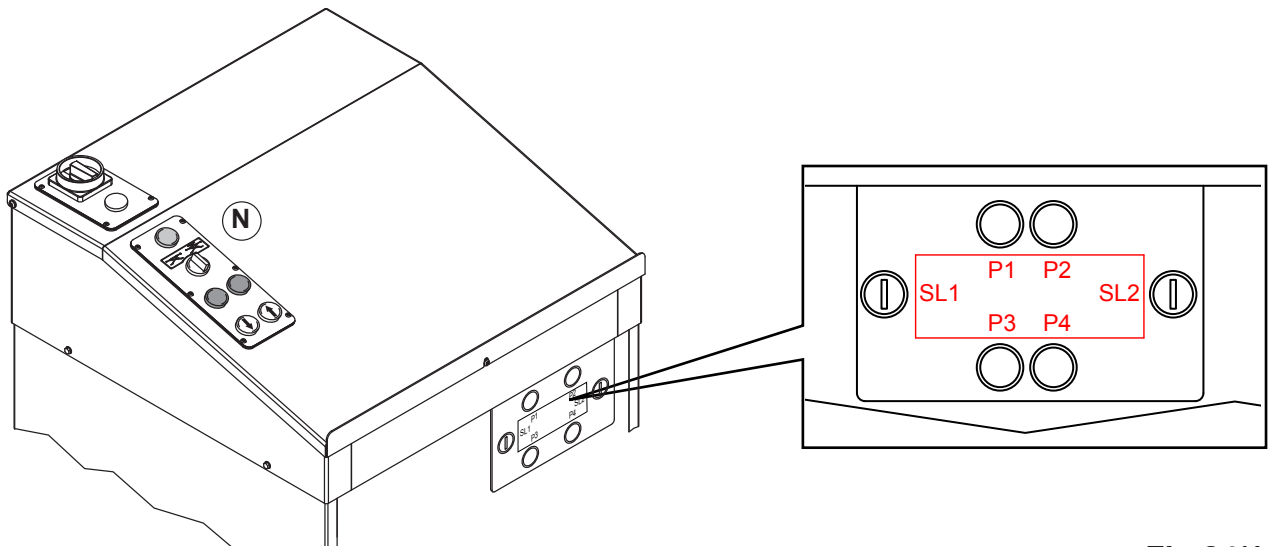

Fig.24/1

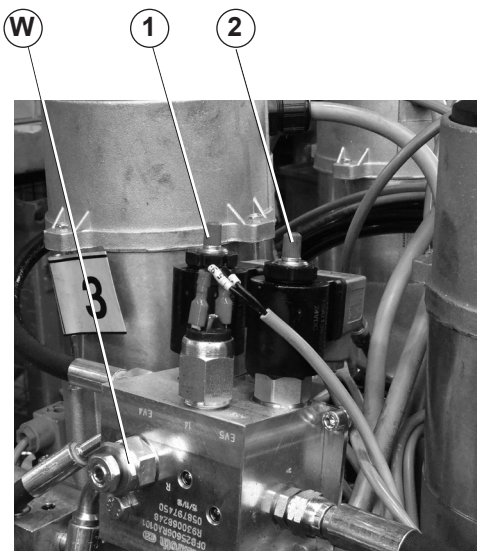

Fig.24/2



Fig.24/3

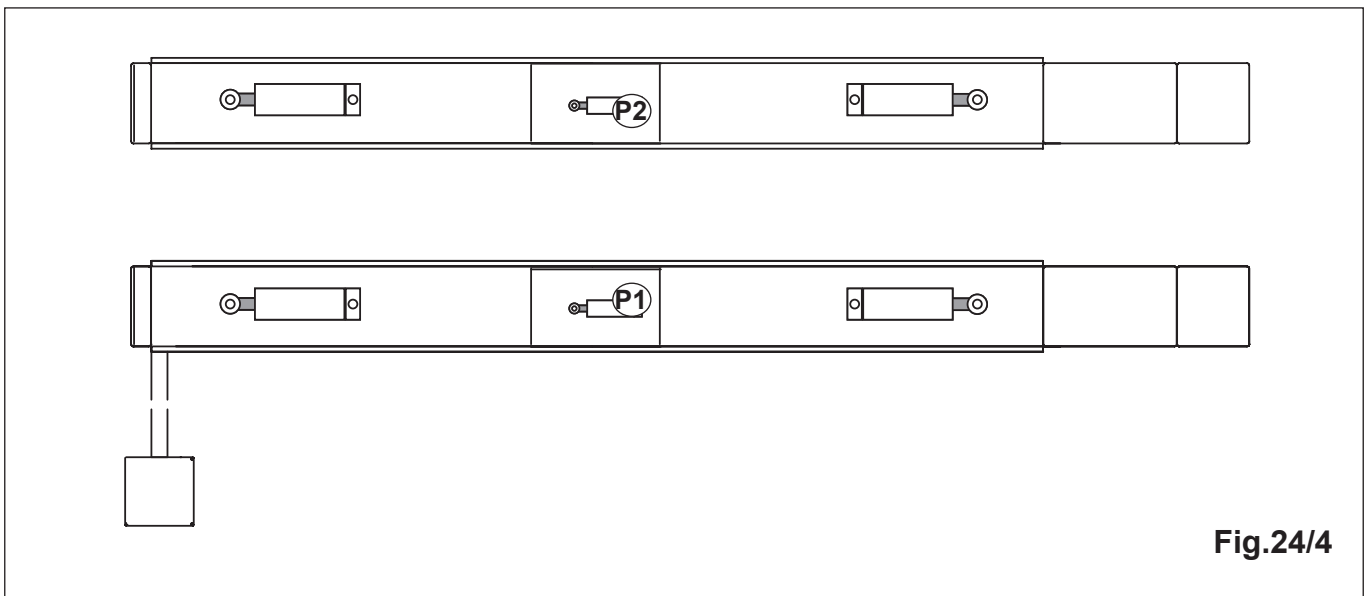

Fig.24/4



2.11.2 Spurgo aria sollevatore integrato

Il sollevatore viene consegnato pronto per l'uso quindi non è necessario nessun tipo di spurgo aria nel circuito idraulico.

Nel caso occorresse intervenire è necessario:

- Ruotare e mantenere il selettore (SL2) verso sinistra (fig.24/1) (esclusione pressostato).
- Selettore sollevatore integrato (N) posizionato a destra.
- Chiudere il rubinetto (W).
- Premere il pulsante di salita (fig.24/1), portare il sollevatore integrato (P1) a battuta meccanica. Non è importante la posizione del sollevatore integrato (P2) (fig.24/4).
- Svitare la vite (3) del cilindro (P1) (fig.24/3) per spurgare l'aria (può verificarsi la discesa di (P2)) poi riavvitare.

2.11.2 Integrated lifter air purging

The lift is delivered ready for use, therefore there is no need for any type of air purging in the hydraulic circuit.

If you need to intervene:

- Turn and keep the selector (SL2) to the left (fig.24/1) (pressure switch exclusion).
- Set the integrated lifter switch (N) to the right.
- Close the tap (W).
- Press the UP button (Fig.24/1), bring the integrated lifter (P1) to the mechanical stop. The position of the integrated lifter (P2) (fig.24/4) is not important.
- Unscrew the screw (3) of the cylinder (P1) (fig.24/3) to purge the air (the descent of (P2) may occur) then re-tighten.

2.11.2 Entlüftung der integrierten Hubvorrichtung

Die Hebebühne einsatzbereit geliefert, daher ist keine Art von Luftablass in dem hydraulischen Kreislauf erforderlich.

Wenn ein Eingriff erforderlich wird, wie folgt vorgehen:

- Den Wahlschalter (SL2) nach links stellen und halter (Abb.24/1) (Ausschluss Druckwächter).
- Den Wahlschalter integrierte Hebevorrückung (N) nach recht stellen.
- Den Hahn schließen (W).
- Die Hubtaste drücken (Abb.24/1), und die integrierte Hubvorrückung (P1) an den mechanischen Anschlag bringen. Die Position der integrierten Hubvorrückung ist nicht von Bedeutung (P2) (Abb.24/4).

2.11.2 Purge air élévateur intégrée

L'élévateur est livré prêt à l'emploi. Il n'est donc pas nécessaire de purger l'air dans le circuit hydraulique.

Si vous avez besoin d'intervenir, vous devez :

- Tourner et conserver le sélecteur (SL2) vers la gauche (fig.24/1) (exclusion pressostat).
- Amener sélecteur de l'élévateur intégré (N) vers le droit.
- Fermer le robinet (W).
- Appuyer sur le bouton de montée (fig.24/1), amener l'élévateur intégré (P1) en butée mécanique. La position de l'élévateur intégré n'est pas importante (P2) (fig.24/4).

2.11.2 Purga del aire del elevador integrado

El elevador se entrega listo para el uso y por lo tanto no es necesario ningún tipo de purga del aire en el circuito hidráulico.

En el caso hubiese que intervenir es necesario:

- Desplazar y mantener el selector (SL2) hacia la izquierda (fig. 24/1) (exclusión del presostato).
- Ponga el selector del elevador integrado (N) hacia la derecha.
- Cierre el grifo (W).
- Pulse el pulsador de subida (fig.24/1), ponga el elevador integrado (P1) en tope mecánico. No es importante la posición del elevador integrado (P2) (fig.24/4).
- Destornille el tornillo (3) del cilindro (P1) (fig.24/3) para purgar el aire (puede verificarse la bajada de (P2)) luego vuelva a entornillar.

- Togliere l'alimentazione pneumatica in modo che l'arresto meccanico del cilindro (P1) rimanga agganciato sull'ultimo dente (cilindro tutto esteso) e inserire sotto l'arresto del cilindro (P2) il distanziale (3) in modo che il cilindro possa scorrere. Aprire il rubinetto (W) sulla valvola SI e premere il pulsante di discesa, fare scendere fino a terra, poi farla risalire 3-4 volte fino a 300-400 cm di altezza (si consiglia di mettere un peso sulla pedana per accelerare i tempi di discesa).

NB: assicurarsi che in centralina ci sia olio sufficiente.

- Remove the pneumatic supply so that the mechanical stop of the cylinder (P1) remains attached to the last cog (cylinder extended) and insert the spacer (3) under the cylinder stop (P2) so that the cylinder can slide.

Open the tap (W) on the SI valve and press the down button, lowering to ground level, then raising 3-4 times up to 300-400 cm in height (a weight should be put on the platform to accelerate descent time).

N.B.: make sure that there is sufficient oil in the control unit.

- Die Schraube (3) des Zylinders abschrauben (P1) (Abb.24/3), um zu entlüften (es kann zu einem Absenken von (P2) kommen) und dann wieder anschrauben.
- Die pneumatische Versorgung abtrennen, damit der mechanische Anschlag des Zylinders (P1), am letzten Zahn eingehakt bleibt (Vollständig ausgezogener Zylinder) und unter den Anschlag des Zylinders (P2) den Abstandhalter (3) einsetzen, damit der Zylinder laufen kann.

Den Hahn (W) am Ventil SI öffnen und die Absenktaste drücken, bis zum Boden senken, dann 3-4 Mal bis auf 300-400 cm anheben (es wird empfohlen ein Gewicht auf die Plattform zu legen, um die Absenkdauer zu beschleunigen).

ANM.: Kontrollieren Sie, dass in der Steuerzentrale ausreichend ÖI ist.

- Dévisser la vis (3) du cylindre (P1) (fig.24/3) pour purger l'air (la descente de (P2) peut se vérifier), puis revisser.
- Couper l'alimentation pneumatique de façon à ce que l'arrêt mécanique du cylindre (P1) reste accroché sur la dernière dent (cylindre complètement étendu) et introduire sous l'arrêt du cylindre (P2) l'entretoise (3) de façon à ce que le cylindre puisse coulisser.

Ouvrir le robinet (W) sur la soupape SI et appuyer sur le bouton de descente, faire descendre jusqu'au sol, puis la faire remonter 3-4 fois jusqu'à 300-400 cm de hauteur (on conseille de mettre un poids sur le marchepied pour accélérer les temps de descente).

NB : s'assurer qu'il y ait suffisamment d'huile dans la centrale.

- Corte la alimentación neumática de modo que la parada mecánica del cilindro (P1) permanezca enganchada en el último diente (cilindro completamente extendido) e introduzca debajo de la parada del cilindro (P2) el distanciador (3) de modo que el cilindro pueda correr.

Abra el grifo (W) en la válvula SI y pulse el pulsador de bajada, haga bajar hasta tierra, luego hágala subir 3-4 veces hasta 300-400 cm de altura (se aconseja poner un peso en la tarima para acelerar los tiempos de bajada).

Nota: asegúrese que en la centralita haya suficiente aceite.

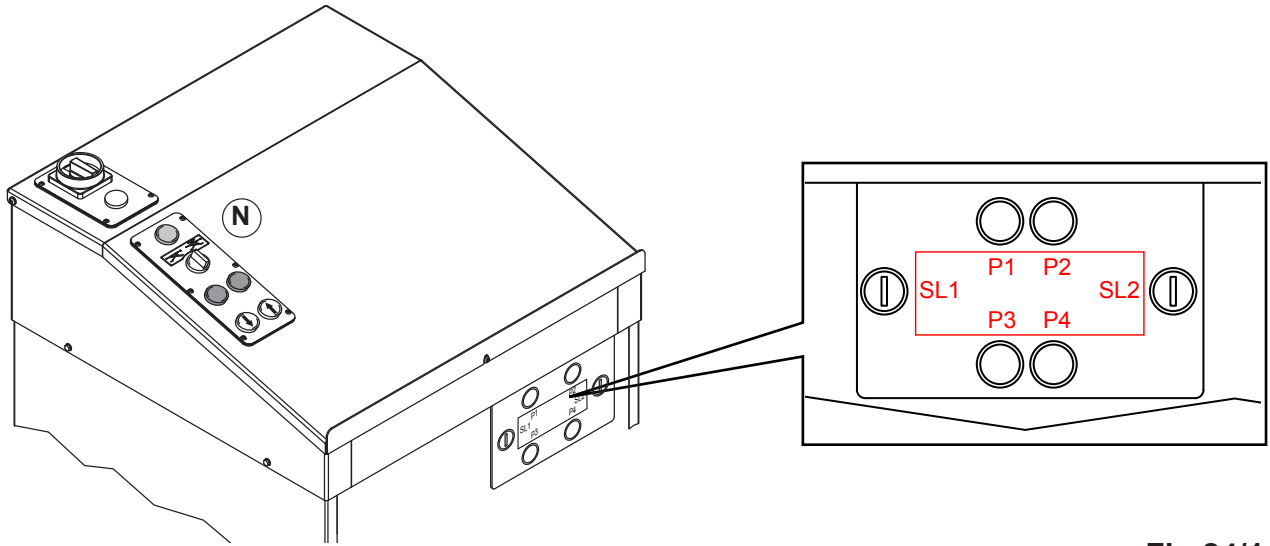

Fig.24/1

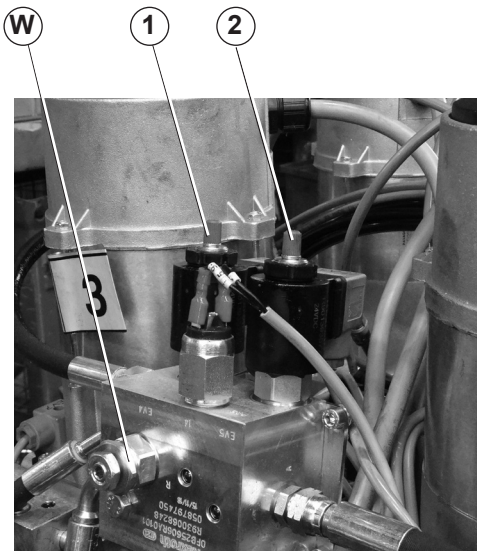

Fig.24/2



Fig.24/3

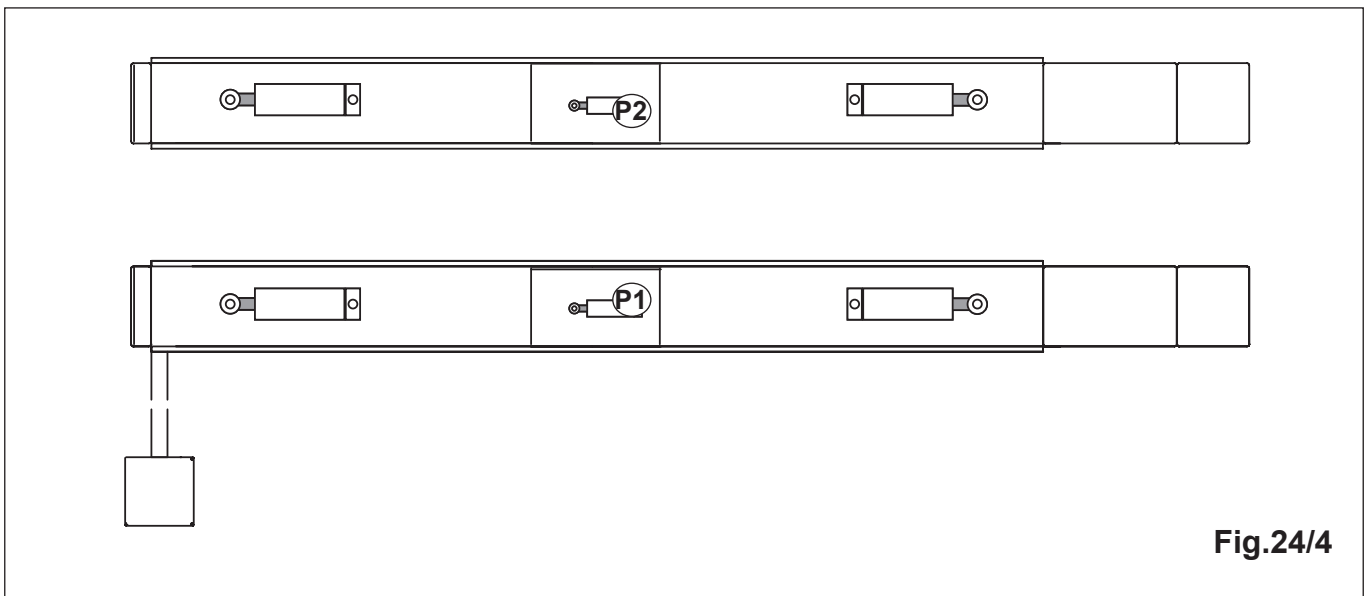

Fig.24/4



Portare (P2) alla max. altezza, chiudere il rubinetto (W) e fare scendere le pedane fino a terra (dopo avere tolto il distanziale (3) e ripristinato il collegamento pneumatico), verificandone il sincronismo nella fase di battuta a terra.

Se le pedane non sono allineate, aprire il rubinetto (W) ed agire come segue:

- Se (P1) è più alta premere il pulsante di salita per alzare (P2) al livello di (P1).
- Se (P2) è più alta premere il pulsante di stazionamento per abbassare (P2).
- Chiudere il rubinetto (W) ed eseguire alcune corse complete;

Set (P2) to max. height, close the tap (W) and lower the platforms to the ground (after having removed the spacer (3) and restored pneumatic connection), checking its synchronism during lowering stage.

If the platforms are not aligned, open the tap (W) and proceed as follows:

- If (P1) is higher press the up button to raise (P2) to the level of (P1).
- If (P2) is higher press the stop button to lower (P2).
- Close the tap (W) and perform some complete runs; if neces-

(P2) auf die maximale Höhe bringen, den Hahn (W) schließen und die Plattform bis zum Boden absenken (nachdem man die Abstandhalter (3) entfernt und die pneumatische Versorgung wiederhergestellt hat), den Synchronismus der Phase des Anschlags am Boden prüfen.

Sind die Plattformen nicht ausgerichtet, öffnet man den Hahn (W) und geht folgendermaßen vor:

- Sollte (P1) höher sein, drückt man die Hubtaste, um (P2) auf die Höhe von (P1) zu bringen.
- Sollte (P2) höher sein, drückt man die Parktaste, um (P2) zu senken.

Amener (P2) à la hauteur maximale, fermer le robinet (W) et faire descendre les marchepieds jusqu'au sol (après avoir retiré l'entretoise (3) et réinitialisé le branchement pneumatique), en vérifiant leur synchronisme durant la phase de butée au sol.

Si les marchepieds ne sont pas alignés, ouvrir le robinet (W) et agir de la façon suivante :

- Si (P1) est plus haut appuyer sur le bouton de montée pour soulever (P2) au niveau de (P1).
- Si (P2) est plus haut appuyer sur le bouton de stationnement pour baisser (P2).
- Fermer le robinet (W) et effectuer quelques courses complètes, si nécessaire répéter les opérations jusqu'à obtenir la synchronisation des marchepieds de l'élévateur intégré.

Ponga (P2) a la máxima altura, cierre el (W) y haga bajar las tarimas hasta tierra después de haber sacado el distanciador (3) y restablecido la conexión neumática), controlando el sincronismo en la fase de tope con tierra.

Si las tarimas no están alineadas, abra el grifo (W) y proceda en el modo siguiente:

- Si (P1) es más alta pulse el pulsador de subida para alzar (P2) al nivel de (P1).
- Si (P2) es más alta pulse el pulsador de estacionamiento para bajar (P2).
- Cierre el grifo (W) y efectúe algunas carreras completas; si es necesario repita las operaciones hasta obtener la sincronía de las tarimas del elevador integrado.

se necessario ripetere le operazioni fino ad ottenere la sincronia delle pedanine del sollevatore integrato.

- Chiudere il rubinetto (W).

Dopo alcuni giorni di funzionamento può essere necessario effettuare lo spurgo (eventuale "molleggio" pedanina corrispondente al cilindro (P2) o disallineo).

Effettuare lo spurgo dalla vite (1).

sary, repeat the operations until the platforms of the integrated lifter are synchronized.

- Close the tap (W).

After a few days of operation it may be necessary to purge ("movement" of the platform corresponding to the cylinder (P2) or misalignment).

Bleed the screw (1).

- Den Hahn (W) schließen und einige vollständige Hübe durchführen; falls notwendig, die Tätigkeiten wiederholen, bis man den Synchronismus der Plattformen der integrierten Hubvorrichtung erhält.

- Den Hahn (W) schließen.

Nach einigen Betriebstagen könnte es sein, dass man spülen muss (eventuelles „Federn“ der Plattform des Zylinders (P2) oder nicht ausgerichtet).

Die Schraube (1) spülen.

- Fermer le robinet (W).

Au bout de quelques jours de fonctionnement, il peut être nécessaire d'effectuer la purge (éventuel "fléchissement" marchepied correspondant au cylindre (P2) ou désaligné).

Effectuer la purge de la vis (1).

- Cierre el grifo (W).

Después de algunos días de funcionamiento puede ser necesario efectuar la purga (eventual suspensión de la tarima correspondiente al cilindro (P2) o desalineamiento).

Efectúe la purga por el tornillo (1).

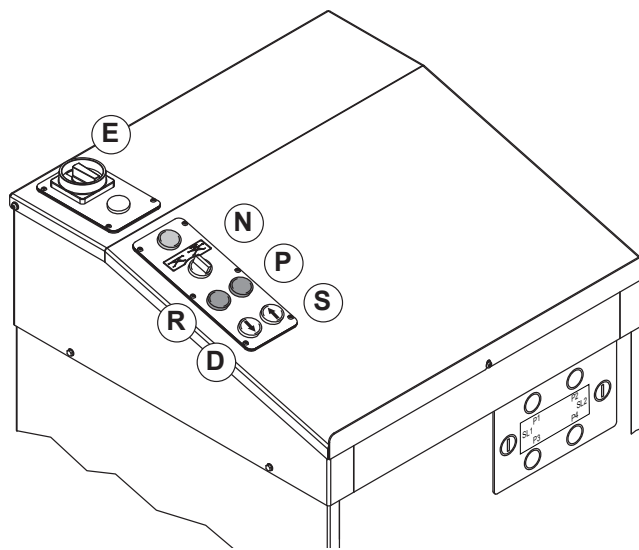
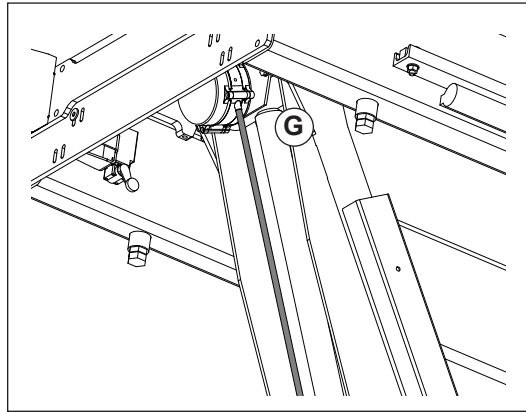

Fig.25

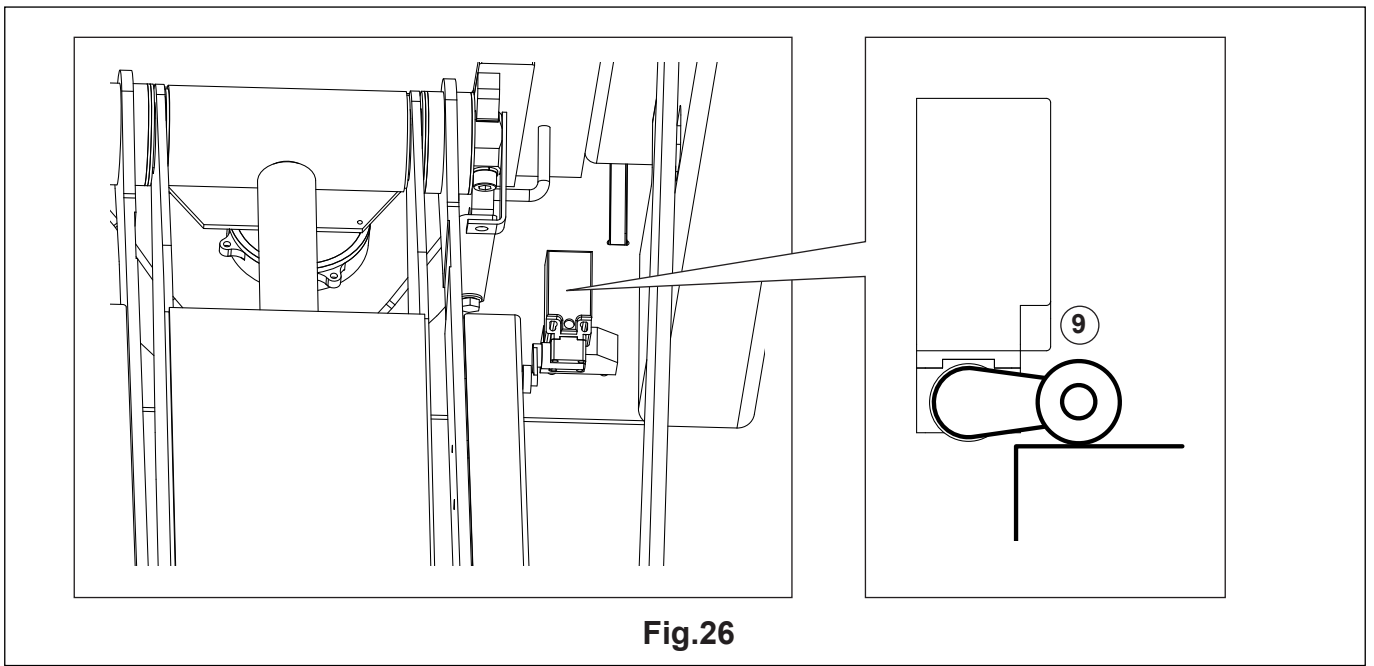

Fig.26



2.12 Sistema di sincronizzazione (encoder G)

- Sul sollevatore è presente un sistema sugli steli dei cilindri che controlla la sincronizzazione del movimento pedane; la scheda elettronica confronta il movimento in verticale delle pedane del sollevatore mediante encoder e interviene tramite le elettrovalvole a rallentare/fermare il movimento del cilindro più veloce. Nel caso in cui il disallineamento arrivi a 5 cm il sollevatore si arresta, si accende la spia rossa lampeggiante e il sollevatore ha tutti i movimenti bloccati.
- Nel caso si voglia verificare questa sicurezza; con il sollevatore senza carico, premere il pulsante di discesa e contemporaneamente premere uno dei pulsanti (P1 o P2 o P3 o P4): in questo modo non appena il disallineamento raggiunge i 5 cm

il sollevatore entra in blocco; questo significa che il dispositivo funziona a dovere.

- Per ristabilire il normale funzionamento è sufficiente ruotare il selettore (SL1) in posizione discesa in emergenza ed effettuare la discesa completa del sollevatore come illustrato al paragrafo 4.0.
- Quando il sollevatore è completamente a terra si attiveranno i microinterruttori che effettueranno il reset dei contatori. L'accensione della spia lampeggiante blu (P) con il pulsante di discesa (D) premuto, segnala l'avvenuto reset.

2.12 Synchronisation system (encoder G)

- The lift includes a cylinder rods system that controls synchronisation of platform movement; the electronic board compares vertical movement of the platform and the lift using the encoder and intervenes using the slowing/stoppage solenoid valves of movement of the fastest cylinder. If misalignment reaches 5 cm, the lift stops, the flashing red light switches on and the lift has all its movements blocked.
- If you want to check this safety device; with the lift with no load, press the descent button and at the same time press one of the buttons (P1 or P2 or P3 or P4): by doing so, as soon as misalignment reaches 5 cm the lift locks; this means the device is working properly.

- To re-establish normal operation, simply rotate selector (SL1) in the descent position in emergency mode and implement complete descent of the lift as illustrated in paragraph 4.0.
- When the lift is completely on the ground, activate the micro-switches that reset the counters. The indicator light flashes blue (P) with the down button (D) pressed, it signals that the reset was completed.

2.12 System zur Synchronisation (Encoder G)

- An der Hebebühne befindet sich ein System an den Zylinderschäften, welches die Synchronisierung der Plattformbewegung steuert; die elektronische Karte vergleicht die vertikale Bewegung der Plattformen der Hebebühne durch den Encoder und verlangsamt/stoppt die Bewegung des schnellsten Zylinders durch Betätigung der Magnetventile. Falls die Abweichung 5 cm erreicht, stoppt die Hebebühne, die blinkende rote Kontrolllampe schaltet sich ein und die Hebebühne hat alle Bewegungen blockiert.
- Falls Sie diese Sicherheit überprüfen möchten; mit der Hebebühne ohne Last, die Taste zum Absenken drücken und

gleichzeitig eine der Tasten (P1 oder P2 oder P3 oder P4): drücken: somit schaltet die Hebebühne, sobald die Abweichung 5 cm erreicht, in Blockierung; dies bedeutet, dass die Vorrichtung ordnungsgemäß funktioniert.

- Um den normalen Betrieb wieder herzustellen, einfach den Wahlschalter (SL1) in die Notfall-Absenkposition drehen und die Hebebühne vollständig senken, wie in Abschnitt 4.0 gezeigt.
- Wenn die Hebebühne vollständig am Boden ist, aktivieren sich die Mikroschalter, welche die Rückstellung der Zähler aktivieren. Das Einschalten der blauen blinkenden Kontrollleuchte (P) bei gedrückter Abstiegstaste (D), gibt das durchgeführte Rücksetzen an.

2.12 Système de synchronisation (Encodeur G)

- L'élévateur présente un système sur les tiges des cylindres qui contrôle la synchronisation du mouvement des plateformes; la fiche électronique compare le mouvement en vertical des plateformes de l'élévateur à travers l'encodeur et intervient par l'intermédiaire des électrovannes pour ralentir/arrêter le mouvement du cylindre le plus rapide. Dans le cas où le désalignement atteint 5 cm, l'élévateur s'arrête, le voyant rouge clignotant s'allume et l'élévateur a tous ses mouvements bloqués.
- Dans le cas où vous souhaitez tester cette sécurité; avec l'élévateur sans charge, appuyez sur le bouton de descente tout

en appuyant sur l'un des boutons (P1 ou P2 ou P3 ou P4): de cette manière, dès que le désalignement atteint 5 cm, l'élévateur va se verrouiller; cela signifie que le dispositif fonctionne correctement.

- Pour rétablir le fonctionnement normal, il suffit de tourner le sélecteur (SL1) en position de descente d'urgence et de faire la descente complète de l'élévateur comme indiqué au paragraphe 4.0.
- Quand l'élévateur est complètement au sol, les micro interrupteurs qui effectueront le reset des compteurs s'activeront. La mise en marche du voyant clignotant bleu (P) avec le bouton de descente (D) enfoncé, signale le reset advenu.

2.12 Sistema de sincronización (Codificador G)

- En el elevador está presente un sistema en los vástagos de los cilindros que controla la sincronización del movimiento de tarimas; la tarjeta electrónica confronta el movimiento en vertical de las tarimas del elevador por medio del codificador e interviene por medio de las electroválvulas a disminuir la velocidad/detener el movimiento del cilindro más velos. En el caso en que la desalineación llegue a 5 cm, el elevador se detiene, se enciende el indicador luminoso rojo intermitente y el elevador queda con todos los movimientos bloqueados.
- En el caso en que se desee controlar este seguro: con el elevador sin carga, pulse el pulsador de bajada y simultáneamente pulse uno de los pulsadores (P1, P2, P3 o P4): de

este modo, apenas la desalineación alcanza 5 cm, el elevador se bloquea; esto significa que el dispositivo funciona correctamente.

- Para restablecer el funcionamiento normal es suficiente girar el selector (SL1) a la posición de bajada en emergencia y efectuar la bajada completa del elevador como se ilustra en el párrafo 4.0.
- Cuando el elevador está completamente en el suelo se activan los microinterruptores que efectúan el reinicio de los contadores. El encendido del testigo intermitente azul (P) con el pulsador de bajada (D) apretado señala que se ha realizado correctamente el reseteo.

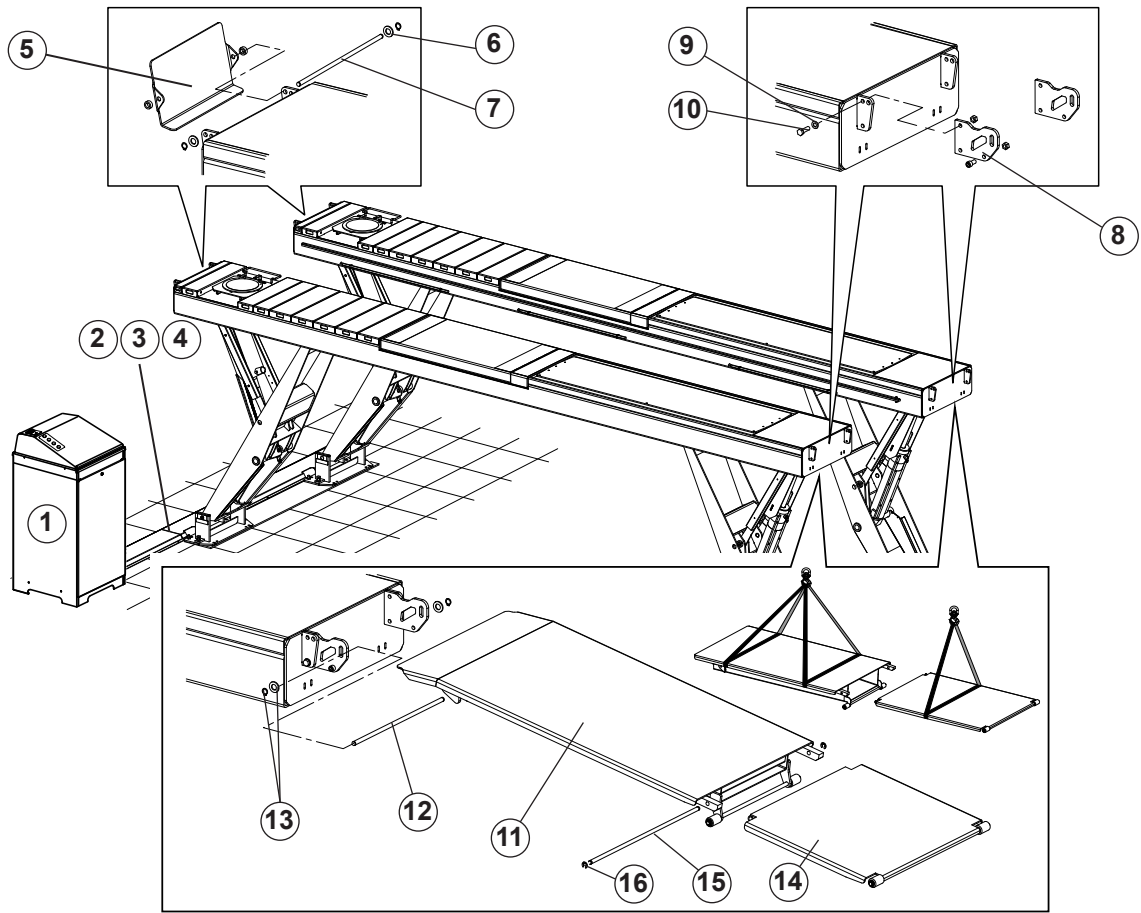

Fig.27/1

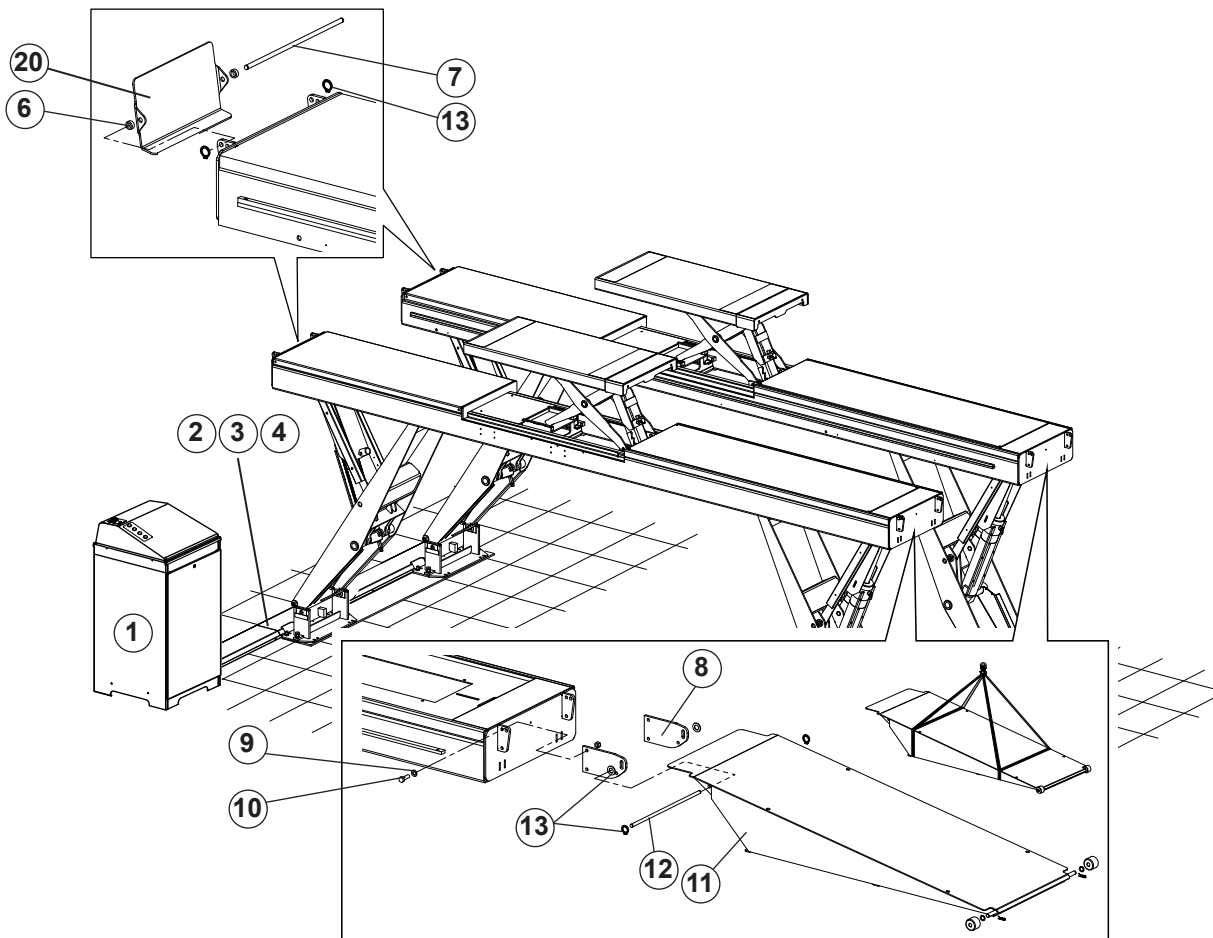

Fig.27/2



2.13 Montaggio accessori standard

- Posizionare le coperture (2-3-4).
- Il fissaggio al suolo avviene utilizzando i fori come dime; forare con punta di 9 mm ad una profondità di 80 mm, inserire i tasselli (in dotazione) e serrare a fondo.

2.14 Sollevatore a pavimento (fig. 27/1)

- **Montaggio supporti rampe**
- Montare i supporti rampe (8) con le apposite rondelle (9) e le viti (10).
- **Montaggio arresti veicolo**
- Montare gli arresti veicoli (5) con le apposite rondelle (6) e perni (7).
- **Montaggio rampe**



Consigliamo di effettuare il montaggio rampe con il sollevatore in basso.

2.13 Assembly the standard accessories

- Place the covers (2-3-4) in position.
- Fasten to the ground using the holes as templates; use a 9 mm bit and drill to a depth of 80 mm; fit the plugs (supplied) and tighten home.

2.14 Floor Installation (fig. 27/1)

- **Ramps supports assembly**
- Fit the ramps supports (8) with the specific washers (9) and the screws (10).
- **Vehicle block assembly**
- Fit the vehicle block (5) with the specific washers (6) and the pins (7).
- **Ramp assembly**



You are advised to ramps assembly with the lift down.

2.13 Montage Standardzubehörteile

- Die Abdeckungen (2-3-4) anordnen.
- Zur Verankerung auf den Fussboden die Bohrungen als Schablonen verwenden und mit einem 9 mm-Bohrer 80 mm tief aufbohren. Die mitgelieferten Dübeln einsetzen und fest anziehen.

2.14 Boden hebebühne (Abb. 27/1)

- **Montage Rampen Unterstützung**
- Die Rampen Unterstützung (8) mit den entsprechenden Unterlegscheiben (9) und dem Schrauben (10) montieren.
- **Montage Fahrz. Feststellvorr.**
- Die Fahrz. Feststellvorr (5) mit den entsprechenden Unterlegscheiben (6) und dem Bolzen (7) montieren.



-Rampenmontage

Wir empfehlen die Montage der Rampen mit den Hebebühne vollständig am Boden.

2.13 Montage des accessoires standards

- Positionner les protections (2-3-4).
- Pour le fixation au sol, utiliser les trous comme gabarit ; percer avec une mèche de 9 mm à une profondeur de 80 mm, introduire les chevilles (en dotation) et serrer à fond.

2.14 Élévateur au sol (fig. 27/1)

- **Montage des supports des rampes**
- Installer les supports des rampes (8) avec les rondelles appropriés (9) et avec les vis (10).
- **Montage des arrêts du véhicule**
- Installer les arrêts du véhicule (5) avec les rondelles appropriés (6) et avec les pivots (7).
- **Montage des rampes**



Nous suggérons de réaliser le montage des rampes avec l'élevateur tout en bas

2.13 Montaje de los accesorios estándares

- Colocar las protecciones (2-3-4).
- La fijación al pavimento se realiza utilizando los agujeros como plantillas; agujerear con una plantilla de 9 mm a una profundidad de 80 mm, colocar los tacos (suministrados en dotación) y apretar a fondo.

2.14 Elevador de suelo (fig. 27/1)

- **Montaje de los soportes de las rampas**
- Montar los soportes de las rampas (8) con los arandelas correspondientes (9) y con los tornillos (10).
- **Montaje de los retenes del vehículo**
- Montar los retenes del vehículo (5) con los arandelas correspondientes (6) y con los pernos (7).
- **Montaje de las rampas**



Se aconseja efectuar el montaje de las rampas con elevador completamente hacia abajo.

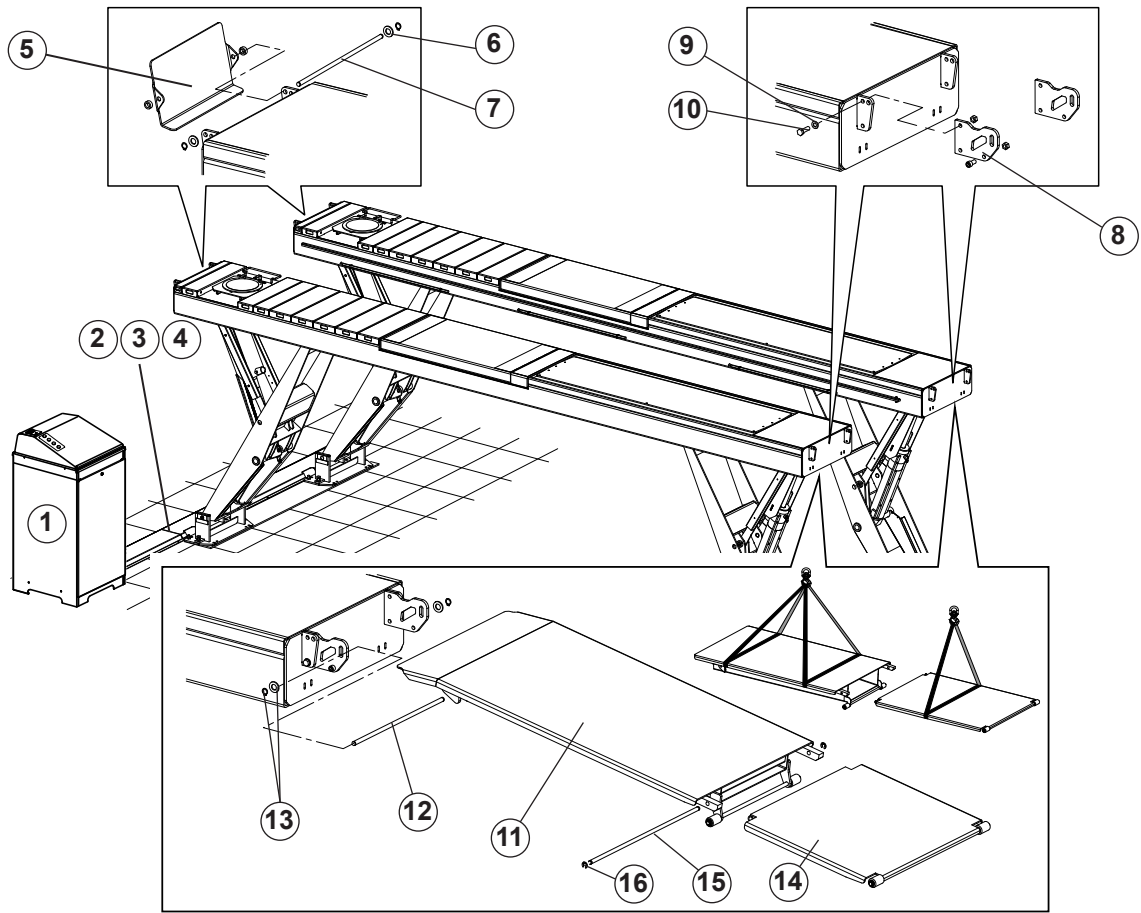

Fig.27/1

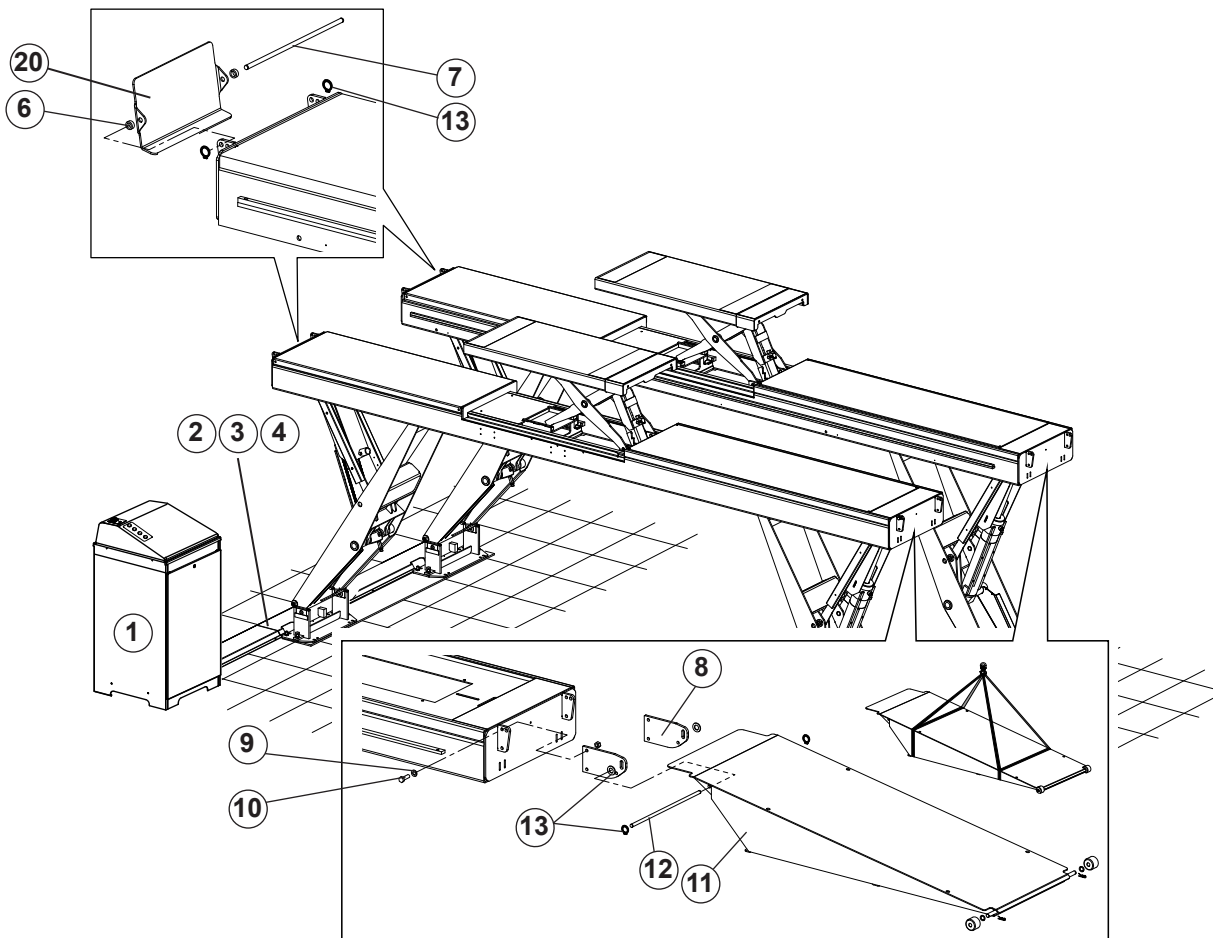

Fig.27/2



- Montare le rampe basculanti (11) con i relativi perni (12), rondelle e seeger (13).
- Montare le rampe basculanti (14) con i relativi perni (15) e seeger (16).

Sollevatore a pavimento (fig. 27/2)

- **Montaggio supporti rampe**
- Montare i supporti rampe (8) con le apposite rondelle (9) e le viti (10).
- **Montaggio arresti veicolo**
- Montare l'arresto veicolo (20) con le apposite rondelle (6), perni (7) e seeger (13).
- **Montaggio rampe**

- Fit the swing ramps (11) with the pins (12), the washers and the seegers (13).
- Fit the swing ramps (14) with the pins (15) and the seegers (16).

Floor Installation (fig. 27/2)

- **Ramps supports assembly**
- Fit the ramps supports (8) with the specific washers (9) and the screws (10).
- **Vehicle block assembly**
- Fit the vehicle block (20) with the specific washers (6) and the pins (7) and the seegers (13).
- **Ramps assembly**

- Die kippbare rampen (11) mit den entsprechenden Bolzen (12) Unterlegscheiben und dem seeger (13) montieren.
- Die kippbare rampen (14) mit den entsprechenden Bolzen (15) und dem seeger (16) montieren.

Boden hebebühne (fig. 27/2)

- **Montage Rampen Unterstützung**
- Die Rampen Unterstützung (8) mit den entsprechenden Unterlegscheiben (9) und dem Schrauben (10) montieren.
- **Montage Fahrz. Feststellvorr.**
- Die Fahrzeughalterungen (20) mit den entsprechenden Unterlegscheiben (6), Zapfen (7) und Seeger-Ringen (13) montieren.
- **Montage Rampen**

- Installer les rampes à bascule (11) avec les pivots appropriés (12), rondelles et seeger (13).
- Installer les rampes à bascule (14) avec les pivots appropriés (15) et seeger (16).

Élévateur au sol (fig. 27/2)

- **Montage des supports des rampes**
- Installer les supports des rampes (8) avec les rondelles appropriés (9) et avec les vis (10).
- **Montage des arrêts du véhicule**
- Monter les arrêts véhicule (20) avec les rondelles (6) spécifiques, les axes (7) et les circlips (13).
- **Montage des rampes**

- Montar las rampas basculantes (11) con los pernos correspondientes (12), los arandelas y seeger (13).
- Montar las rampas basculantes (14) con los pernos correspondientes (15) y seeger (16).

Elevador de suelo (fig. 27/2)

- **Montaje de los soportes de las rampas**
- Montar los soportes de las rampas (8) con los arandelas correspondientes (9) y con los tornillos (10).
- **Montaje de los retenes del vehículo**
- Montar los retenes del vehículo (20) con los arandelas correspondientes (6) y con los pernos (7).
- **Montaje de las rampas**



Consigliamo di effettuare il montaggio rampe con il sollevatore in basso.

- Montare le rampe basculanti (11) con i relativi perni (12), rondelle e seeger (13).



We recommend assembling the ramps with the lift lowered down.

- Fit the swing ramps (11) with the pins (12), the washers and the seegers (13).



Wir empfehlen, die Rampen bei abgesenkter Hebebühne zu montieren.

- Die kippbare rampen (11) mit den entsprechenden Bolzen (12) Unterlegscheiben und dem seeger (13) montieren.



Nous conseillons d'effectuer le montage des rampes avec l'élévateur dans le bas.

- Installer les rampes à bascule (11) avec les pivots appropriés (12), rondelles et seeger (13).



Recomendamos montar las rampas con el elevador en posición baja.

- Montar las rampas basculantes (11) con los pernos correspondientes (12), los arandelas y seeger (13).

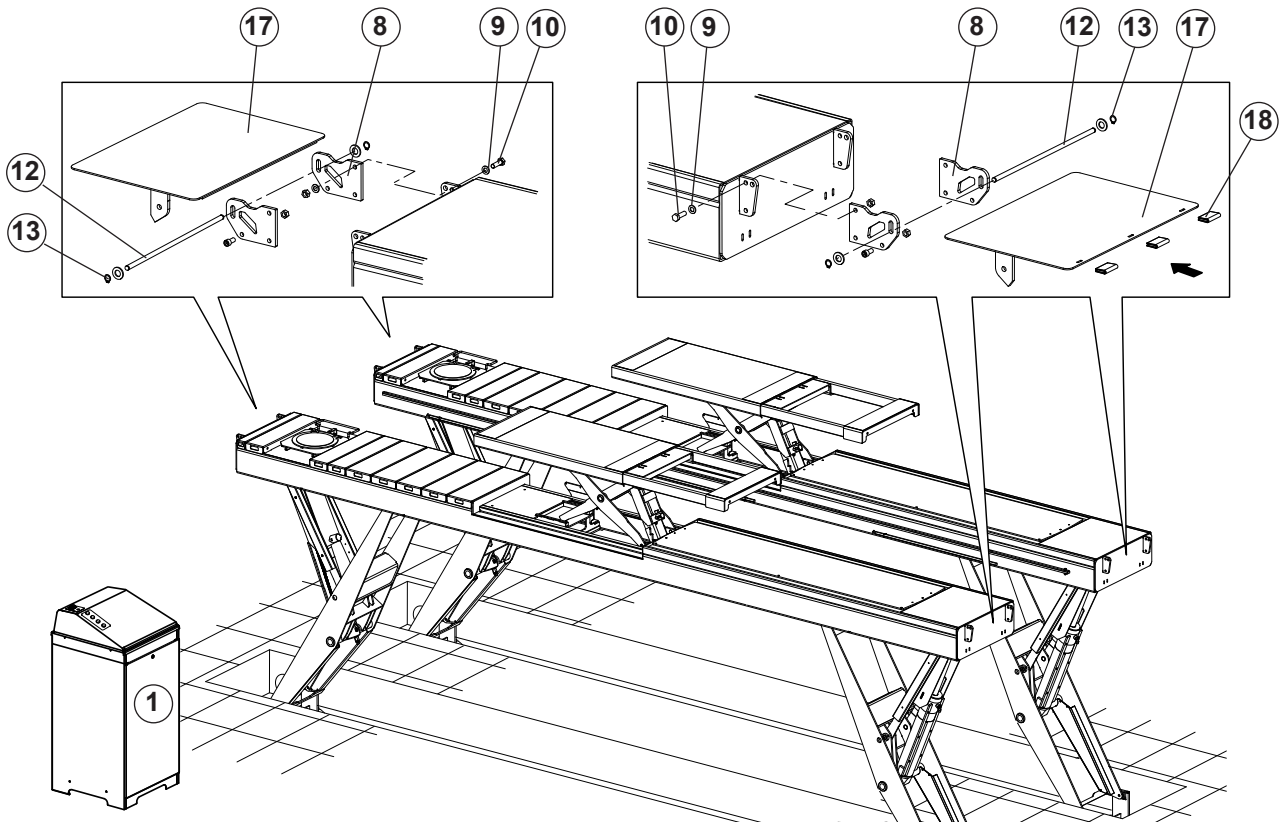

Fig.28/A

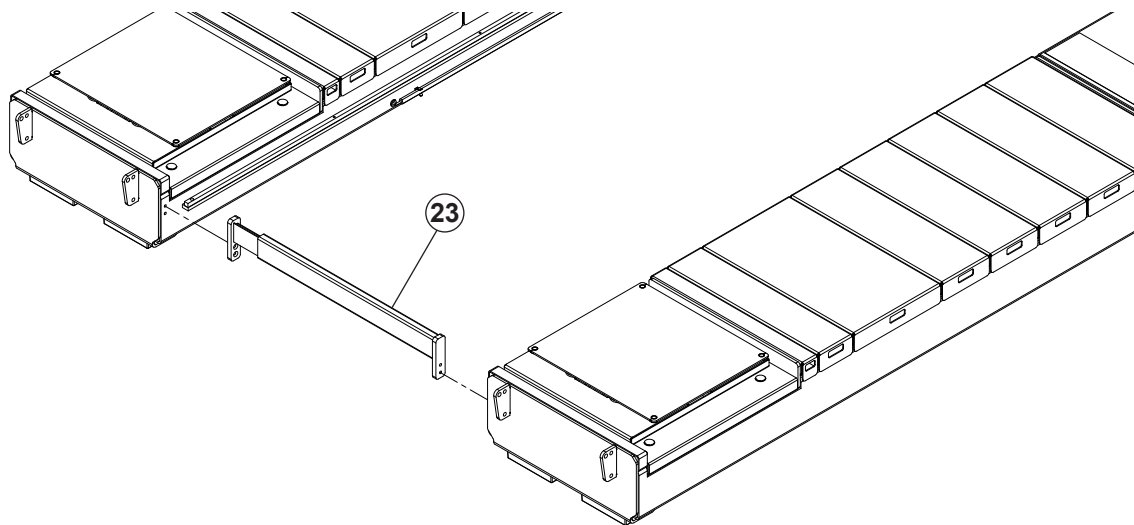

Fig.28/B



2.15 Sollevatore incassato (fig. 28/A)

- **Montaggio supporti rampe**
 - Montare i supporti rampe (8) con le apposite rondelle (9) e le viti (10).
 - **Montaggio semirampe basculanti**
 - Montare le semirampe basculanti (17) con i relativi perni (12), rondelle e seeger (13).
 - **Montaggio protezioni basculanti (clips)**
 - Inserire le clips (18) all'interno delle apposite sedi.
- Effettuare alcuni movimenti di salita e discesa per verificare il corretto movimento delle rampe di salita.

2.15 Recessed Installation (fig. 28/A)

- **Ramps supports assembly**
 - Fit the ramps supports (8) with the specific washers (9) and the the screws (10).
 - **Swing half-rampsi assembly**
 - Fit the swing half-ramps (17) with the pins (12), the washers and the seegers (13).
 - Installation of tilting protections (clips)
 - Insert the clips (18) inside the appropriate seats.
- Do some upward and downward movements for check correct movement of the upward ramps.

2.15 Unterflur hebebühne (Abb. 28/A)

- **Rampenmontage**
 - Die Rampen Unterstützung (8) mit den entsprechenden Unterlegscheiben (9) und dem Schrauben (10) montieren.
 - **Montage kippbaren Halbrampe**
 - Die kippbaren Halbrampen (17) mit den Bolzen (12) und dem Vorsteckstift (13) montieren.
 - **Montage Schutzvorrichtung der Kippvorrichtungen (Clips)**
 - Die Clips (18) in ihre Sitze einsetzen.
- Machen Sie Bewegungen Auf- und Absteigen um festzustellen der rampen Bewegung.

2.15 Élévateur au encastré (fig. 28/A)

- **Montage des supports des rampes**
 - Installer les supports des rampes (8) avec les rondelles appropriés (9) et avec les vis (10).
 - **Montage des demi-rampes à bascule**
 - Installer les demi-rampes à bascule (17) avec les pivots (12) et les goupilles (13).
 - **Montage protections basculantes (clips)**
 - Introduire les clips (18) à l'intérieur des emplacements.
- Effectuer des mouvements de montée et descente pour vérifier le correct mouvement des rampes d'accès.

2.15 Elevador de empotrado (fig. 28/A)

- Montaje de los soportes de las rampas
 - Montar los soportes de las rampas (8) con los arandelas correspondientes (9) y con los tornillos (10).
 - Montaje de las semirampe basculantes
 - Montar las semirampe basculantes (17) con los pernos (12) y los clavijas (13).
 - **Montaje de las protecciones basculantes (clips)**
 - Introduzca los clips (18) en el interior de sus sedes.
- Realice algunos movimientos hacia arriba y hacia abajo para verificar el movimiento correcto de las rampas de escalada.

2.16 Montaggio traversa (fig. 28/B)

E' molto importante montare la traversa (23) e fissarla con le apposite viti. La traversa serve per unire fra loro le pedane in maniera da realizzare un corpo unico; in questa maniera si ammortizza molto bene il movimento alternativo del provaglio che agisce sulla pedana stessa.

2.16 Fitting the cross-beam (fig. 28/B)

It is very important to fit cross-beam (23) and secure it with the suitable screws. Cross-beam is used to join platforms so to make up a single unit; in this way, alternative movement of the play tester acting on the platform is perfectly damped.

2.16 Demontage des Achshebers (Abb. 28/B)

Es ist besonders wichtig, dass die Traverse (23) montiert und mit den entsprechenden Schrauben befestigt wird. Diese Traverse dient der Verbindung der Fahrschienen untereinander, so dass diese Teile schließlich einen einzigen Körper bilden. In dieser Weise kann die abwechselnde und auf die Fahrschiene einwirkende Bewegung der Bremsprüfvorrichtungen sehr gut abgedämpft werden.

2.16 Démontage du pont élévateur (fig. 28/B)

Il est très important de monter la traverse (23) et de la fixer à l'aide des vis appropriées. La traverse sert pour unir entre eux les chemins de roulement de façon à réaliser un corps unique ; on amortit ainsi très bien le mouvement alternatif du dispositif d'essai des jeux qui agit sur le chemin de roulement.

2.16 Montaje del travesaño (fig. 28/B)

Es muy importante montar el travesaño (23) y fijarlo con los tornillos específicos. El travesaño sirve para unir entre sí las plataformas para que formen un solo cuerpo. De esta manera se amortigua muy bien el movimiento de vaivén del dispositivo para probar los juegos que actúa en la misma plataforma.

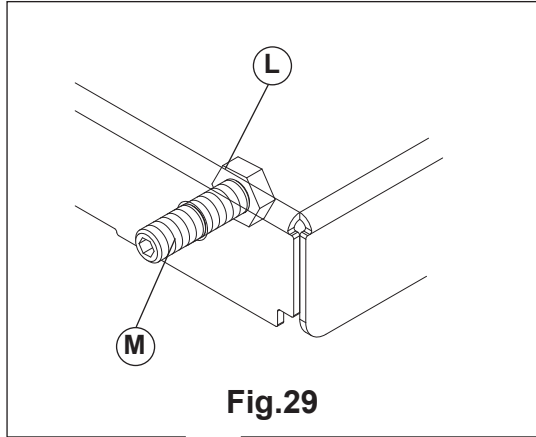

Fig.29

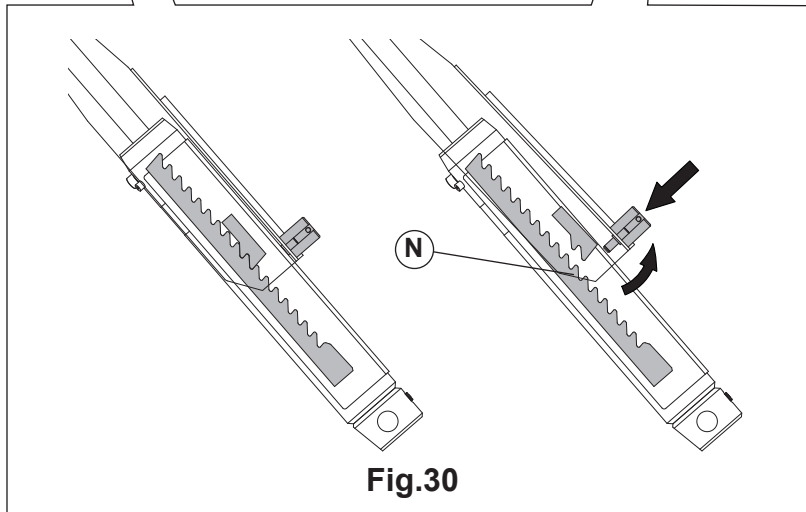
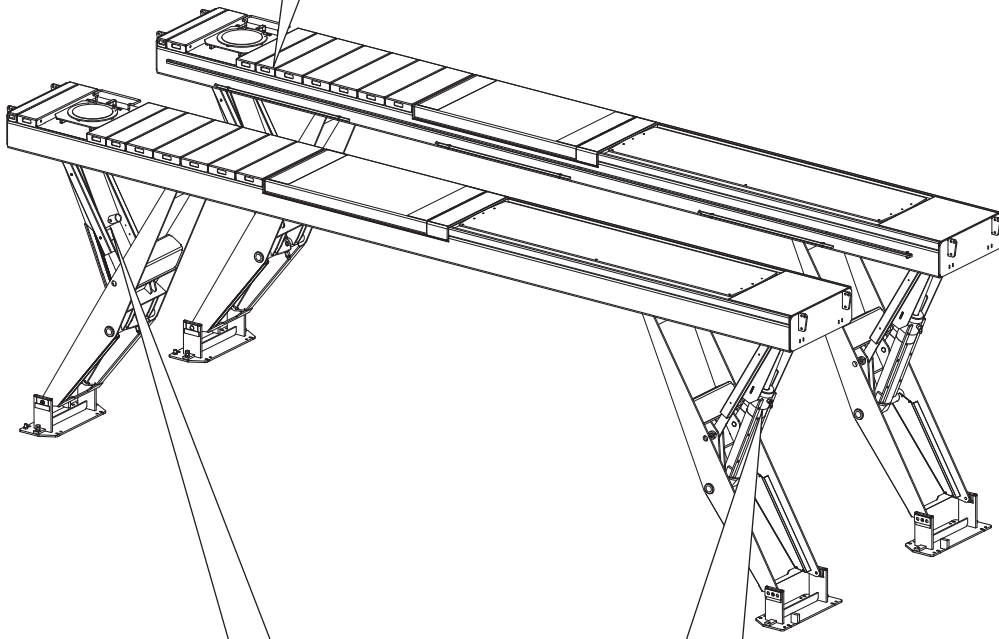

Fig.30

**2.17 Montaggio piatto rotante (optional)**

Provvedere al montaggio del piatto rotante.

Per le istruzioni e il montaggio consultare il Manuale istruzioni del Costruttore dell'apparecchiatura.

Se sulle pedane del sollevatore vengono montati piatti rotanti, è necessario, successivamente al montaggio dell'accessorio, compensare gli eventuali spazi vuoti con dadi (L) regolati mediante viti (M) (fig.29).

2.18 Verifica delle sicurezze

A questo punto del montaggio occorre verificare le varie sicurezze presenti.

2.17 Rotating plate assembly (optional)

Fit the rotating plate.

For instructions and assembly, refer to the Equipment Manufacturer's Instruction Manual.

If the lift platforms have rotating plates assembled, after assembly of the accessory, you must compensate any empty spaces with nuts (L) adjusted using screws (M) (fig.29).

2.18 Checking safety the devices

Now the various safety devices should be checked.

2.17 Montage der Drehplatte (optional)

Die Drehplatte montieren.

Informationen zu den Anleitungen und der Montage findet man in der Bedienungsanleitung des Geräteherstellers.

Wenn Drehplatten an den Plattformen der Hebevorrichtung montiert werden, müssen nach dem Anbringen des Zubehörs, eventuelle Leerräume mit die Mutter (L) befestigen ausgeglichen werden, die mit Schrauben (M) eingestellt sind (abb.29).

2.18 Kontrolle Sicherheitsvorr.

In dieser Montagephase müssen die verschiedenen, vorhandenen Sicherheitsvorrichtungen überprüft werden.

2.17 Montage platine rotative (en option)

Monter le plateau tournant.

Pour les instructions et le montage, consulter le Mode d'emploi du Fabricant de l'appareil.

Si les plates-formes de l'élévateur sont équipées de platines rotatives, il faudra compenser les éventuels espaces vides au moyen des écrous s(L) à régler avec les vis (M) après que l'accessoire sera monté (fig.29).

2.18 Contrôle des sécurités

A ce point du montage, il faut effectuer un contrôle des différentes sécurités existantes.

2.17 Montaje plato giratorio (opcional)

Proceda al montaje del plano giratorio.

Para las instrucciones y el montaje consulte el Manual de instrucciones del Fabricante del equipo.

Si en las plataformas del elevador se montan platos giratorios, es necesario, después del montaje del accesorio, compensar los eventuales espacios vacíos con las tuercas (L) reguladas mediante tornillos (M) (fig.29).

2.18 Comprobación de los dispositivos de seguridad

A estas alturas del montaje hay que comprobar los distintos dispositivos de seguridad presentes.

2.19 Sicurezza in fase di stazionamento (arpioni)

Su ogni cilindro è montato un dispositivo di appoggio meccanico (arpione) ad inserimento automatico e disinserimento pneumatico, a garanzia della massima sicurezza in fase di stazionamento.

Verificare il corretto funzionamento; premendo il pulsante di salita o di discesa si attiva il cilindro pneumatico che libera i denti degli arpioni (N) (fig.30); rilasciando i pulsanti di comando l'arpione superiore in automatico si accoppia con l'arpione inferiore attivando in questo modo la sicurezza di stazionamento.

2.19 Safety during the parking phase (harpoons)

On each cylinder, there is a mechanical support device (harpoon) on automatic connection and pneumatic disconnection, to guarantee maximum safety during the parking phase.

Check correct operation; pressing the ascent or descent button activates the pneumatic cylinder that frees the harpoon cogs (N) (fig.30); releasing the command buttons, the upper harpoon automatically couples with the lower harpoon by activating, in this way, the parking safety device.

2.19 Sicherheit während halt (haken)

Auf jedem Zylinder ist eine Vorrichtung zur mechanischen Stütze (Haken) mit automatischem Einschalten und pneumatischen Ausschalten montiert, um maximale Sicherheit während dem Halt zu garantieren.

Den korrekten Betrieb überprüfen; Durch Drücken der Taste zum Heben oder Senken wird der pneumatische Zylinder aktiviert, der die Verzahnungen der Haken löst (N) (fig.30); Durch Lösen der Steuerungstasten wird der obere Haken automatisch mit dem unteren Haken verbunden und somit wird die Sicherheitsvorrichtung für den Halt aktiviert.

2.19 Sécurité en phase de stationnement (harpons)

Sur chaque cylindre est monté un dispositif d'appui mécanique (harpon) avec enclenchement automatique et déclenchement pneumatique, pour garantir un maximum de sécurité lors du stationnement.

Vérifiez le bon fonctionnement : en appuyant sur le bouton de montée ou descente, on active le cylindre pneumatique qui libère les dents des harpons (N) (fig.30); en libérant les boutons de commande, l'harpon supérieur en automatique s'accouple avec l'harpon inférieur en activant ainsi la sécurité de stationnement.

2.19 Seguridad en fase de estacionamiento (trinquetes)

En cada cilindro está montado un dispositivo de apoyo mecánico (trinquete) de inserción automática y desconexión neumática que garantizan la máxima seguridad en fase de estacionamiento.

Controle el correcto funcionamiento; pulsando el pulsador de subida o de bajada se activa el cilindro neumático que libera los dientes de los trinquetes (N) (fig.30); liberando los pulsadores de mando, el trinquete superior se acopla en automático con el trinquete inferior y de este modo se activa la seguridad de estacionamiento.



3. ISTRUZIONI PER L'USO DEL SOLLEVATORE

3.1 Uso improprio del sollevatore

Il sollevatore è destinato al sollevamento di veicoli con le caratteristiche previste alla voce "Dati tecnici" e al paragrafo "Destinazione d'uso".

Ogni altro uso è da considerarsi improprio e irragionevole; in particolare è assolutamente vietato:

- 1) il sollevamento di persone ed animali;
- 2) il sollevamento di veicoli con persone a bordo;
- 3) il sollevamento di veicoli carichi di materiale potenzialmente pericolosi (esplosivi, corrosivi, infiammabili, ecc...);
- 4) il sollevamento di veicoli posizionati su punti di appoggio o con dispositivi non previsti da questo manuale;
- 5) l'uso del sollevatore da parte di personale non adeguatamente addestrato.

3. INSTRUCTIONS FOR USE

3.1 Improper use of lift

The lift is designed for lifting vehicles with the characteristics described in the section "Technical Specifications" and in the section "Intended use". Any other use is to be considered unsuitable and unreasonable.

In particular, the following situations are absolutely prohibited:

- 1) lifting people or animals;
- 2) lifting vehicles with people inside;
- 3) lifting vehicles containing potentially dangerous materials (explosives, corrosive, inflammable substances, etc...);
- 4) lifting vehicles placed on supports or with devices not covered by this manual;
- 5) use of the lift by staff who are not adequately trained.

3. ANWEISUNGEN FÜR DIE BEDIENUNG DER HEBEBÜHNE

3.1 Unsachgemäße Bedienung der Hebebühne

Die Hebebühne ist zum Heben von Fahrzeugen mit Spezifikationen gemäß Abschnitt "Technische Eigenschaften" und Abschnitt "Bestimmungsgemäße Verwendung" vorgesehen. Jede andere Betriebsweise ist als unsachgemäß und daher fahrlässig anzusehen. Insbesondere wird strikt verboten:

- 1) Personen und Tiere anzuheben.
- 2) Fahrzeuge mit Insassen anzuheben.
- 3) Fahrzeuge mit potentiell gefährlichen, explosiven, korrosiven oder brennbaren Materialien usw. anzuheben.
- 4) Fahrzeuge auf Aufnahmepunkten oder mit Vorrichtungen anzuheben, die in dieser Betriebsanleitung nicht vorgesehen sind.
- 5) Die Bedienung der Hebebühne seitens nicht entsprechend ausgebildeten Personals.

3. MODE D'EMPLOI DU PONT ELEVATEUR

3.1 Utilisation Incorrecte du pont élévateur

Le pont élévateur est destiné au levage des véhicules répondant aux caractéristiques mentionnées au point "Données techniques" et au paragraphe "Destination d'usage". Toute autre utilisation doit être considérée comme incorrecte et déraisonnable. Il est strictement interdit :

- 1) de soulever des personnes ou des animaux ;
- 2) de soulever des véhicules avec des personnes à bord ;
- 3) de soulever des véhicules chargés avec du matériel potentiellement dangereux (les explosifs, les produits corrodants, inflammables, etc.) ;
- 4) de soulever des véhicules positionnés sur des points d'appui ou avec des dispositifs qui ne sont pas pris en considération dans la présente notice ;
- 5) que des personnes sans formation appropriée fassent usage du pont élévateur.

3. INSTRUCCIONES PARA EL USO DEL ELEVADOR

3.1 Uso incorrecto del elevador

El elevador ha sido proyectado para elevar vehículos que dispongan de las características indicadas en el punto "Datos Técnicos" y en el párrafo "Destinación de uso".

Cualquier otro uso se considera incorrecto e irracional; en especial se prohíbe totalmente:

- 1) elevar personas y animales;
- 2) elevar vehículos con personas a bordo;
- 3) elevar vehículos cargados con material potencialmente peligroso (explosivos, corrosivos, inflamables, etc...);
- 4) elevar vehículos colocados en puntos de apoyo o con dispositivos que no han sido previstos en el presente manual;
- 5) el uso del elevador por parte de personal que no esté adecuadamente capacitado.



3.2 Uso di accessori

Il sollevatore può essere usato con accessori per facilitare il lavoro dell'operatore. È consentito solo l'uso di accessori originali della casa produttrice.

È assolutamente necessario conoscere al momento della ordinazione prodotto se si useranno o meno traverse sollevamento veicolo in quanto la cosa è basilare per l'installazione incassata.

3.2 Use of accessories

The lift may be used with accessories to facilitate the work of the operator. Only original accessories can be used, made by the manufacturer.

When ordering the machine, you should know whether vehicle lift crosspieces are to be used, since this is of major importance for recessed installation.

3.2 Gebrauch von Zubehörteilen

Zur Vereinfachung der Arbeit des Bedieners kann die Hebebühne mit Zubehörteilen ausgestattet werden. Es werden nur Originalzubehörteile der Herstellerfirma gestattet.

Bei Auftragserteilung unbedingt angeben, ob Traversen zum Anheben der Fahrzeuge eingesetzt werden, da dies für die Unterflurmontage von ausschlaggebender Bedeutung ist.

3.2 Utilisation d'accessoires

Le pont élévateur peut être utilisé avec des accessoires pour faciliter le travail de l'opérateur. Seule l'utilisation d'accessoires d'origine du fabricant est autorisée.

Au moment de la commande du pont, il est absolument indispensable de savoir si l'on prévoit l'utilisation de traverses, car c'est un élément fondamental pour l'installation encastrée.

3.2 Uso de los accesorios

El elevador puede usarse con accesorios para facilitar el trabajo del operador. Se admite exclusivamente el uso de accesorios originales de la casa constructora.

Al momento de la compra del elevador, es indispensable saber si se desean utilizar travesaños para la elevación del vehículo. Este dato es de fundamental importancia para la instalación empotrada.

TABELLA 1 - TABLE 1 - TABELLE 1 - TABLEAU 1 - TABLA 1

ACCESSORI ACCESSORIES - ZUBEHÖR ACCESSOIRES - ACCESORIOS	CODICI CODE - KODE CODE - CÓDIGO	APPLICAZIONE APPLICATION - ANWENDUNG APPLICATION - APLICACIÓN
COPERTURA CENTRALINA POWER UNIT COVER SCHALTSCHRANKABDECKUNG COUVERCLE POUR PUPITRE DE COMMANDE TAPA DEL PANEL DE MANDO	S800A3	TUTTI ALL ALLEN TOUS TODOS
IMPIANTO ILLUMINAZIONE LIGHTING SYSTEM BELEUCHTUNGSANLAGE ECLAIRAGE SISTEMA DE ILUMINACIÓN	S8000A2	TUTTI ALL ALLEN TOUS TODOS
RAMPE A PASSAGGIO PASSAGE RAMPS DURCHGANGSRAMPEN RAMPES À PASSAGE RAMPAS DE PASO	S8000A3	TUTTI ESCLUSO - ALL EXCEPT - ALLE AUSGESCHLOSSEN - TOUS EXCLUS - TODOS EXCLUIDOS V65N-60CAT / V65N-60CAT-I V65LT-60CAT / ROT.V6560.196767
RAMPE A PASSAGGIO PASSAGE RAMPS DURCHGANGSRAMPEN RAMPES À PASSAGE RAMPAS DE PASO	S8000A4	SOLO - ONLY - NUR - UNIQUEMENT - SOLO V65N-60CAT / V65N-60CAT-I V65LT-60CAT / ROT.V6560.196767
SET TAMPONI H=200MM RUBBER PADS GUMMIKLÖTZE TAMPONS TAMPONES	S505A1	TUTTI I SOLLEVATORI INTEGRATI ALL INTEGRATED LIFTING DEVICES ALLE INTEGRIERTEN HUBVORRICHTUNGEN TOUS LES ÉLÉVATEURS INTÉGRÉS TODOS LOS ELEVADORES INTEGRADOS
COP.TRAVERSE FURGONI/FUORIST. COVER FOR VANS/OFFROAD VEHICLES ABDECKUNG TRAVERSE FÜR LASTER/GELÄND- EWAGEN COUVER. TRAVERSES FOURGONS/4X4 CUBIERTA DE TRAVESAÑOS FURGONES/TODO TERRENO	S505A2	TUTTI I SOLLEVATORI INTEGRATI ALL INTEGRATED LIFTING DEVICES ALLE INTEGRIERTEN HUBVORRICHTUNGEN TOUS LES ÉLÉVATEURS INTÉGRÉS TODOS LOS ELEVADORES INTEGRADOS
SET TAMPONI H=120MM RUBBER PADS GUMMIKLÖTZE TAMPONS TAMPONES	S505A5	TUTTI I SOLLEVATORI INTEGRATI ALL INTEGRATED LIFTING DEVICES ALLE INTEGRIERTEN HUBVORRICHTUNGEN TOUS LES ÉLÉVATEURS INTÉGRÉS TODOS LOS ELEVADORES INTEGRADOS
SET TAMPONI H= 40MM RUBBER PADS GUMMIKLÖTZE TAMPONS TAMPONES	S505A6	TUTTI I SOLLEVATORI INTEGRATI ALL INTEGRATED LIFTING DEVICES ALLE INTEGRIERTEN HUBVORRICHTUNGEN TOUS LES ÉLÉVATEURS INTÉGRÉS TODOS LOS ELEVADORES INTEGRADOS
SET TAMPONI H= 20MM RUBBER PADS GUMMIKLÖTZE TAMPONS TAMPONES	S505A7	TUTTI I SOLLEVATORI INTEGRATI ALL INTEGRATED LIFTING DEVICES ALLE INTEGRIERTEN HUBVORRICHTUNGEN TOUS LES ÉLÉVATEURS INTÉGRÉS TODOS LOS ELEVADORES INTEGRADOS
SET TAMPONI H= 70MM RUBBER PADS GUMMIKLÖTZE TAMPONS TAMPONES	S505A8	TUTTI I SOLLEVATORI INTEGRATI ALL INTEGRATED LIFTING DEVICES ALLE INTEGRIERTEN HUBVORRICHTUNGEN TOUS LES ÉLÉVATEURS INTÉGRÉS TODOS LOS ELEVADORES INTEGRADOS
SET TAMPONI H= 60MM RUBBER PADS GUMMIKLÖTZE TAMPONS TAMPONES	S505A9	TUTTI I SOLLEVATORI INTEGRATI ALL INTEGRATED LIFTING DEVICES ALLE INTEGRIERTEN HUBVORRICHTUNGEN TOUS LES ÉLÉVATEURS INTÉGRÉS TODOS LOS ELEVADORES INTEGRADOS
PIATTI ROTANTI TURNTABLE PLATES SATZ DREHTELLER PLATEAUX PIVOTANTS JUEGO DE PLATOS GIRATORIOS	Contattare il costruttore Contact the manufacturer Kundendienst des herstellere S'adresser au fabricant Dirijase al constructor	TUTTI ESCLUSO - ALL EXCEPT - ALLE AUSGESCHLOSSEN - TOUS EXCLUS - TODOS EXCLUIDOS V65N-60CAT / V65N-60CAT-I V65LT-60CAT / ROT.V6560.196767
PROVAGIOCHI PLAY DETECTOR GELENKSPIELTESTER PLAQUES A JEUX APARATO PARA EL CONTROL DEL JUEGO	R200	TUTTI ALL ALLEN TOUS TODOS

TRAVERSE CROSS-BEAM QUERTRÄGER TRAVERSE TRAVESAÑO	Contattare il costruttore Contact the manufacturer Kundendienst des herstellere S'adresser au fabricant Dirijase al constructor	TUTTI ALL ALLEN TOUS TODOS
SUPPORTO TESTE MISURA MEASURING HEAD SUPPORT KOPFSTÜTZE MASS SUPPORT TÊTES MESURE SOPORTE CABEZAS DE MEDIDA	S8000A1	TUTTI ALL ALLEN TOUS TODOS
KIT ALIMENTAZIONE TRAVERSE CON GUIDA CROSSPIECE POWER SUPPLY KIT WITH GUIDES VERSORGUNGS-KIT TRAVERSE MIT FÜHRUNG KIT ALIMENTATION TRAVERSES AVEC GUIDE KIT DE ALIM. DE LOS TRAVESAÑOS CON GUÍA	S8055A1	SOLO - ONLY - NUR - UNIQUEMENT - SOLO V55AK-54CAT / V55AK-54CAT-I V55LTAK-54CAT / ROT.V5554.196866
KIT ALIMENTAZIONE TRAVERSE CON GUIDA CROSSPIECE POWER SUPPLY KIT WITH GUIDES VERSORGUNGS-KIT TRAVERSE MIT FÜHRUNG KIT ALIMENTATION TRAVERSES AVEC GUIDE KIT DE ALIM. DE LOS TRAVESAÑOS CON GUÍA	S8065A1	SOLO - ONLY - NUR - UNIQUEMENT - SOLO V65N-60CAT / V65N-60CAT-I V65LT-60CAT / ROT.V6560.196767 V65AK-60CAT / V65AK-60CAT-I V65LTAK-60CAT / ROT.V6560.196750 V55LTAK-54CAT-PD8 / V55LTAK-54CAT-PD8-I
RIPRISTINO CALPESTIO TREADABLE RESET RÜCKSTELLUNG DER TRITTFLÄCHE RESTAURATION PLANCHER RESTABLECIMIENTO DEL PISOTE	Contattare il costruttore Contact the manufacturer Kundendienst des herstellere S'adresser au fabricant Dirijase al constructor	SOLO SOLLEVATORI INTERRATI ONLY FLOOR LEVEL LIFTING DEVICES NUR IN DEN BODEN EINGELASSENE HUBVOR- RICHTUNGEN UNIQUEMENT ÉLÉVATEURS ENTERRÉS SOLO ELEVADORES ENTERRADOS
MICRO POSIZIONE TRAVERSA BEAM POSITION/LIMIT SWITCH MICRO POSITIONS-MIKROSCHALTER/ENDSCHALTER DES QUERTRÄGERS DÉTECTEUR DE POSITION/FIN DE COURSE TRAVERSE MICRO DE POSICIÓN/FINAL DE CARRERA TRAVE- SAÑO	S8000A8	TUTTI ALL ALLEN TOUS TODOS
RETROFIT MICRO MICROSWITCH RETROFIT RETROFIT MIKRO RÉNOVATION MICRO RETROFIT MICRO	S8000A9	TUTTI ALL ALLEN TOUS TODOS
VARIANTE LAMPADA BLUETOOTH BLUETOOTH LAMP VARIATION VARIANTE BLUETOOTH-LAMPE VARIANTE LAMPE BLUETOOTH VARIANTE LÁMPARA BLUETOOTH	VARPD8BTH	SOLO PROVAGIOCHI ONLY PLAY DETECTOR NUR GELENKSPIELTESTER UNIQUEMENT PLAQUES A JEUX SOLO APARATO PARA EL CONTROL DEL JUEGO

S8000A11

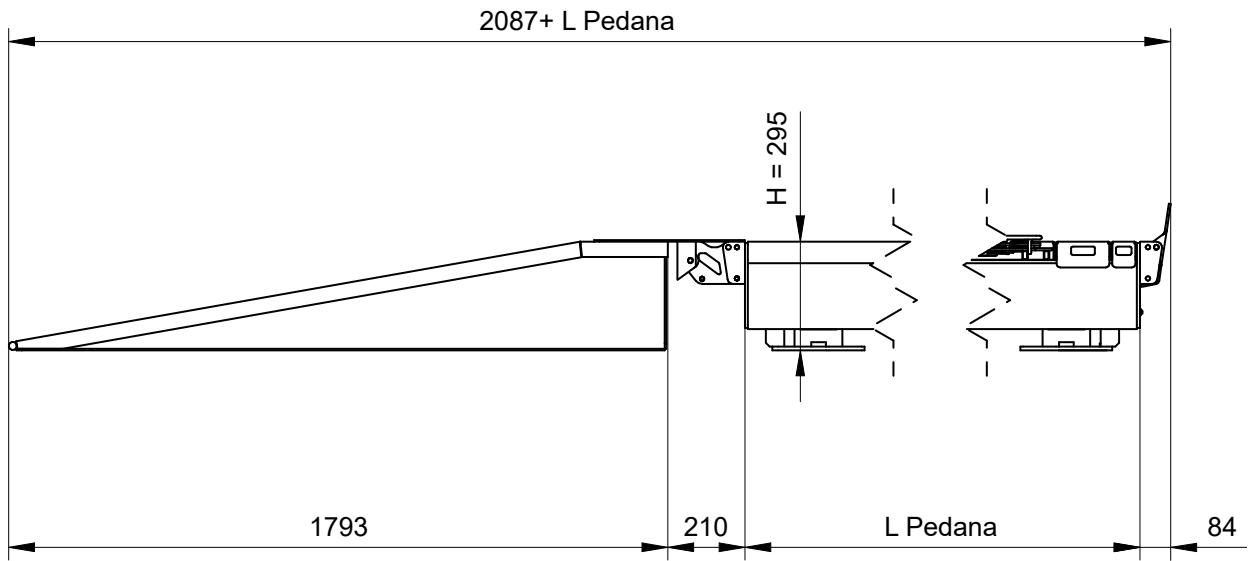

S8000A12

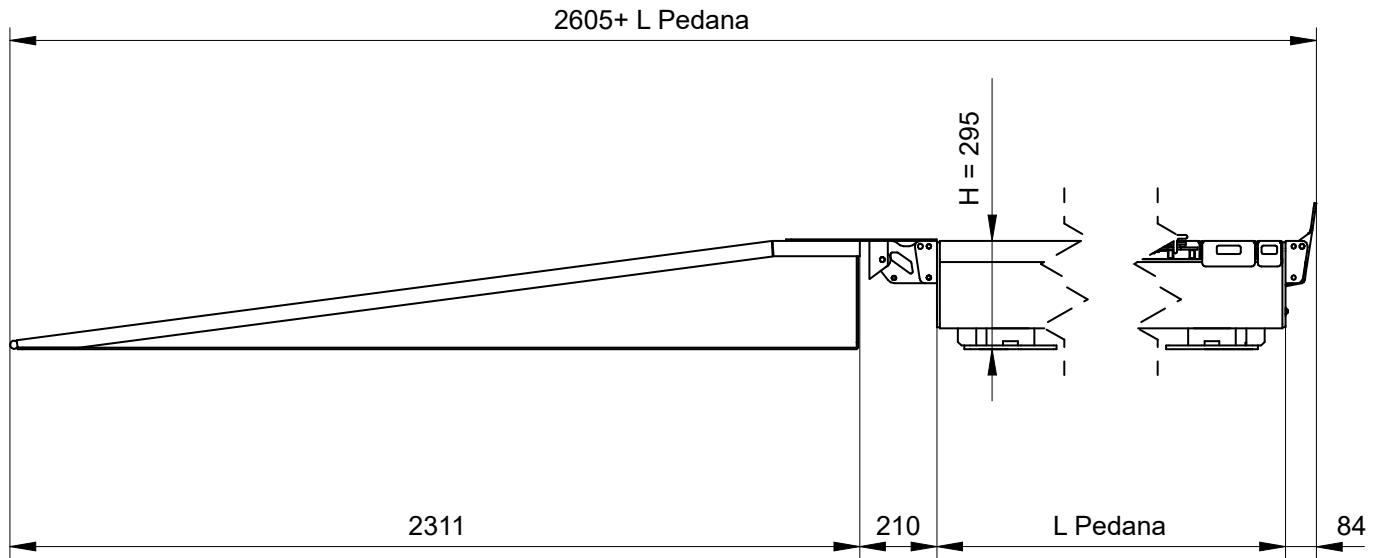

3.2.1 S8000A11 - S8000A12

L'accessorio kit rampe S8000A11 e S8000A12 viene utilizzato per la conversione dei sollevatori versione incassata in sollevatori in versione pavimento.

Il kit comprende i seguenti accessori:

- Rampe;
- Arresti anteriori;
- Tasselli per fissaggio rampe;
- Coperture tubi;
- Tasselli per fissaggio coperture tubi.

3.2.1 S8000A11 - S8000A12

The S8000A11 and S8000A12 ramp kit accessory is used to convert the recessed lifts into floor-mounted lifts.

The kit includes the following accessories:

- Ramps;
- Front stops;
- Anchors to secure ramps;
- Pipe covers;
- Anchors to secure pipe covers.

3.2.1 S8000A11 - S8000A12

Das Zubehör Rampensatz S8000A11 und S8000A12 dient zum Umbau von Unterbodenliften in Bodenlifte.

Der Satz beinhaltet das folgende Zubehör:

- Rampen;
- Vordere Anschläge;
- Dübel für die Befestigung der Rampe;
- Rohrabdeckungen;
- Dübel für die Befestigung der Rohrabdeckungen.

3.2.1 S8000A11 - S8000A12

L'accessoire kit de rampes S8000A11 et S8000A12 est utilisé pour la conversion des élévateurs en version encastrée en élévateurs en version au sol.

Le kit comprend les accessoires suivants :

- Rampes ;
- Arrêts avant ;
- Chevilles de fixation des rampes ;
- Couvertures de tuyaux ;
- Chevilles de fixation des couvertures de tuyaux.

3.2.1 S8000A11 - S8000A12

El accesorio kit rampas S8000A11 y S8000A12 se utiliza para la conversión de los elevadores versión empotrada en elevadores en versión de suelo.

El kit incorpora los siguientes accesorios:

- Rampas;
- Topes delanteros;
- Tacos para la fijación de las rampas;
- Protecciones de los tubos;
- Tacos para la fijación de las protecciones de los tubos.



3.3 Addestramento del personale preposto

L'uso dell'apparecchiatura è consentito solo a personale appositamente addestrato ed autorizzato. Affinché la gestione della macchina sia ottimale e si possano effettuare le operazioni con efficienza è necessario che il personale addetto venga addestrato in modo corretto per apprendere le necessarie informazioni al fine di raggiungere un modo operativo in linea con le indicazioni fornite dal costruttore.

Per qualsiasi dubbio relativo all'uso e alla manutenzione della macchina, consultare il manuale di istruzioni ed eventualmente i centri di assistenza autorizzati o l'assistenza tecnica del costruttore.

3.3 Staff training

The equipment may only be operated by specially trained and authorised staff. To ensure that the machine is used in the best possible way and work can be carried out efficiently, the staff responsible for the machine must be properly trained to handle the necessary information in order to achieve an operative method in line with the instructions supplied by the manufacturer. For any doubts concerning use and maintenance of the machine, refer to the instructions manual and, if necessary, authorised technical service centres or the manufacturer technical service department.

3.3 Schulung des Bedienungspersonals

Die Einrichtung darf nur von entsprechend geschultem und autorisiertem Personal benutzt werden. Um den einwandfreien Betrieb der Hebebühne und die effiziente und sichere Ausführung der Arbeiten zu gewährleisten, muss das verantwortliche Personal fachgerecht geschult werden, um die notwendigen Kenntnisse für das vorschriftsmässige Arbeiten gemäß den Herstelleranweisungen zu erwerben.

Sollten hinsichtlich Installation, Gebrauch und Wartung der Hebebühne Zweifel auftreten, in der Bedienungsanleitung nachlesen oder sich ggf. an die Vertrags- Servicestellen oder an den technischen Kundendienst der Firma wenden.

3.3 Formation du personnel préposé

L'utilisation de l'équipement n'est consentie qu'au personnel autorisé ayant suivi une formation appropriée. Pour que la gestion de la machine soit optimale et que l'on puisse réaliser les opérations avec un maximum d'efficacité, il est indispensable que le personnel préposé suive une formation appropriée, en mesure de fournir toutes les informations nécessaires permettant d'opérer en conformité avec les instructions fournies par le fabricant.

En cas de doute concernant l'utilisation et l'entretien de la machine, consulter la notice d'instructions et, éventuellement, les centres d'assistance autorisés ou le Service Après-Vente.

3.3 Formación del personal autorizado

El uso del elevador está permitido sólo al personal que haya sido instruido y que esté autorizado. Para que el manejo de la máquina sea óptimo y se puedan efectuar las operaciones con eficacia, es necesario que se instruya el personal autorizado de manera correcta para que conozca las informaciones necesarias y pueda trabajar en conformidad con las indicaciones del fabricante.

En caso de duda relativa al uso y al mantenimiento de la máquina, consultar el manual de instrucciones y si necesario contactar los centros de asistencia autorizados o la asistencia técnica del fabricante.



3.4 Precauzioni d'uso

- Controllare che durante le manovre operative non si verifichino condizioni di pericolo, arrestare immediatamente la macchina nel caso si riscontrino irregolarità funzionali, ed interpellare il servizio assistenza del rivenditore autorizzato.
- Controllare che l'area di lavoro intorno alla macchina sia sgombra di oggetti potenzialmente pericolosi e non vi sia presenza di olio (o altro materiale viscido) sparso sul pavimento in quanto potenziale pericolo per l'operatore.
- L'operatore deve indossare adeguato abbigliamento di lavoro, occhiali protettivi, guanti e maschera per evitare il danno derivante dalla proiezione di polvere o impurità, non devono essere portati oggetti pendenti come braccialetti o similari, devono essere protetti i capelli lunghi con opportuno accorgimento, le scarpe devono essere adeguate al tipo di

operazione da effettuare.

- Accertarsi che lo smontaggio di parte del veicolo non alteri la ripartizione del carico oltre i limiti accettabili previsti.
- Posizionare sullo zero l'interruttore generale quando si effettuano operazioni sul veicolo sollevato.
- È severamente vietato salire o scendere dal veicolo e/o accendere il motore quando il sollevatore è sollevato.
- Assicurarsi che tutte le aree vicine al sollevatore siano illuminate appropriatamente e uniformemente.
- È severamente vietato arrampicarsi sulla piattaforma durante il sollevamento del veicolo o quando lo stesso è già stato sollevato.
- L'operatore deve assicurarsi che durante la salita e la discesa non ci siano operatori nelle immediate vicinanze del sollevatore.

3.4 Important checks to be made

- Check that situations of danger do not arise while work is being carried out. Stop the machine immediately if any problems in operation are noticed and contact the technical service department of the authorised dealer.
- Check that the work area around the machine is free from potentially dangerous objects and that oil (or other greasy liquid) has not been split on the floor, causing potential danger to the operator.
- The operator must wear suitable work clothing, safety goggles, gloves and mask to avoid damage caused by dust or impurities, dangling objects such as bracelets or alike must not be worn, long hair must be tied back, shoes must be suitable for the work to be done.

- Check that dismantling of part of the vehicle does not alter the load distribution beyond pre-set acceptable limits.
- Turn the main switch to zero when work is done on the lifted vehicle.
- It is strictly forbidden to climb on or get off the vehicle and/or switch off the motor when the lift is raised.
- Ensure all the areas near the lift are lit appropriately and uniformly.
- It is strictly forbidden to climb on the platform during vehicle lifting or when it is already lifted.
- The operator must ensure that during ascent and descent there are no operators in the immediate vicinity of the lift.

3.4 Vorsichtsmassnahmen

- Sicherstellen, dass während der Arbeitsvorgänge keine Gefährdungen hervorgerufen werden. Sobald irgendwelche Betriebsstörungen auftreten, die Hebebühne sofort anhalten und den Kundendienst des autorisierten Händlers zu Rate ziehen.
- Sicherstellen, dass der Arbeitsbereich um die Hebebühne herum frei von potentiell gefährlichen Gegenständen ist und dass der Fußboden nicht mit Ölresten (oder anderen schmierigen Substanzen) beschmutzt ist, die eine potentielle Gefährdung für den Bediener darstellen könnten.
- Der Bediener muss angemessene Arbeitskleidung tragen: Schutzbrille, Handschuhe und Maske zum Schutz vor aufgewirbelten Staub- und Schmutzpartikeln. Das Tragen herabhängender Gegenstände wie Kettchen, Armbänder u.ä. ist zu vermeiden. Lange Haare sind durch geeignete Massnahmen zu schützen. Die Schuhe müssen der aus-

zuführenden Arbeit angemessen sein.

- Sicherstellen, dass durch das Demontieren von Fahrzeugteilen die vorgesehenen und zugelassenen Lastverteilungsgrenzen nicht überschritten werden.
- Bei Arbeitsvorgängen am gehobenen Fahrzeug den Hauptschalter auf Null stellen.
- Es ist strengstens untersagt das Fahrzeug zu besteigen oder zu verlassen und/oder den Motor zu starten, wenn die Hebebühne angehoben ist.
- Stellen Sie sicher, dass alle Bereiche in der Nähe der Hebebühne gut und gleichmäßig beleuchtet sind,
- Es ist strengstens untersagt, auf die Plattform zu klettern, während das Fahrzeug angehoben wird oder wenn es bereits angehoben wurde.
- Der Bediener muss sicherstellen, dass sich während dem Aufstieg und dem Absenken keine Bediener in unmittelbarer Nähe der Hebebühne aufhalten.

3.4 Précautions pour l'emploi

- Contrôler l'absence de toute condition dangereuse pendant les manoeuvres. Arrêter immédiatement la machine en cas d'irrégularités de fonctionnement, et s'adresser au Service d'Assistance du Revendeur autorisé.
- Contrôler que la zone de travail autour de la machine soit débarrassée de tout objet potentiellement dangereux et qu'il n'y ait pas d'huile (ou tout autre produit glissant) sur le sol, car cela constitue un danger pour l'opérateur.
- L'opérateur doit porter un vêtement de travail approprié, des lunettes de protection, des gants et un masque pour éviter d'être blessé par les projections de poussières ou d'impuretés. Ne pas porter d'objets pendants comme les bracelets ou similaires. Les cheveux longs doivent être protégés par tout moyen opportun. Porter des chaussures indiquées pour

le type d'opération à effectuer.

- S'assurer que le démontage du véhicule n'altère pas la répartition de la charge au-delà des limites acceptables prévues.
- Pour toute intervention sur le véhicule soulevé, positionner l'interrupteur général sur le zéro.
- Il est strictement interdit de monter ou de descendre du moyen et/ou de démarrer le moteur lorsque l'élévateur est soulevé.
- Veillez à ce que toutes les zones à proximité de l'élévateur sont correctement et uniformément éclairées.
- Il est strictement interdit de monter sur la plate-forme lors du levage du moyen ou lorsque ce dernier a déjà été soulevé.
- L'opérateur doit veiller à ce que lors de la montée et de la descente, aucun opérateur ne se trouve dans le voisinage immédiat de l'élévateur.

3.4 Precauciones durante el uso

- Controlar que durante las maniobras de funcionamiento no se verifiquen condiciones de peligro, detener inmediatamente la máquina si se comprueban irregularidades en el funcionamiento; contactar el servicio de asistencia del distribuidor autorizado.
- Controlar que en la zona de trabajo alrededor de la máquina no se encuentren presentes objetos potencialmente peligrosos y que no haya aceite, (u otro material viscoso), esparcido por el pavimento ya que es un potencial peligro para el operador.
- El operador debe colocarse adecuadas prendas de trabajo, gafas de protección, guantes y máscara para evitar el daño que deriva de la proyección de polvo o impurezas; no deben colocarse objetos colgantes como por ejemplo pulseras o similares; es necesario proteger el cabello largo, y los zapatos

tienen que ser adecuados al tipo de operación que se debe efectuar.

- Asegurarse de que el desmontaje de una parte del vehículo no altere la distribución de la carga más allá de los límites aceptables previstos.
- Colocar en cero el interruptor general cuando se efectúen operaciones en el vehículo levantado.
- Está severamente prohibido subir o bajar del vehículo y/o encender el motor cuando el elevador está elevado.
- Asegúrese que todas las áreas cerca del elevador estén iluminadas adecuada y uniformemente.
- Está severamente prohibido treparse a la plataforma durante la elevación del vehículo o cuando este ya está elevado.
- El operador debe asegurarse durante la subida y la bajada no haya operadores en las cercanías del elevador.

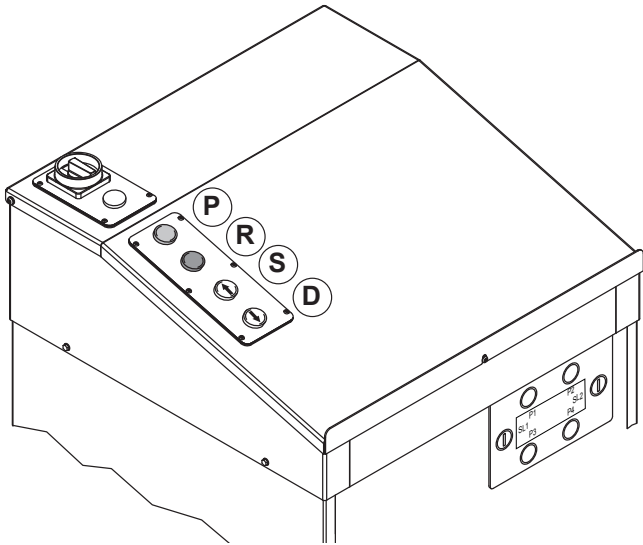

Fig.31/1

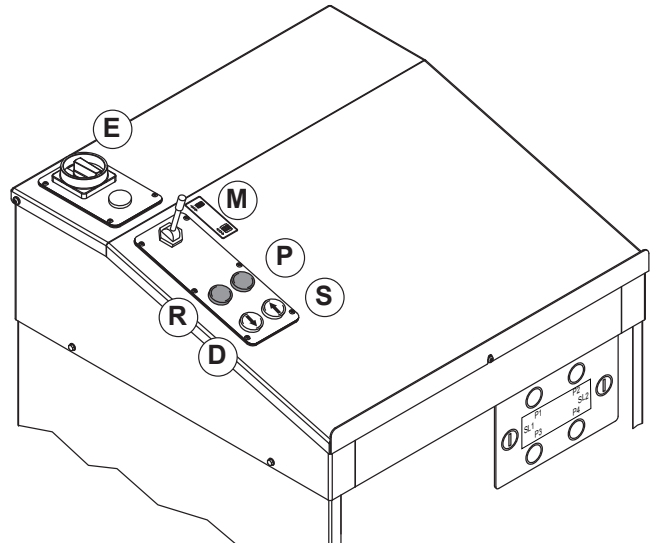

Fig.31/2

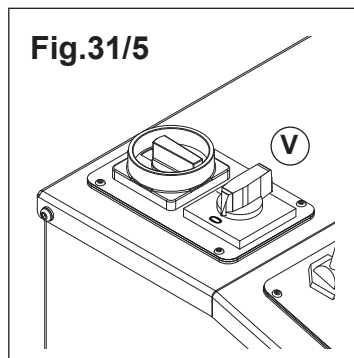

Fig.31/5

SI

SI-PD8

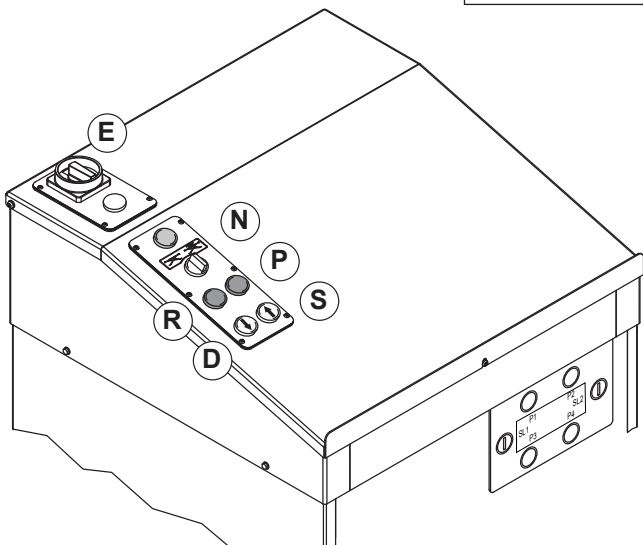

Fig.31/3

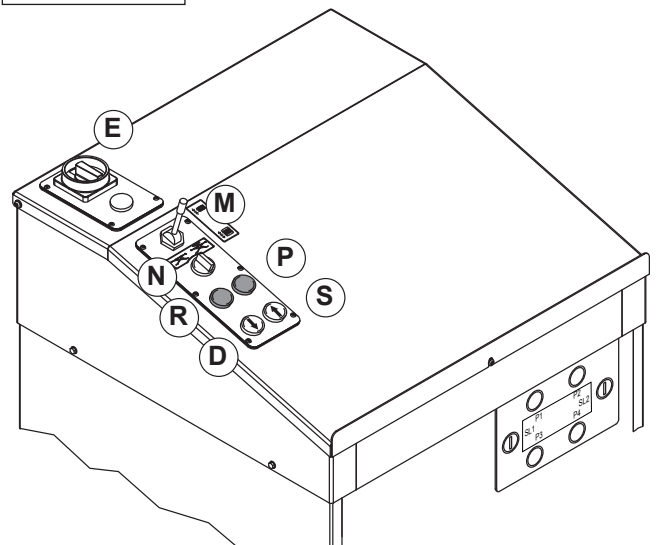

Fig.31/4



3.5 Identificazione dei comandi e loro funzione

3.5.1 Comandi sollevatore

- Salita. Interruttore generale (E) in posizione 1. Selettore (N): posizione 0 attivazione sollevatore principale. Selettore (N): posizione 1 attivazione sollevatore integrato. Premere il pulsante di salita (S) fino al raggiungimento dell'altezza voluta.
- Discesa. Premere il pulsante di discesa (D) (il ponte sale brevemente per disinserire gli arpioni di arresto, poi scende). Arrivato a circa 13 cm versione incassata - circa 45 cm per la versione a pavimento dal suolo si arresta; rilasciando il pulsante di discesa e tornando a premerlo il sollevatore ricomincia a scendere e contemporaneamente suona la sirena. Nel sollevatore integrato la sirena rimane in funzione durante tutta la discesa.

3.5 Identifying commands and their functions

3.5.1 Controls

- Ascent. Mains switch (E) in position 1. Switch (N): position 0 main lift operation. Switch (N): position 1 lift table operation. Press the ascend button (S) until the desired height is reached.
- Descent. Press the descent button (D) (the lift will ascend briefly, it will switch off the stop pawls and then descend). At approx. 13 cm recessed version - approx 45 cm for the floor version from the ground it will stop; by releasing the descent button and pushing it again the lift will begin to descend again and the siren will sound simultaneously. In the case of the lift table however, the siren remains engaged throughout downward movement.

3.5 Die Steuerungen und ihre Funktionen

3.5.1 Steuerungen

- Heben. Hauptschalter (E) auf Position "1" stellen. Wählschalter (N): Schaltstellung "0" Inbetriebsetzung der Hebebühne. Wählschalter (N): Schaltstellung "1" Inbetriebsetzung des Achshebers. Die Taste "Heben" (S) bis auf die gewünschte Höhe betätigen.
- Senken. Die Taste "Senken" (D) betätigen (die Hebebühne fährt zum Ausklinken der Sperrklinken kurz hoch und dann runter). Die Hebebühne hält ca. 13 cm integrierte Version - ca. 45 cm für die Version am Boden über dem Fussboden an. Wird die Taste "Senken" losgelassen und erneut betätigt, fährt die Hebebühne wieder runter und gibt gleichzeitig einen Alarm von sich. Beim Achsheber bleibt der Alarm hingegen während der gesamten Absenkbewegung aktiviert.
- Blauluchtende Kontrollleuchte/Taste (P) mit zwei Funktionen:

3.5 Identification et fonction des commandes

3.5.1 Commandes

- Montée. Interrupteur général (E) dans la position 1. Sélecteur (N): position 0, actionnement de l'élévateur principal. Sélecteur (N): position 1, actionnement de l'élévateur intégré. Appuyer sur le bouton de montée (S) jusqu'à obtention de la hauteur souhaitée.
- Descente. Appuyer sur le bouton de descente (D) (le pont monte légèrement pour désinsérer les griffes d'arrêt, puis descend). Le pont s'arrête à une hauteur du sol environ 13 cm version encastrée - environ 45 cm pour la version au sol; en relâchant le bouton de descente et en l'actionnant de nouveau, le pont reprend sa course de descente et un avertisseur sonore s'enclenche. Dans le cas de l'élévateur intégré, l'avertisseur sonore fonctionne pendant toute la course de descente.

3.5 Identificación de los mandos y sus funciones

3.5.1 Mandos

- Elevación. Interruptor general (E) en posición 1. Selector (N): posición 0 activación elevador principal. Selector (N): posición 1 activación elevador integrado. Apretar el pulsador de elevación (S) hasta que alcance la altura deseada.
- Descenso. Apertar el pulsador de descenso (D) (el puente sube un poco para desenganchar los dientes de bloqueo, y luego baja). Cuando llega aprox. 13 cm para la versión empotrada - aprox. 45 cm para la versión de suelo del suelo se para; soltando el pulsador de descenso y volviendo a apretarlo el elevador vuelve a bajar, y al mismo tiempo suena la sirena. En cambio en el elevador integrado, la sirena está activada durante toda la maniobra de descenso.
- Pulsador/testigo luminoso azul (P) con dos funciones:

- Pulsante/testigo luminoso azul (P) a due funzioni:
 - 1) Spia luminosa blu lampeggiante: segnala la posizione di minima altezza (posizione reset contatori) con pulsante di discesa premuto; segnala la posizione di massima altezza con pulsante di salita premuto.
 - 2) Pulsante luminoso blu premuto attiva la funzione parcheggio. Con questa funzione la posizione della pedana è stabilizzata automaticamente sugli appoggi meccanici. La discesa sugli appoggi meccanici rende più stabili le pedane; si deve usare questo comando se si esegue l'assetto della vettura. La discesa sugli appoggi è consigliabile durante le fasi di lavoro sulla vettura. Il parcheggio è riuscito quando la luce blu diventa fissa, le pedane sono quindi sugli appoggi meccanici. Il parcheggio è fallito quando la luce blu lampeggia, le pedane non sono sugli appoggi meccanici.

- Blue two-function light button (P):
 - 1) Blue light flashing: signals the lowest height position (reset meters position) with down button pressed; indicates the highest position with the up button pressed.
 - 2) Blue light button pressed, it activates the parking function. This function allows for the automatic stabilization of the pedal position on the mechanical supports. The descent on the mechanical supports makes the pedals more stable; you must use this control if you are running the vehicle setup. The descent on the supports is recommended when you work on the vehicle. Parking is successful when the blue light is fixed, and the pedals are on the mechanical supports. Parking is unsuccessful when the blue light flashes, and the pedals are not on the mechanical supports.

- 1) Blau blinkende Leuchttaste: gibt die Position der Mindesthöhe an (Position zum Rücksetzen der Zähler) bei gedrückter Absenktaste; gibt die Position der maximalen Höhe an bei gedrückter Anstiegtaste.
- 2) Gedrückte blaue Leuchttaste aktiviert die Funktion Abstellposition. Mit dieser Funktion wird die Position der Plattform automatisch auf den mechanischen Stützen stabilisiert. Der Abstieg an den mechanischen Stützen macht die Plattformen stabiler; Dieses Bedienelement muss verwendet werden, wenn das Fahrzeug sich in der Trimmung befindet. Der Abstieg auf den Stützen ist während der Arbeitsphasen am Fahrzeug ratsam. Das Abstellen ist erreicht, wenn das blaue Licht fest leuchtet, die Plattformen sind dann auf mechanischen Stützen. Das Abstellen ist fehlgeschlagen, wenn das blaue Licht blinkt, die Plattformen sind nicht auf mechanischen Stützen.

- Bouton/voyant lumineux bleu (P) à deux fonctions :
 - 1) Voyant lumineux bleu clignotant : signale la position de hauteur minimale (position reset compteurs) avec bouton de descente enfoncé; signale la position de hauteur maximale avec bouton de montée enfoncé.
 - 2) Bouton lumineux bleu enfoncé active la fonction stationnement. Avec cette fonction, la position du marchepied est stabilisée automatiquement sur les appuis mécaniques. La descente sur les appuis mécaniques rend les marchepieds plus stables; il faut utiliser cette commande si on effectue l'assiette de la voiture. La descente sur les appuis est conseillée durant les phases de travail sur la voiture. Le stationnement est réussi quand la lumière bleue devient fixe, les marchepieds sont donc sur les appuis mécaniques. Le stationnement est raté quand la lumière bleue clignote, les marchepieds ne sont pas sur les appuis mécaniques.

- 1) Testigo luminoso azul intermitente: señala la posición de altura mínima (posición reseteo contadores) con pulsador de bajada apretado; señala posición de altura máxima con pulsador de subida apretado.
- 2) Pulsador luminoso azul apretado activa la función aparcamiento. Con esta función la posición de la plataforma se estabiliza automáticamente sobre los apoyos mecánicos. La bajada sobre los apoyos neumáticos hace que sean más estables las plataformas; se debe usar este mando si se ejecuta la orientación del vehículo. La bajada sobre los apoyos es aconsejable durante las fases de trabajo en el vehículo. El aparcamiento se ha realizado cuando la luz azul se torna fija, las plataformas están, por lo tanto, sobre los apoyos mecánicos. El aparcamiento no se ha realizado correctamente cuando la luz azul parpadea. Las plataformas no están sobre los apoyos mecánicos.

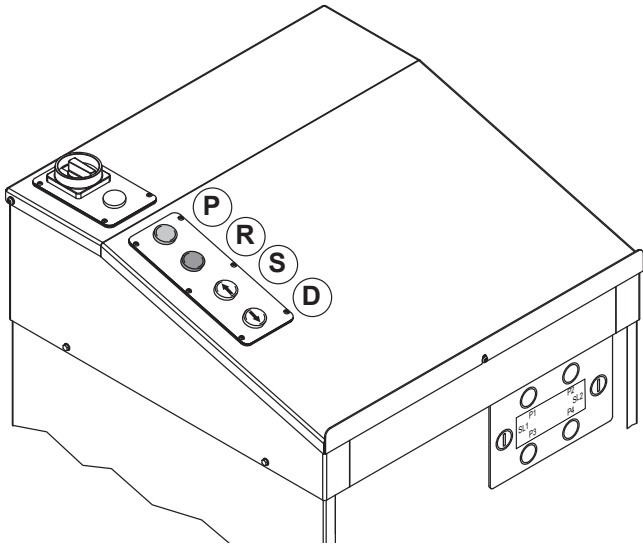

Fig.31/1

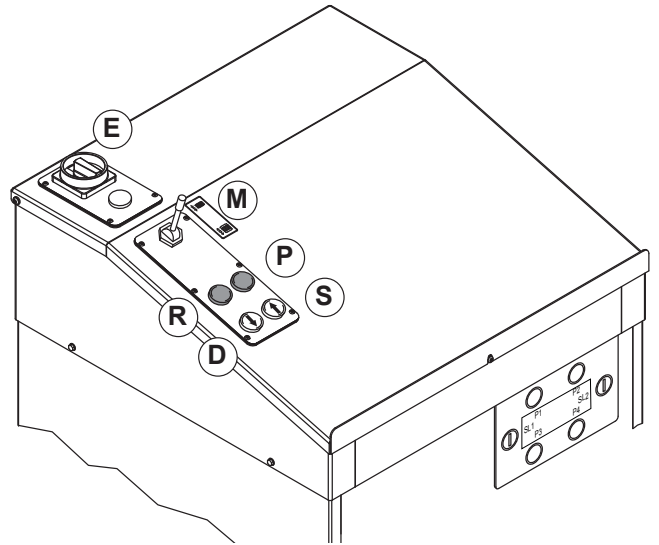

Fig.31/2

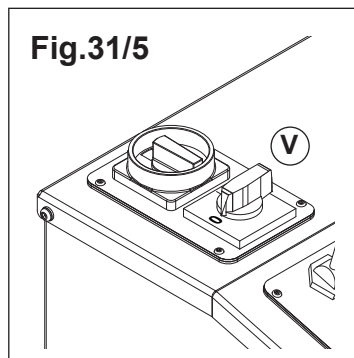

Fig.31/5

SI

SI-PD8

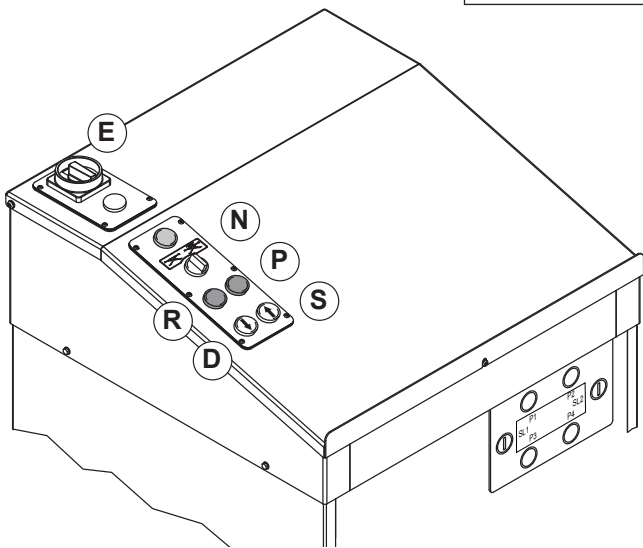

Fig.31/3

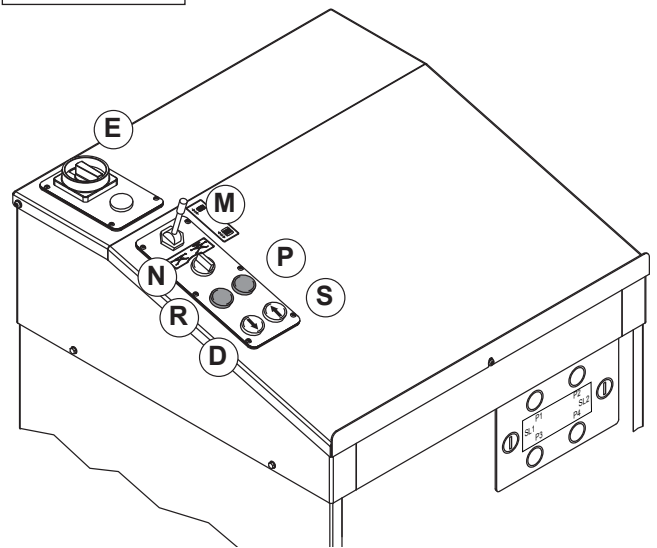

Fig.31/4



- Spia rossa (R) accesa (lampeggiante): indica sollevatore in blocco.
- Selettore (N) azionamento sollevatore principale/sovrainTEGRATO
- Selettore (V) accensione luci (opzionale) (Fig. 31/5).
- Azionare la leva (M) (opzionale) per ottenere il bloccaggio e lo sbloccaggio delle pedane mobili.

All'accensione del sollevatore la spia rossa si accende brevemente per poi spegnersi (viene eseguito il controllo funzionalità della spia).

All'inizio di ogni giornata di lavoro, accertarsi del buon funzionamento dell'allarme acustico.



- Red light (R) on (blinking): indicates that the lift is blocked.
- Main lift/incorporated lift actuation selector (N)
- Selector switch (V) lights on (optional) (Fig. 31/5).
- Use lever (M) (optional) to block and release the moving platforms.

On switching on the light, the red light switches on briefly and then switches off (functionality control is then conducted on the light).

At the start of a work day, check the full functioning of the acoustic alarm.



- Rote Kontrolllampe (R) eingeschaltet (blinkend): gibt an, dass die Hebebühne blockiert ist.
- Aktivierungsschalter (N) Hauptbühne/integrierter Lift
- Wahlschalter (V) leuchtet auf (zubehör auf Anfrage) (Abb. 31/5).
- Die beweglichen Fahrbahnen über den Hebel (M) (zubehör auf Anfrage) arretieren und entriegeln.

Bei Einschalten der Hebebühne schaltet sich kurz die rote Kontrolllampe an und dann wieder aus (die Betriebskontrolle der Kontrolllampe wird durchgeführt). Jeden Tag vor Arbeitsbeginn das akustische Warnsignal auf einwandfreie Funktionstüchtigkeit kontrollieren.



- Voyant rouge (R) allumé (clignotant) : indique élévateur en blocage.
- Sélecteur (N) actionnement élévateur principal/élévateur intégré
- Sélecteur (V) mise en marche lumières (en option) (Fig. 31/5).
- Actionner le levier (M) (en option) pour bloquer et débloquer les chemins de roulement mobiles.

Lors de la mise en route de l'élévateur, le témoin rouge s'illumine brièvement avant de s'éteindre (un contrôle de la fonctionnalité des témoins est effectué).

Au début d'une journée de travail, vérifier le bon fonctionnement de l'avertisseur sonore.



- Testigo rojo (R) encendido (intermitente): indica elevador bloqueado.
- Selector (N) de accionamiento del elevador principal/elevador integrado
- Selector (V) encendido luces (opcional) (Fig. 31/5).
- Accionar la palanca (M) (opcional) para bloquear y desbloquear las plataformas móviles.

Al momento del encendido del elevador el indicador luminoso rojo se enciende brevemente para apagarse después (se efectúa el control de la funcionalidad del indicador luminoso).

Antes de empezar a trabajar, compruebe que la alarma acústica funcione correctamente.



Per le configurazioni possibili vedere fig.31/1 - 31/4.

Funzione parcheggio

Il parcheggio è abilitato solo dopo una corsa da terra delle pedane > 730 mm. (40 cm per la versione incassata - 71 cm per la versione a pavimento)

Premere il pulsante/spia (P) fino a quando si accende la spia blu. Se la spia blu è fissa le pedane sono in appoggio/arresto meccanico. Se lampeggia è necessario ripetere l'operazione; premere il pulsante di salita (E), far salire le pedane fino allo spegnimento della spia blu. Ora ripetere l'operazione.

NB: La funzione parcheggio non è attiva nel sollevatore integrato.

For possible configurations see fig.31/1 - 31/4.

Parking function

Parking is only enabled after the pedals travel a stroke above the ground > 730 mm. (40 cm for the recessed version - 71 cm for the floor version)

Press the button/light button (P) until the light turns blue. If the blue light is fixed, the pedals are resting/mechanical stop. If it blinks, you must repeat the operation; press the up button (E), picking up the pedals until the blue light goes off. Now repeat

NOTE: The parking function is not active in the inbuilt lift.

Informationen zu den möglichen Konfigurationen finden sie auf der Abbildung 31/1 - 31/4.

Parkfunktion

Das Abstellen ist erst nach einem Hub vom Boden der Plattformen > 730 mm freigegeben. (40 cm integrierte Version - 71 cm für die Version am Boden)

Die Taste/Kontrollleuchte (P) drücken, bis sich die blaue Kontrollleuchte einschaltet. Wenn die blaue Kontrollleuchte fest leuchtet, sind die Plattformen gestützt/in mechanischem Stopp. Wenn sie blinkt, muss der Vorgang wiederholt werden; die Aufstiegstaste (E) drücken, um die Plattformen bis zum Ausschalten der blauen Kontrollleuchte ansteigen zu lassen. Nun den Vorgang wiederholen.

ANM.: Die Parkfunktion ist beim integrierten Lift nicht aktiviert.

Pour les configurations possibles voir fig.31/1 - 31/4.

Fonction parking

Le stationnement est habilité seulement après une course du sol des marchepieds > 730 mm. (40 cm pour la version encastrée - 71 cm pour la version au sol)

Appuyer sur le bouton/voyant (P) jusqu'à ce que le voyant bleu s'allume. Si le voyant bleu est fixe, les marchepieds sont en appui/arrêt mécanique. S'il clignote, il faut répéter l'opération; appuyer sur le bouton de montée (E), faire monter les marchepieds jusqu'à l'arrêt du voyant bleu. Maintenant répéter l'opération.

NB: La fonction « stationnement » n'est pas activée dans l'élévateur intégré.

Para las configuraciones posibles véanse figs. 31/1 - 31/4.

Función estacionamiento

El aparcamiento solamente se habilita después de una carrera de tierra de las plataformas > 730 mm. (40 cm para la versión empotrada - 71 cm para la versión de suelo)

Apretar el pulsador/testigo (P) hasta que se encienda el testigo azul. Si el testigo azul está fijo, las plataformas están en apoyo/parada mecánica. Si parpadea es necesario repetir la operación; apretar el pulsador de subida (E) y hacer subir las plataformas hasta el apagado del testigo azul. Ahora, repetir la operación.

NOTA: La función de estacionamiento no está activa en el elevador integrado.

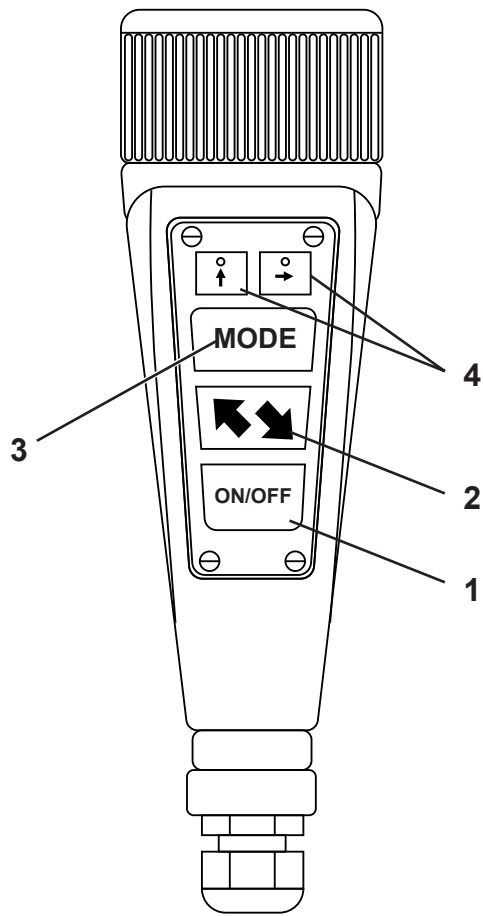

Fig.31/5

3.5.2 Provagiochi

1 ON/OFF - Accensione dispositivo provagiochi e lampada/ spegnimento provagiochi
2 FRECCE - Azionamento piastre
3 MODE - Selezione movimento provagiochi (longitudinale - trasversale - obliquo) / Spegnimento lampada
4 - Led indicazione movimento selezionato
Accensione (Rif. Fig. 31/5) - Posizionare l'interruttore generale in posizione 1, premere il tasto **ON/OFF (1)** si attiva la centralina idraulica e si accende la lampada.
Selezione movimento piastre - Premere il tasto **MODE (3)** per selezionare il tipo di movimento desiderato trasversale, longitudinale oppure obliquo.

3.5.2 Clearance test

1 ON/OFF - Turning on clearance test device and lamp/turning off the clearance test
2 ARROWS - Plate actuation
3 MODE - Selecting the clearance test movement (longitudinal - transversal - oblique)/Turning off the lamp
4 - Selected movement LED
Turning on (Ref. Fig. 31/5) - Set the main switch to position 1, press the **ON/OFF key (1)** to activate the hydraulic control unit and the lamp turns on.
Selecting the plate movement - Press the **MODE key (3)** to select the desired transversal, longitudinal or oblique type of movement.

3.5.2 Gelenkspeltester

1 ON/OFF - Einschaltung Gelenkspeltester und Lampe/Ausschaltung Gelenkspeltester
2 PFEILE - Plattenaktivierung
3 MODE - Auswahl Bewegung Gelenkspeltester (längs - quer - schräg)/Ausschaltung Lampe
4 - Anzeige-LED für ausgewählte Bewegung
Einschalten (Zu Abb. 31/5) - Den Hauptschalter auf 1 stellen; die Taste **ON/OFF (1)** drücken. Das Hydraulikaggregat wird aktiviert, und die Lampe schaltet sich ein.
Auswahl Plattenbewegung - Die Taste **MODE (3)** drücken, um die Art der gewünschten Bewegung – quer, längs oder schräg – auszuwählen.

3.5.2 Plaque à jeux

1 ON/OFF - Allumage de la plaque à jeux et de la lampe/extinction de la plaque à jeux
2 FLÈCHES - Actionnement plaques
3 MODE - Sélection du mouvement de la plaque à jeux (longitudinal - transversal - oblique)/Extinction lampe
4 - Del d'indication du mouvement sélectionné
Allumage (Réf. Fig. 31/5) - Positionner l'interrupteur général en position 1, presser la touche **ON/OFF (1)** l'unité de commande hydraulique s'active et la lampe s'allume.
Sélection du mouvement des plaques - Presser la touche **MODE (3)** pour sélectionner le type de mouvement désiré : transversal, longitudinal ou oblique.

3.5.2 Detector de holguras

1 ON/OFF - Encendido del detector de holguras y de la lámpara/ Apagado de la detector de holguras
2 FLECHAS - Accionamiento de las placas
3 MODE - Selección del movimiento del detector de holguras (longitudinal - transversal - oblicuo)/Apagado de la lámpara
4 - Led que indica el movimiento seleccionado
Encendido (Ref. Fig. 31/5) - Lleve el interruptor principal a la posición 1, pulse el botón **ON/OFF (1)** para activar la unidad de control hidráulica y encender la lámpara.
Selección del movimiento de las placas - Pulse el botón **MODE (3)** para seleccionar el tipo de movimiento deseado: transversal, longitudinal u oblicuo.

Il led **(4)** acceso indica il movimento selezionato, l'accensione di entrambi indica il movimento obliquo.

Azionamento piastre - Tenere premuto il tasto **FRECCE (2)** per movimentare le piastre, al rilascio le piastre si muoveranno in senso inverso.

Se non si effettua nessun tipo operazione, dopo 15s la centralina si disattiva e dopo 2 minuti la lampada si spegne.

In alternativa:

Premere il tasto **ON/OFF (1)** per arrestare la centralina.

Premere il tasto **MODE (3)** per spegnere la lampada.

Il tasto **MODE (3)** consente di accendere/spegnere la lampada, se il provagiochi è in funzione occorre tenerlo premuto per 2s.

The LED **(4)** on indicates the selected movement, when both are on it indicates the oblique movement.

Plate actuation - Keep the **ARROWS** key pressed **(2)** to move the plates; when released the plates will move in reverse direction. If no operation is performed, the control unit deactivates after 15s and the lamp turns off after 2 minutes.

Alternatively:

Press the **ON/OFF** key **(1)** to stop the control unit.

Press the **MODE** key **(3)** to turn off the lamp.

The **MODE** key **(3)** allows turning the lamp on/off, if the Clearance test is operating, it must be kept pressed for 2s.

Die eingeschaltete LED **(4)** zeigt die gewählte Bewegung; bei der Schrägbewegung sind beide eingeschaltet.

Plattenaktivierung - Die **PFEIL-Taste (2)** gedrückt halten, um die Platten zu bewegen. Beim Loslassen bewegen sich die Platten in entgegengesetzte Richtung.

Wenn kein Vorgang ausgeführt wird, schaltet sich das Steuergerät nach 15 Sekunden aus; nach 2 Minuten erlischt die Lampe.

Wahlweise:

Die **ON/OFF-Taste (1)** drücken, um das Steuergerät auszuschalten.

Die **MODE-Taste (3)** drücken, um die Lampe auszuschalten.

Mit der **MODE-Taste (3)** kann die Lampe eingeschaltet/ausgeschaltet werden; bei eingeschaltetem Gelenkspeltester diese für 2 Sekunden gedrückt halten.

La del **(4)** allumée indique le mouvement sélectionné. L'allumage des deux indique le mouvement oblique.

Actionnement des plaques - Maintenir la touche **FLÈCHES (2)** pressée pour actionner les plaques. Lors du relâchement, les plaques se déplacent dans le sens inverse.

Si l'on n'effectue aucun type d'opération, l'unité de commande se désactive après 15 s et la lampe s'éteint après 2 minutes.

Si non :

Presser la touche **ON/OFF (1)** pour arrêter l'unité de commande.

Presser la touche **MODE (3)** pour éteindre la lampe.

La touche **MODE (3)** permet d'allumer/d'éteindre la lampe. Si la plaque à jeux est en marche, il faut la maintenir pressée pendant 2s.

El led **(4)** encendido indica el movimiento seleccionado, el encendido de ambos indica el movimiento oblicuo.

Accionamiento de las placas - Mantenga pulsado el botón **FLECHAS (2)** para mover las placas, al soltarlo las placas se moverán en sentido contrario.

Si no se realiza ninguna operación, después de 15 s la unidad de control se desactiva y después de 2 minutos la lámpara se apagará.

Alternativamente:

Pulse el botón **ON/OFF (1)** para detener la unidad de control.

Pulse el botón **MODE (3)** para apagar la lámpara.

El botón **MODE (3)** permite encender/apagar la lámpara, si el detector de holguras está funcionando hay que mantenerlo pulsado durante 2s.

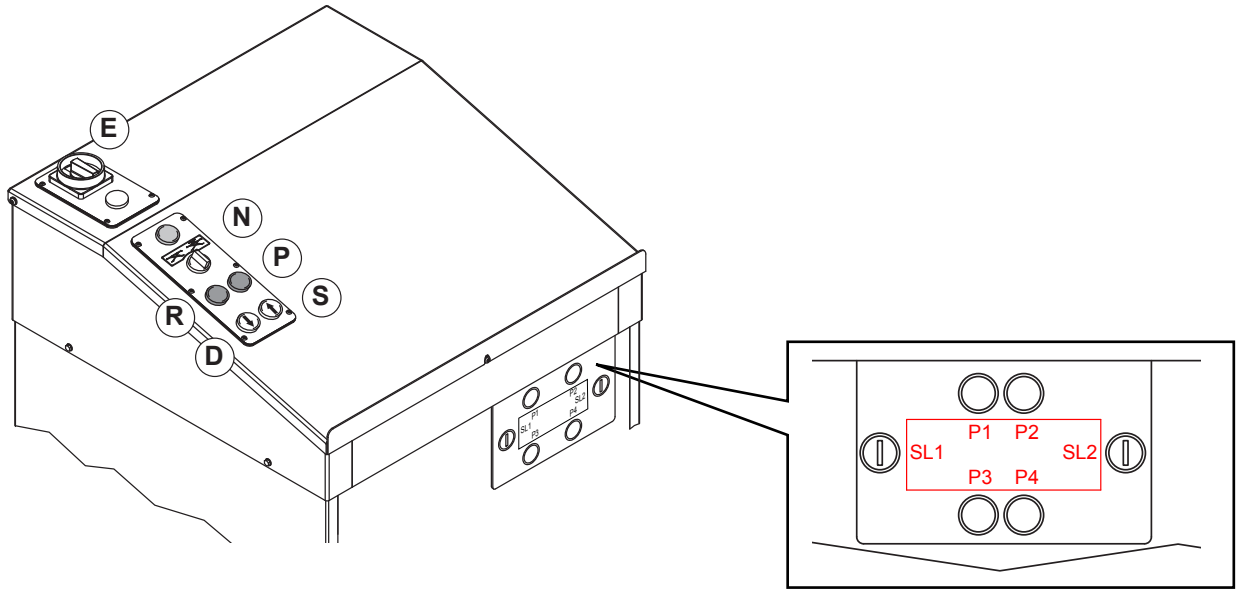

Fig.32

P1 arresta cilindro 1 anteriore sinistro
P2 arresta cilindro 2 anteriore destro
P3 arresta cilindro 3 posteriore sinistro
P4 arresta cilindro 4 posteriore destro

P1 left front 1 cylinder stop
P2 right front 2 cylinder stop
P3 left rear 3 cylinder stop
P4 right front 4 cylinder stop

P1 Stopp Zylinder 1 vorne links
P2 Stopp Zylinder 2 vorne rechts
P3 Stopp Zylinder 3 hinten links
P4 Stopp Zylinder 4 hinten rechts

P1 arrête cylindre 1 avant à gauche
P2 arrête cylindre 2 avant à droite
P3 arrête cylindre 3 arrière à gauche
P4 arrête cylindre 4 arrière à droite

P1 detiene el cilindro 1 delantero izquierdo
P2 detiene el cilindro 2 delantero derecho
P3 detiene el cilindro 3 trasero izquierdo
P4 detiene el cilindro 4 trasero derecho

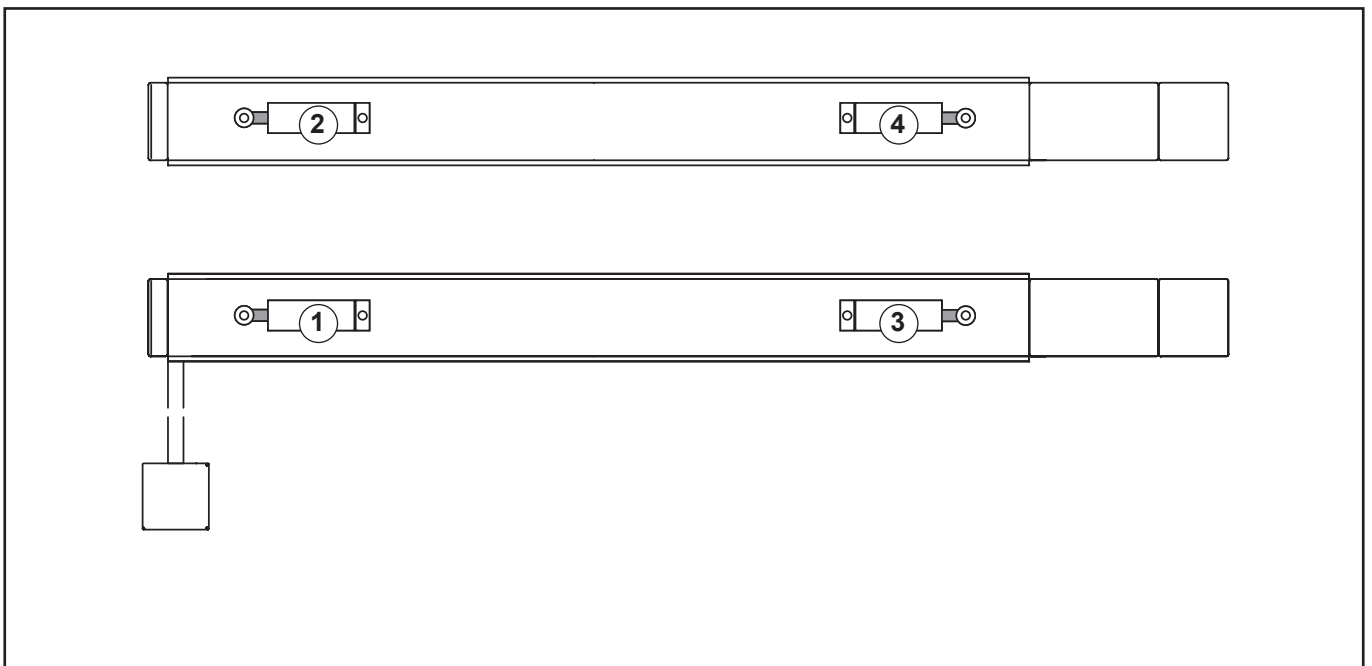



4. SICUREZZE

4.1 Procedura d'emergenza

- Discesa di emergenza. È l'operazione che deve essere eseguita ogni qualvolta il sollevatore si trovi in condizioni di "blocco di emergenza" (segnalata dalla spia rossa (R) lampeggiante) per potere portare a terra il carico.



L'esecuzione della manovra è consentita solo al personale autorizzato in quanto comporta l'uso della chiave di emergenza.

4.1.1 Discesa in emergenza

NB: se presente la traversa con relativo micro di posizione, come prima operazione spostare la traversa in modo che azioni il micro di posizione/finecorsa.

Queste operazioni sono indispensabili per consentire la discesa del sollevatore.

Aprire il portello centralina ed inserire la chiave di emergenza nel selettore (SL1).

Ruotare la chiave in senso orario, e premere il pulsante di discesa (D).

4. SAFETY DEVICES

4.1 Emergency procedure

- **Emergency descent.** This operation must be carried out whenever the lift goes into emergency lockout (signalled by the red light (R) flashing) to bring the load to the ground.



This manoeuvre can only be carried out by authorized staff, in that the emergency key must be used.

4.1.1 Emergency down-stroke

NOTE: if the beam is present with the relevant position micr,o the first operation must be to move the beam so it activates the position/limit switch micro.

These operations are essential to allow lift descent.

Open the control box door and insert the emergency key into the (SL1) selector.

Turn the key clockwise, and press the descent button (D).

4. SICHERHEITSVORRICHTUNGEN

4.1 Not-aus-verfahren

- Notabsenken. Dieser Vorgang muss immer dann ausgeführt werden, wenn sich die Hebebühne in der Notsperphase (rdurch die blinkende rote Kontrolllampe (R) angegeben) befindet und die Last wieder auf den Boden gebracht werden muss.



Dieser Arbeitsvorgang darf nur von autorisiertem Personal durchgeführt werden, da dazu der Notschlüssel eingesetzt werden muss.

4.1.1 Absenken bei Not-Aus

ANM.: Wenn der Querträger mit dazugehörigem Positions-Mikroschalter vorhanden ist, Als erster Schritt den Querträger so verschieben, dass der Positions-Mikroschalter/Endschalter betätigt wird.

Diese Vorgänge sind wesentlich, um das Senken der Hebevorrichtung zu ermöglichen.

Die Schaltkastentür öffnen und den Notschlüssel in den Wählschalter (SL1) stecken.

Den Schlüssel im Uhrzeigersinn drehen und die Taste zum Absenken (D) drücken.

4. SÉCURITÉS

4.1 Procédure d'urgence

- **Descente d'urgence.** C'est l'opération que l'on doit réaliser à chaque fois que le pont élévateur se trouve dans les conditions d'"arrêt d'urgence" (Indiqué par le voyant rouge (R) clignotant) pour reporter la charge au sol.



Cette manoeuvre ne peut être réalisée que par le personnel autorisé car elle implique l'utilisation de la clé d'urgence.

4.1.1 Descente en urgence

NB: si la traverse est présente avec le détecteur de position relatif, comme première opération, déplacer la traverse de façon à ce qu'elle actionne le détecteur de position/fin de course. Ces opérations sont indispensables pour permettre la descente de l'élévateur.

Ouvrir la porte de la centrale et introduire la clé d'urgence dans le sélecteur (SL1).

Tournez la clé dans le sens des aiguilles d'une montre, puis appuyez sur le bouton de descente (D).

4. DISPOSITIVOS DE SEGURIDAD

4.1 Procedimiento de emergencia

- **Descenso de emergencia.** Es la operación que hay que realizar cada vez que el elevador se encuentre en condiciones de "bloqueo de emergencia" (indicada por el indicador luminoso rojo (R) intermitente) para poder bajar al suelo la carga.



La realización de la maniobra está sólo permitida al personal autorizado ya que comporta el uso de la llave de emergencia.

4.1.1 Bajada en emergencia

Nota: si está presente el travesaño con respectivo micro de posición, como primera operación desplazar el travesaño para accionar el micro de posición/final de carrera. Estas operaciones son indispensables para permitir la bajada del elevador.

Abrir la puerta de la central e introducir la llave de emergencia en el selector (SL1).

Gire la llave hacia la derecha y pulse el pulsador de bajada (D).

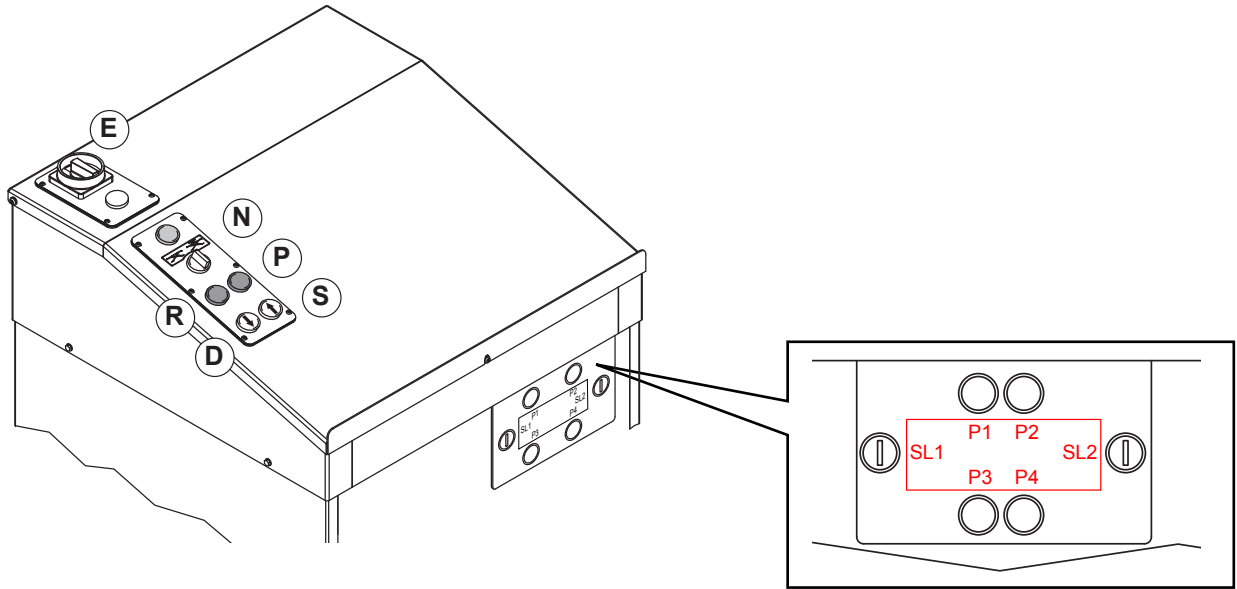

Fig.32

P1 arresta cilindro 1 anteriore sinistro
P2 arresta cilindro 2 anteriore destro
P3 arresta cilindro 3 posteriore sinistro
P4 arresta cilindro 4 posteriore destro

P1 left front 1 cylinder stop
P2 right front 2 cylinder stop
P3 left rear 3 cylinder stop
P4 right front 4 cylinder stop

P1 Stopp Zylinder 1 vorne links
P2 Stopp Zylinder 2 vorne rechts
P3 Stopp Zylinder 3 hinten links
P4 Stopp Zylinder 4 hinten rechts

P1 arrête cylindre 1 avant à gauche
P2 arrête cylindre 2 avant à droite
P3 arrête cylindre 3 arrière à gauche
P4 arrête cylindre 4 arrière à droite

P1 detiene el cilindro 1 delantero izquierdo
P2 detiene el cilindro 2 delantero derecho
P3 detiene el cilindro 3 trasero izquierdo
P4 detiene el cilindro 4 trasero derecho

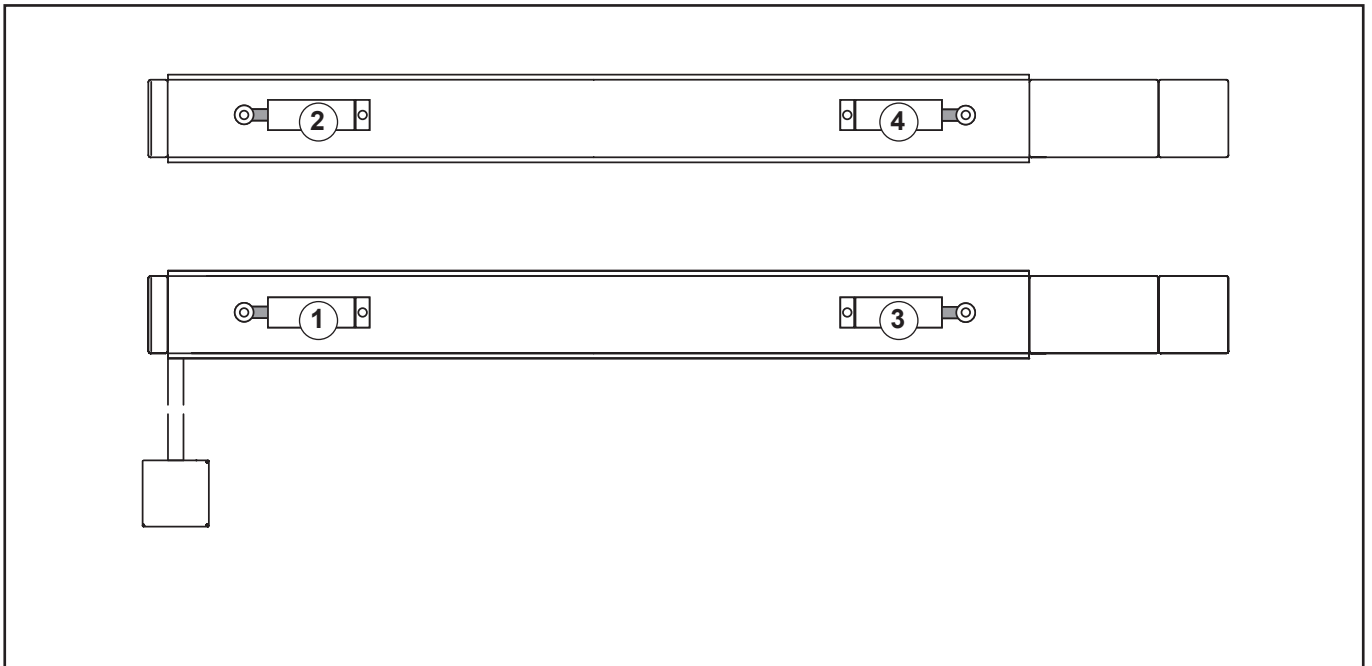



NB: La funzione di salita non è disponibile.
Come già riportato al punto 3.5 la pressione del pulsante di discesa (D) comporta una breve risalita del ponte per disinserire gli arpioni di arresto, per poi attuare la discesa effettiva.



Attenzione : non interrompere il comando di discesa del ponte durante il breve tratto di risalita, si rischia di peggiorare una eventuale differenza di quote tra le pedane.



Attenzione: effettuare le operazioni con molta attenzione per non squilibrare il carico e non creare condizioni pericolose per l'operatore.

NOTE: The up function is not available.
As already reported in point 3.5 when pushing the down button (D), the lift rises a little upward so as to disengage the stopping harpoons, and then implementing the actual descent.



Warning: do not interrupt the descent control of the lift during the short upward movement, to avoid the risk of worsening any difference in height between the platforms.



Warning: Carry out the operations carefully so as not to unbalance the load or create dangerous conditions for the operator.

ANM.: Die Aufstiegsfunktion ist nicht verfügbar.
Wie bereits unter Punkt 3.5 erwähnt, kommt es bei Druck der Absenktaste (D) zu einem kurzen Aufstieg der Bühne, um die Sperren zu lösen und dann den eigentlichen Abstieg durchzuführen.



Achtung: Die Absenksteuerung der Bühne während der kurzen Aufstiegsstrecke nicht unterbrechen, da Gefahr besteht, dass sich der Höhenunterschied der Plattformen verschlechtert.



Achtung: Führen Sie die Arbeiten sehr sorgfältig aus, um die Last nicht aus dem Gleichgewicht zu bringen und gefährliche Bedingungen für den Bediener zu schaffen.

NB: La fonction de montée n'est pas disponible.
Comme déjà reporté au point 3.5, la pression du bouton de descente (D) comporte une courte remontée du pont pour dégager les crochets d'arrêt, afin d'actionner ensuite la descente réelle.



Attention : ne pas interrompre la commande de descente du pont durant la courte portion de remontée, on risque d'aggraver une éventuelle différence de hauteur entre les estrades.



Attention: effectuez les opérations très soigneusement afin de ne pas déséquilibrer la charge et créer des conditions dangereuses pour l'opérateur.

Nota: La función de subida no está disponible.
Como ya se ha indicado en el punto 3.5, la presión del pulsador de bajada (D) implica una breve subida del puente para desconectar los dispositivos de parada, para luego efectuar la bajada efectiva.



Atención: no interrumpa el mando de bajada del puente durante el breve tramo de subida, se corre el riesgo de empeorar una eventual diferencia de alturas entre las tarimas.



Atención: efectúe las operaciones con mucha atención para no desequilibrar la carga y no crear condiciones peligrosas para el operador.

In queste condizioni di funzionamento il sistema di sincronizzazione non è attivo e pertanto è necessario porre la massima attenzione al movimento delle pedane: in caso di disallineamento prossimo a -5 cm è necessario attuare la sincronizzazione manuale (arresto temporaneo del cilindro più veloce) operando sui selettori (P1 P2 P3 P4) e sul pulsante di discesa per arrestare il cilindro più veloce. (avvisatore acustico in funzione).

Under these functioning conditions, the synchronizing system is not activated and, thus, maximum attention must be paid to the movement of the footboards: if disalignment close to 5 cm occurs, manual synchronization is necessary (temporary stoppage of the faster footboard) using the selector. Work on the selectors (P1 P2 P3 P4) and on the descent button to stop the cycle faster. (acoustic warning on).

In diesem Zustand ist das Gleichlaufregelungssystem nicht aktiviert und aus diesem Grunde muss der Fahrschienenbewegung grösste Aufmerksamkeit geschenkt werden. Bei einem bei ca. 5 cm liegenden Niveauunterschied muss die manuelle Gleichlaufregelung vorgenommen werden (temporäres Stoppen der schnelleren Fahrschiene). Die Wahlschalter (P1 P2 P3 P4) und die Taste zum Absenken betätigen, um den schnellsten Zylinder zu stoppen. (akustisches Signal in Betrieb).

Dans ces conditions de fonctionnement, le système de synchronisation n'est pas actif. Il faut donc porter un maximum d'attention au mouvement des chemins de roulement: si la différence de niveau est proche des 5 cm, il faut effectuer la synchronisation manuelle (arrêt temporaire du chemin de roulement plus rapide) agissez sur les sélecteurs (P1 P2 P3 P4) et sur le bouton de descente pour arrêter le cylindre le plus rapide. (Buzzer en marche).

Dans ces conditions de fonctionnement, le système de synchronisation n'est pas actif. Il faut donc porter un maximum d'attention au mouvement des chemins de roulement: si la différence de niveau est proche des 5 cm, il faut effectuer la synchronisation manuelle (arrêt temporaire du chemin de roulement plus rapide) actúe en los selectores (P1 P2 P3 P4) y en el pulsador de bajada para detener el cilindro más rápido. (avisador acústico en función).

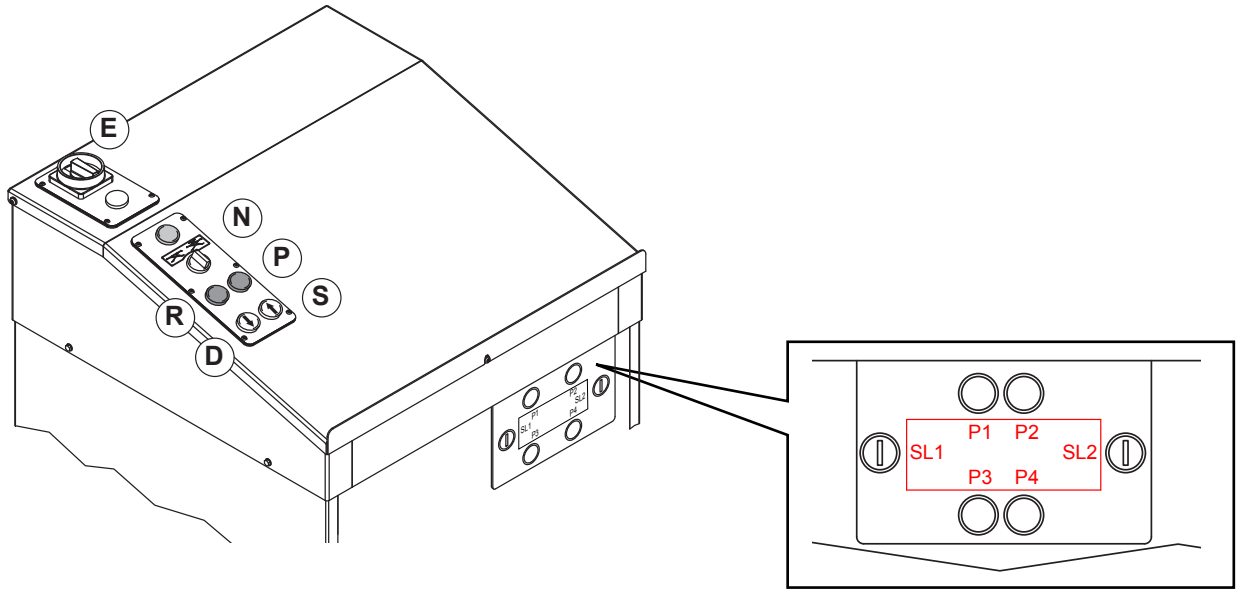

Fig.32

P1 arresta cilindro 1 anteriore sinistro
P2 arresta cilindro 2 anteriore destro
P3 arresta cilindro 3 posteriore sinistro
P4 arresta cilindro 4 posteriore destro

P1 left front 1 cylinder stop
P2 right front 2 cylinder stop
P3 left rear 3 cylinder stop
P4 right front 4 cylinder stop

P1 Stopp Zylinder 1 vorne links
P2 Stopp Zylinder 2 vorne rechts
P3 Stopp Zylinder 3 hinten links
P4 Stopp Zylinder 4 hinten rechts

P1 arrête cylindre 1 avant à gauche
P2 arrête cylindre 2 avant à droite
P3 arrête cylindre 3 arrière à gauche
P4 arrête cylindre 4 arrière à droite

P1 detiene el cilindro 1 delantero izquierdo
P2 detiene el cilindro 2 delantero derecho
P3 detiene el cilindro 3 trasero izquierdo
P4 detiene el cilindro 4 trasero derecho

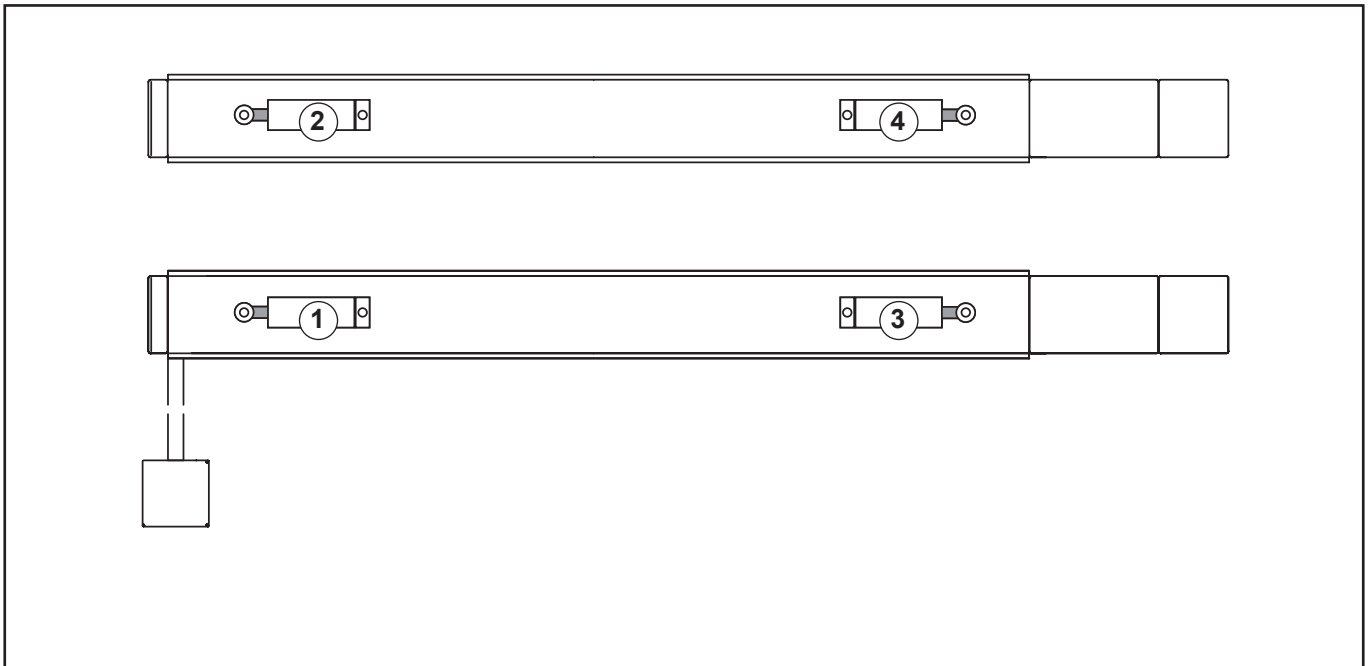



I pulsanti chiudono le valvole corrispondenti al cilindro selezionato e ne interrompono la discesa.

Se per esempio il ponte si presenta in blocco per trafileamento sul cilindro (P1), ed il medesimo cilindro (P1) si presenta più basso, è bene azionare la discesa avendo cura di premere subito il pulsante (P1) in modo da impedire una sua ulteriore discesa, e mantenerlo fino a quando i livelli di tutti i cilindri non risultano equilibrati.

Man mano che si scende occorre prestare la massima attenzione ai livelli dei quattro cilindri : se risulta necessario arrestare uno o più cilindri perché troppo veloci occorre premere il pulsante corrispondente.

Agire con la massima cautela.

The buttons close the valves corresponding to the selected cylinder and stop the descent.

If, for example, the lift is blocked due to leakage on the cylinder (P1), and the same cylinder (P1) is lower, it is advisable to operate the descent taking care to immediately press the button (P1) so as to prevent its further descent, and keep it until the levels of all cylinders are balanced.

During downward movement pay attention to the four cylinder levels: if it is necessary to stop one or more cylinders because moving too fast, press the corresponding button.

Act with the utmost caution.

Die Tasten schließen die Ventile des gewählten Zylinders und unterbrechen deren Absenkung. Wenn beispielsweise die Bühne durch eine Leckage am Zylinder (P1) blockiert und der gleiche Zylinder (P1) niedriger ist, sollte man den Abstieg aktivieren, wobei man sofort die Taste (P1) drückt, um ein weiteres Absteigen zu verhindern; gedrückt halten, bis die Niveaus aller Zylinder ausgeglichen sind.

Während des Absenkens muss man auf die Niveaus der vier Zylinder achten: Sollte man einen oder mehrere Zylinder stoppen müssen, weil sie zu schnell sind, drückt man die entsprechende Taste.

Gehen Sie mit äußerster Vorsicht vor.

Les boutons ferment les soupapes qui correspondent au cylindre sélectionné et interrompent sa descente.

Par exemple, si le pont se présente en blocage pour fuite sur le cylindre (P1) et que ce même cylindre (P1) se présente plus bas, il convient d'actionner la descente en ayant soin d'appuyer immédiatement sur le bouton (P1) de façon à empêcher qu'il ne descende davantage et de le maintenir jusqu'à ce que les niveaux de tous les cylindres soient équilibrés.

Au fur et à mesure qu'on descend, il faut prêter la plus grande attention aux niveaux des quatre cylindres : en cas de nécessité d'arrêter un ou plusieurs cylindres parce que trop rapides, il faut appuyer sur le bouton correspondant.

Agir avec la plus grande prudence.

Los pulsadores cierran las válvulas correspondientes al cilindro seleccionado e interrumpen la bajada.

Si por ejemplo el puente se presenta en bloqueo por pérdida en el cilindro (P1), y este mismo cilindro (P1) se presenta más bajo, conviene accionar la bajada teniendo cuidado de pulsar inmediatamente el pulsador (P1) en modo de impedir otra bajada de este, y mantenerlo hasta que los niveles de todos los cilindros resulten equilibrados.

Mientras se baja es necesario prestar la máxima atención a los niveles de los cuatro cilindros: si se hace necesario detener uno o más cilindros por ser demasiado veloces, es necesario pulsar el pulsador correspondiente.

Proceda con el máximo cuidado.

E' necessario arrivare con il sollevatore completamente a terra in modo da attivare i microinterruttori di fine corsa e permettere il Reset degli Encoder.

Con pulsante di discesa premuto, la spia rossa da lampeggiante diventa fissa e si accende la spia blu lampeggiante per segnalare l'avvenuto reset dei contatori e l'avvisatore acustico si spegne.

You need to have the lift fully on the ground to activate the limit switch micro-switches and enable encoder resetting.

With the down button pressed, the red light switches from flashing to fixed and the blue flashing light switches on to signal resetting of the counters and the acoustic warning device switches off.

Die Hebebühne muss sich vollständig am Boden befinden, um die Mikroschalter des Anschlags zu aktivieren und den Reset der Encoder zu ermöglichen.

Bei gedrückter Abstiegstaste, wird die blinkende rote Kontrollleuchte fest leuchtend und die blinkende blaue Kontrolllampe schaltet sich ein, um anzuzeigen, dass die Rückstellung der Zähler durchgeführt wurde und das akustische Signal schaltet sich aus.

Il est nécessaire d'arriver avec l'élévateur complètement à terre afin d'activer les microrupteurs de fin de course et de permettre la remise à zéro des encodeurs.

Avec bouton de descente enfoncé, le voyant rouge de clignotant devient fixe et le témoin bleu clignotant s'illumine pour signaler que le reset des compteurs a bien eu lieu puis l'avertisseur acoustique s'éteint.

Es necesario llegar con el elevador completamente en el suelo en modo de activar los microinterruptores de tope y permitir e reinicio de los codificadores.

Con el pulsador de bajada apretado, el testigo rojo pasa de intermitente a fijo y se enciende el indicador luminoso azul intermitente para indicar el efectuado reinicio de los contadores y el avisador acústico se apaga.

4.1.2 Blocco di sicurezza

N.B.: In manuale è consentito solo la discesa.

Se la manovra non è fattibile, vuol dire che le schede sono in blocco di sicurezza perché hanno rilevato una condizione pericolosa.

Per resettare il blocco di sicurezza operare sulle schede nel seguente modo:

- mettere a "0" l'interruttore generale (E);
- sulla scheda, ruotare il selettore (SL1) in senso orario;
- premere contemporaneamente i pulsanti (P1-S2-S3-S4) e mettere a (1) l'interruttore generale (E);

- tenere premuti i pulsanti (P1-S2-S3-S4) fino a quando resta acceso solo il LED 1;
- ruotare il selettore (SL1) in senso antiorario.

Attenzione:

- se il blocco è stato generato da un guasto hardware (scheda o impianto elettrico), il blocco si ripresenterà immediatamente;
- se il guasto è in una scheda occorrerà sostituirla;
- se il guasto è nell'impianto occorrerà rimuovere il guasto.

4.1.2 Safety lock

NOTE: manual mode allows only the down movement.

In the manoeuvre cannot be performed, it means that the board is in safety lock because it has detected a dangerous situation.

To reset the safety lock, proceed as follows:

- set main switch (E) to "0";
- on the board, move lever (SL1) downwards;
- simultaneously press button (P1-S2-S3-S4) and rotate inverter (1) on main switch (E);

- hold buttons (P1-S2-S3-S4) pressed until only LED 1 is left ON;
- move lever (SL1) upwards.

Caution:

- if the lock status was generated by a faulty hardware (board or electrical system), the lock will occur immediately again;
- If the fault is in the board, replace it;
- if the fault is in the system, remove it.

4.1.2 Sicherheitsblock

HINWEIS: Beim manuellen Betrieb ist nur das Senken zulässig. Sollte das Manöver nicht umsetzbar sein, bedeutet dies, dass die Platine in den Sicherheitssperrezustand geschaltet hat, da eine Gefährliche bedingung erfasst wurde.

Zum Rücksetzen der Sicherheitssperre wie folgt verfahren:

- Den Wechselrichter (E) auf, "0" stellen;
- Den Hebel (SL1) an der Platine nach unten (auf manuellen Betrieb) verstellen;
- Die Tasten (P1-S2-S3-S4) gleichzeitig drücken und den Wechselrichter (E) verstellen, "1" stellen;

- Die Tasten (P1-S2-S3-S4) so lange gedrückt halten, bis nur die LED 1 leuchtet;
- Den Hebel (SL1) nach oben (auf automatischen Betrieb) verstellen.

Achtung:

- Wurde die Sperre von einer Störung der Hardware (Platine oder Elektroanlage) ausgelöst, wird die Sperre sofort erneut auftreten;
- Ist die Störung in der Platine aufgetreten, muss letztere ersetzt werden;
- Ist die Störung in der Anlage aufgetreten, muss sie behoben werden.

4.1.2 Bloc de sécurité

N.B.: en mode manuel exclusivement la descente est admise. Si la manœuvre ne peut pas être réalisée, cela signifie que la carte est bloquée en état de sécurité due à la détection d'une condition dangereuse.

Pour rétablir le blocage de sécurité agir de la manière suivante:

- mettre sur "0" l'inverseur (E);
- sur la carte, déplacer vers le bas le levier (SL1) (en mode manuel);
- appuyer simultanément sur les boutons (P1-S2-S3-S4) et tourner l'inverseur (E) sur (1);

- garder les boutons (P1-S2-S3-S4) enfoncés jusqu'à ce que ne restera allumée que la DEL 1;
- déplacer vers le haut le levier (SL1) (en mode automatique).

Attention:

- si le blocage a été causé par une panne matérielle (carte ou installation électrique), le blocage surviendra tout de suite;
- si la panne concerne la carte il faudra la remplacer;
- si la panne concerne l'installation il faudra la résoudre.

4.1.2 Bloqueo de seguridad

N.B.: en modalidad manual se permite solo el descenso. Si la maniobra no es factible, significa que la tarjeta está bloqueada por seguridad porque ha detectado una condición peligrosa.

Para reiniciar el bloqueo de seguridad seguir las indicaciones a continuación:

- poner en "0" el convertidor (E);
- en la tarjeta, desplazar hacia abajo la leva (SL1) (manualmente);

- presionar contemporaneamente los pulsadores (P1-S2-S3-S4) y girar el convertidor (E) en (1);
- mantener presionado los pulsadores (P1-S2-S3-S4) hasta que quede encendido solo el LED 1;
- Desplazar hacia arriba la leva (SL1) (automáticamente).

Atención:

- si el bloqueo ha sido generado por una avería hardware (tarjeta o sistema eléctrico), el bloqueo se volverá a presentar inmediatamente;
- si la avería está en la tarjeta, se deberá sustituir;
- si la avería está en el sistema, se deberá solucionar.

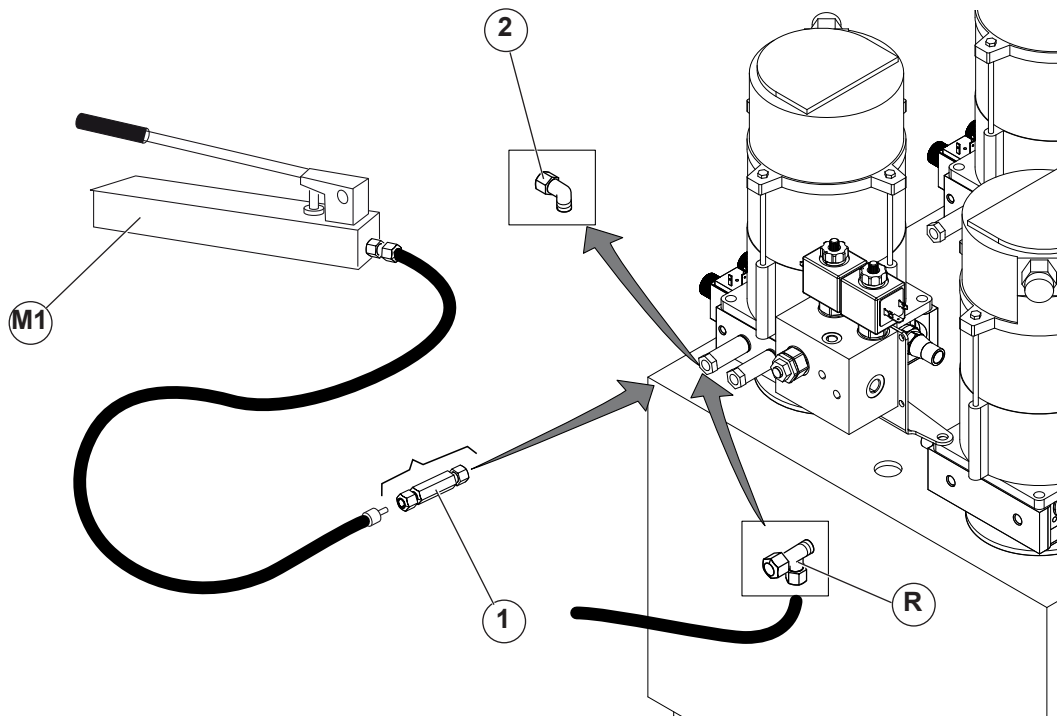

Fig.33/1

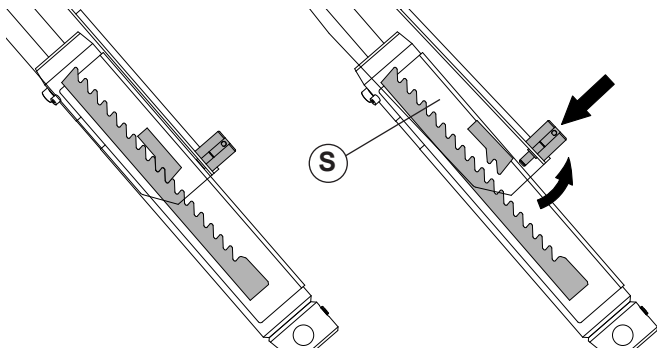

Fig.33/2

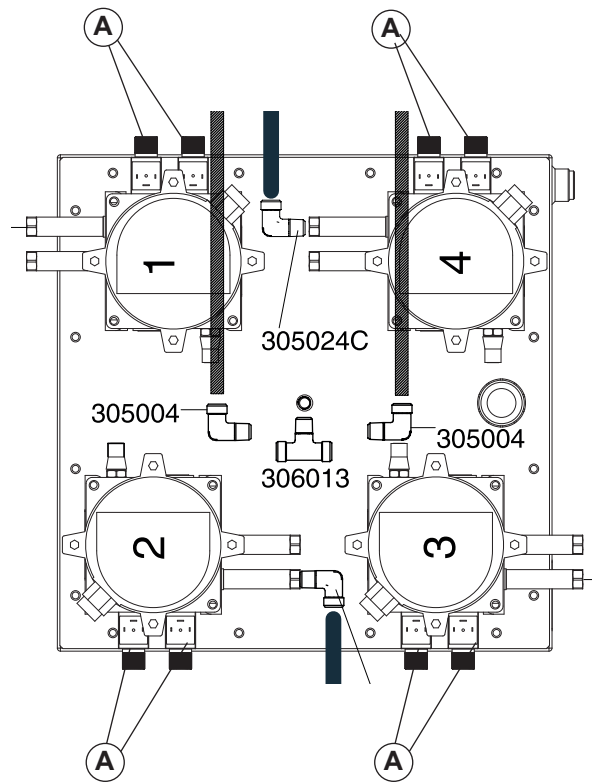

Fig.33/3



4.2 Discesa in emergenza in mancanza tensione L'esecuzione della manovra è consentita solo al personale autorizzato.

Accertarsi che non ci siano persone nelle immediate vicinanze del sollevatore.

Aprire lo sportello del mobile centralina per poter accedere al gruppo centralina.



N.B.: Durante la manovra, mantenersi in ogni caso al di fuori dell'area di pericolo.

Ci troviamo in una condizione di estremo pericolo in quanto possiamo solamente scendere e tutti i dispositivi di sicurezza sono disinseriti. In ogni caso rimanere all'esterno del raggio di pericolo.

4.2 Emergency descent caused by lack of voltage This manoeuvre can only be carried out by authorized staff.

Ensure there is nobody in the immediate vicinity of the lift.

Open the control unit door to access the control unit.



N.B. During the manoeuvre, keep out of the area of danger.

We are, at this point, in an extremely dangerous condition in that we can only descend and all the safety devices have been turned off. Remain outside the radius of danger, whatever.

4.2 Notabsenken bei Stromausfall

Dieser Arbeitsvorgang darf nur von autorisiertem Personal ausgeführt werden.

Sicherstellen, dass sich keine Personen in unmittelbarer Nähe der Hebebühne befinden. Die Tür der Steuerzentrale öffnen, um auf die Steuerzentralengruppe zugreifen zu können.



Anmerkung: Sich während den Arbeitsmanövern ausserhalb der Gefahrenzone aufhalten.

Dieser Zustand ist ausserordentlich gefährlich. Es kann nur nach unten gefahren werden und alle Sicherheitsvorrichtungen sind ausgeschaltet. Sich unbedingt ausserhalb der Gefahrzone aufhalten.

NM: Um in Sicherheit alle nachstehend aufgeführten Schritte durchzuführen, muss man folgende Komponenten

4.2 Descente d'urgence en cas d'absence de tension Cette manoeuvre ne peut être réalisée que par le personnel autorisé.

Assurez-vous qu'il n'y a personne dans le voisinage immédiat de l'élévateur. Ouvrir le portillon du meuble centrale pour pouvoir accéder au groupe centrale.



Remarque: pendant la manoeuvre, rester en dehors de la zone de danger. Cette condition est extrêmement dangereuse puisque le pont ne peut que descendre et tous les dispositifs de sécurité sont hors service. Dans tous les cas, rester en-dehors de la zone de danger.

NB: Pour effectuer en toute sécurité toutes les opérations citées ci-dessous il est nécessaire de se procurer les pièces suivantes:

4.2 Descenso de emergencia por falta de tension La realización de la maniobra está permitida sólo al personal autorizado.

Asegúrese que no haya personas en las cercanías del elevador. Abra el portillo del mueble de la centralita para acceder al grupo centralita.



NOTA: Durante la maniobra, permanecer fuera del área de peligro.

Nos encontramos en una condición de extremo peligro ya que podemos sólo descender y todos los dispositivos de seguridad están desconectados. Mantenerse fuera del radio de peligro.

NB: Para efectuar con seguridad todas las operaciones que se enumeran a continuación hay que dotarse de los

NB: Per eseguire in sicurezza tutte le operazioni di seguito elencate è necessario procurarsi i seguenti componenti:

valvola unidirezionale (1) per ogni sollevatore, un tubo flessibile e una pompa manuale (M1). Il tubo flessibile e la pompa (M1) sono forniti in quantità uno quindi è necessario collegarli alla valvola unidirezionale (1) su ogni utilizzo che si desidera movimentare. Svitare il raccordo (2), avvitare il raccordo (R) e collegare al raccordo (R) i componenti del kit di emergenza (valvola unidirezionale (1), tubo flessibile e pompa manuale (M1)) (vedi Fig. 33/1).

Sollevatore

Verificare visivamente se gli arpioni sono o meno inseriti nella cremagliera: se sono inseriti agire su tutte le quattro pompe a mano tramite le apposite leve (M1 - vedi Fig. 33/1).

NB: To perform all the following operations safely, it is necessary to obtain the following components:

unidirectional valves (1) for each lifter, a flexible hose and a manual pump (M1). One flexible hose and pump (M1) are supplied and must therefore be connected to the unidirectional valve (1) on each service to be moved. Unscrew the coupling (2), screw the fitting (R) and connect the fitting (R) with the components of the emergency kit (unidirectional valve (1), hose and hand pump (M1)) (see Fig. 33/1).

Main lift

Visually inspect if the harpoons are connected or not on the rack: if they are connected, use four hand pumps using the specific lever (M1 - see Fig. 33/1).

beschaffen:

Rückschlagventile (1) für jede Hebevorrichtung sowie einen Schlauch und eine Handpumpe (M1). Der Schlauch und die Pumpe (M1) werden einmalig geliefert, daher muss man sie an jedes Rückschlagventil (1) an jedem Abnehmer montiert werden müssen, den man bewegen möchte. Den Verschluss (2) abschrauben, den Anschluss (R) schrauben und die Bauteile des Notfallsatzes (Einweg-Ventil (1), Schlauch und Handpumpe (M1)) (siehe Abb. 33/1).

Hubvorrichtung

Überprüfen Sie visuell, dass die Haken mehr oder weniger in der Zahnstange eingefügt sind: Wenn sie eingefügt sind, alle vier Handpumpen mit den entsprechenden Hebeln betätigen. (M1 - siehe Abb. 33/1).

vannes unidirectionnelles (1) pour chaque pont, un tuyau flexible et une pompe manuelle (M1). Le tuyau flexible et la pompe (M1) sont fournis en un seul exemplaire; il est donc nécessaire de les connecter à la vanne unidirectionnelle (1) sur chaque utilisation que l'on désire mettre en mouvement.

Dévisser le raccord (2), visser le raccord (R) et connecter au raccord (R) les composants du kit d'urgence (vanne unidirectionnelle (1), tuyau flexible et pompe manuelle (M1)) (voir Fig. 33/1).

Elevador

Intervenir sur la pompe hydraulique manuelle, vérifiez visuellement si les harpons sont ou non insérés dans le rack : si insérés, agissez sur les quatre pompes à main à travers les leviers appropriés (M1 - voir Fig. 33/1).

siguientes componentes:

válvulas unidireccionales (1) para cada elevador, un tubo flexible y una bomba manual (M1). El tubo flexible y la bomba (M1) se suministran en cantidad de uno por lo que hay que conectarlos a la válvula unidireccional (1) en cada uso que se quiera mover. Aflojar el tapón (2), conectar al empalme (R) y conectar el empalme (R) a los componentes del kit de emergencia (válvula unidireccional (1), tubo flexible y bomba manual (M1)) (véase Fig. 33/1).

Élévateur

Operar en la bomba hidráulica manual, controle visivamente si los trinquetes están insertados en la cremallera: si están insertados actúe en las cuatro bombas manuales por medio de

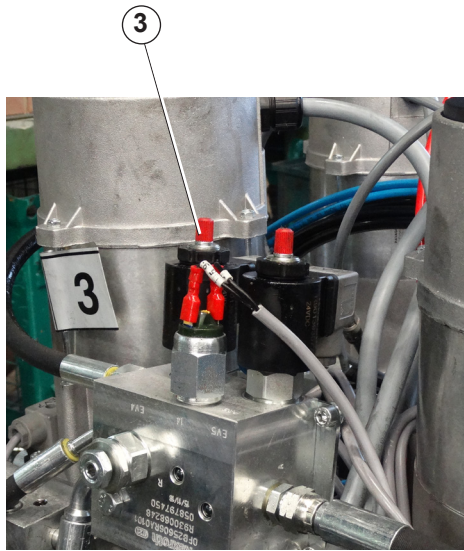

Fig.34/1

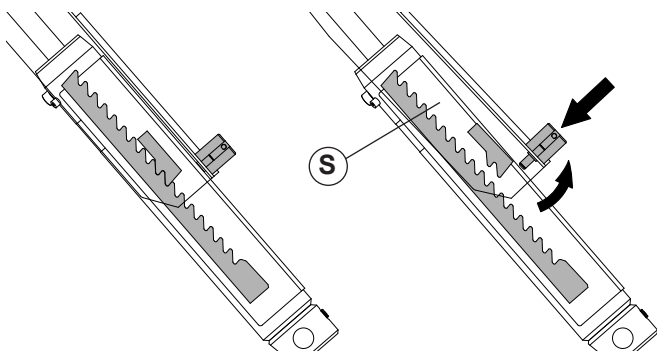

Fig.34/2

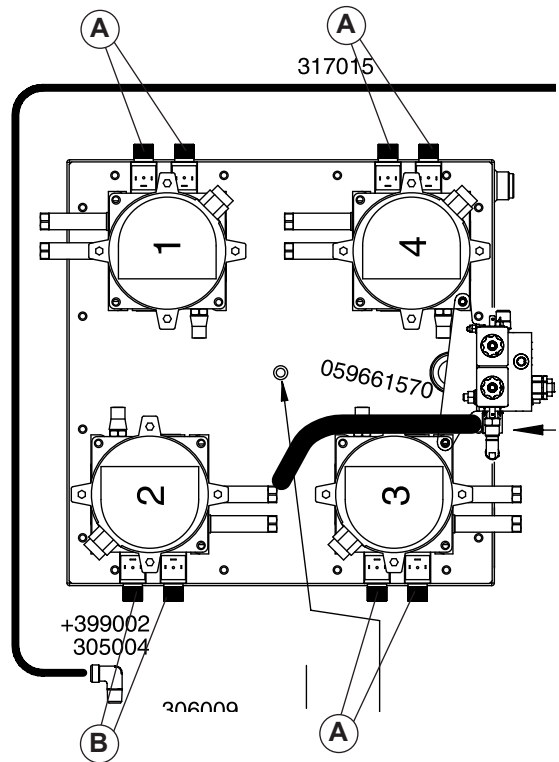

Fig.34/3



Agire sulla pompa idraulica manualmente, sollevare leggermente e posizionare un distanziale (S) fra il pistone e l'arpione (vedi Fig.33/2). Effettuare questa manovra su tutti i quattro pistoni. Aprire manualmente le valvole (A) di discesa sulle 4 centraline (Vedi Fig. 33/3) per portare il sollevatore a terra.



Attenzione: effettuare una discesa di circa 50mm per ciascun pistone in sequenza, facendo attenzione a non disallineare le pedane e squilibrare il carico.

Sollevatore integrato

NB: Prima di effettuare queste operazioni eseguire il collegamento del kit d'emergenza all'utilizzo 2.

Use the manual hydraulic pump, lightly lift and position a spacer (S) between the piston and the harpoon (see Fig.33/2). Conduct this manoeuvre on all four hydraulic pistons.

Open the lowering valves (A) on the 4 control units manually (see fig. 33/3) to bring the lift to ground level.



Warning: perform lowering about 50mm for each piston in sequence, taking care not to misalign the platforms and unbalance the load.

Integrated lifter

NB: Before performing these operations, connect the emergency kit to service 2.

Auf die manuelle Hydraulikpumpe einwirken, langsam anheben und einen Abstandhalter (S) zwischen den Kolben und den Haken positionieren (siehe Abb.33/2). Diesen Vorgang an allen vier Kolben durchführen. Von Hand das Senkventil (A) an den 4 Steuerzentralen (siehe Abb.33/3) bringen, um die Hubvorrichtung auf den Boden zu bringen.



Achtung: jeden Kolben in Folge um ungefähr 50mm absenken, wobei man darauf achten muss, dass die Plattformen nicht ihre Ausrichtung verlieren und die Last ins Ungleichgewicht kommt.

Integrierte Hubvorrichtung

ANM: Vor diesen Arbeiten das Notset am Abnehmer 2 anschließen.

Soulevez légèrement et placez une entretoise (S) entre le piston et l'harpon (voir Fig.33/2). Réalisez cette manœuvre sur les quatre pistons. Ouvrir manuellement les soupapes de (A) descente sur les 4 centrales (voir Fig. 33/2) pour amener l'élévateur au sol.



Attention : effectuer une descente de 50 mm environ pour chaque piston à la suite, en faisant attention à ne pas désaligner les marchepieds et déséquilibrer la charge.

Élévateur intégré

N.B : Avant d'effectuer ces opérations, exécuter le raccordement du kit d'urgence à l'utilisation 2.

Agir sur l'électrovanne (3) en dévissant le pommeau rouge (fig.34/1). Vérifier visuellement si les crochets sont introduits ou

las palancas correspondientes (véase M1 - Fig. 33/1).

Levante ligeramente y coloque un distanciador (S) entre el pistón y el trinquete (véase Fig. 33/2). Efectúe esta maniobra en los cuatro pistones.

Abra manualmente las válvulas de (A) bajada en las 4 centralitas (véase Fig. 33/3) para poner el elevador en tierra.



Atención: efectúe el descenso de unos 50 mm por cada pistón en secuencia prestando atención a no desalinearse las tarimas ni desequilibrar la carga.

Elevador integrado

NB: Antes de realizar estas operaciones, conecte el kit de emergencia al uso 2.

Actúe en la electroválvula (3) destornillando la perilla roja (fig.

Agire sull'elettrovalvola (3) svitando il pomello rosso (fig.34/1). Verificare visivamente se gli arpioni sono o meno inseriti nella cremagliera: se sono inseriti agire sulla leva della pompa a mano (M1).

Sollevare leggermente e posizionare un distanziale (S) fra il pistone e l'arpione del sollevatore integrato (Fig.34/2).

Agire sull'elettrovalvola (B - Fig.34/3) svitando il pomello zigrinato e premendo il cursore fino alla chiusura completa del sollevatore integrato.

Riavvitare il pomello rosso dell'elettrovalvola (3).

Ripristinare le corrette condizioni di lavoro è necessario onde evitare che il sollevatore vada in blocco, ripristinare la corretta posizione delle valvole. Vedi paragrafo 4.1.

Operate on the solenoid valve (3) by unscrewing the red knob (fig.34/1).

Visually check if the hooks are inserted in the rack or not: if they are inserted, operate on the hand pump lever (M1).

Lift slightly and place a spacer (S) between the piston and the integrated lifter hook (fig.34/2). Operate on the solenoid valve (B - fig.34/3) by unscrewing the knurled knob and pressing the slider until the integrated lifter is completely closed.

Screw the red solenoid valve knob (3) back on.

Resetting the correct working conditions is necessary to avoid the lift locking, reset the correct position of the valves.

See paragraph 4.1.

Auf das Elektroventil (3) einwirken, indem man den roten Knauf abschraubt (Abb. 34/1). Durch eine Sichtkontrolle prüfen, ob die Haken in der Zahnstange eingefügt sind oder nicht, sind sie eingefügt, wirkt man auf den Hebel der Handpumpe ein (M1).

Etwas anheben und einen Abstandhalter (S) zwischen den Kolben und den Haken der integrierten Hubvorrichtung einsetzen (Abb.34/2). Auf das Elektroventil (B - Abb. 34/3) einwirken, indem man den gerändelten Knauf abschraubt und den Cursor drückt, bis die integrierte Hubvorrichtung vollständig geschlossen ist.

Den roten Knauf des Elektroventils wieder anschrauben (3).

Die richtigen Arbeitsbedingungen wieder herstellen, um zu verhindern, dass die Hebebühne sich blockiert, die korrekte Position der Ventile wieder herstellen. Siehe Abschnitt 4.1.

pas dans la crémaillère : s'ils sont introduits, agir sur le levier de la pompe à main (M1).

Soulever légèrement et positionner une entretoise (S) entre le piston et le crochet de l'élévateur intégré (fig. 34/2).

Agir sur l'électrovanne (B - fig. 34/3) en dévissant le pommeau cannelé et en appuyant sur le curseur (3) jusqu'à la fermeture complète de l'élévateur intégré.

Revisser le pommeau rouge de l'électrovanne (3).

Une fois les correctes conditions de travail restaurées, il est nécessaire pour éviter que l'élévateur se bloque, de rétablir la position correcte des vannes.

Voir paragraphe 4.1.

34/1). Controle visivamente si los trinquetes están o no insertados en la cremallera: si están insertados actúe en la palanca de la bomba manual (M1).

Eleve ligeramente y posicione un distanciador (S) entre el pistón y el trinquete del elevador integrado (fig. 34/2).

Actúe en la electroválvula (B- fig. 34/3) destornillando la perilla moleteada y pulsando el cursor (3) hasta el cierre completo del elevador integrado.

Vuelva a entornillar la perilla roja de la electroválvula (3).

Una vez restablecidas las correctas condiciones de trabajo es necesario restablecer la correcta posición de las válvulas para evitar que el elevador se bloquee.

Véase párrafo 4.1

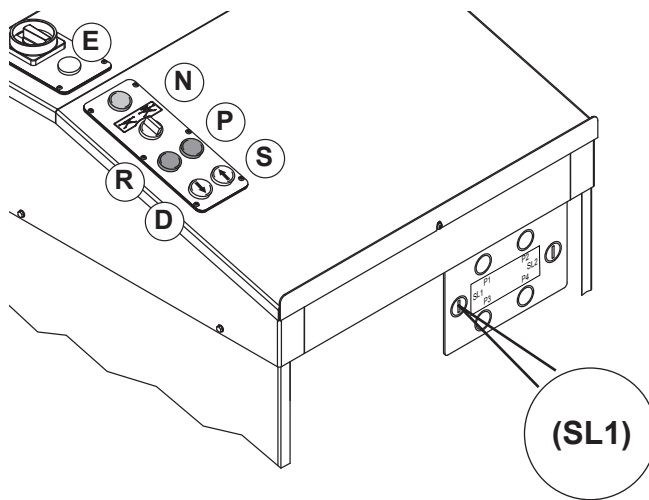

Fig.37



4.3 Emergenza in fase di discesa: ostacolo sotto ad una pedana

Se durante la discesa una delle pedane incontra un ostacolo tale da reggerne il peso il sollevatore si arresta in quanto si viene a trovare nella condizione di "blocco di emergenza" (dovuto a disallineamento pedane).



L'esecuzione della manovra è consentita solo al personale autorizzato in quanto comporta l'uso della chiave di emergenza.

Aprire il portello centralina ed inserire la chiave di emergenza nel selettore (SL1). Ruotare il selettore in senso orario e premere ad impulsione il pulsante di discesa (D) per salire fino a che non si riesce a togliere l'ostacolo. A questo punto scendere effettuando la procedura di emergenza come indicato al paragrafo 4.1.

4.3 Emergency during descent: obstacle under a footboard

If, when lowered, one of the platforms meets an obstacle capable of withstanding its weight, the lift stops since it is in an "emergency block" condition (due to the misalignment of platforms).



This manoeuvre can only be carried out by authorized staff, in that the emergency key must be used.

Open the control box door and insert the emergency key into the (SL1) selector. Turn the selector in a clockwise direction and press the ascent button (D) until the obstacle can be removed. At this point, follow the instructions set out in "Emergency descent" (as indicated in paragraph 4.1).

4.3 Not-Aus in der Absenkephase: Hindernis unter einer Fahrschiene

Wenn eines der Trittbretter während des Abstiegs auf ein Hindernis stößt, und das Gewicht gehalten werden muss, stoppt der Lifter, während er sich im Zustand „Notblockierung“ befindet (aufgrund einer Fehlansichtung der Trittbretter).



Dieser Arbeitsvorgang darf nur von autorisiertem Personal ausgeführt werden, da dazu der Not-schlüssel eingesetzt werden muss.

Die Schaltkastentür öffnen und den Notschlüssel in den Wählschalter (SL1) stecken. Den Wählschalter im Uhrzeigersinn drehen und die Taste "Heben" (D) so lange betätigen, bis das Hindernis entfernt werden kann. Nun gemäss Paragraph 4.1 "NOTABSENKEN" vorgehen.

4.3 Urgence en phase de descente: obstacle sous un chemin de roulement

Si, durant la descente un des chemins de roulement rencontre un obstacle en mesure de supporter son poids, l'élévateur s'arrête puisqu'il se trouve dans la condition de « blocage d'urgence » (dû à un désalignement des chemins de roulement).



Cette manoeuvre ne peut être réalisée que par le personnel autorisé car elle implique l'utilisation de la clé d'urgence.

Ouvrir la porte de la centrale et introduire la clé d'urgence dans le sélecteur (SL1). Tourner le sélecteur dans le sens des aiguilles d'une montre et appuyer sur le bouton de montée (D) aussi longtemps que l'obstacle n'a pas été éliminé. A ce point, il faut intervenir comme indiqué au point "Descente d'urgence", paragraphe 4.1.

4.3 Emergencia en fase de descenso: obstáculo debajo de una plataforma

Si durante el descenso una de las plataformas se encuentra con un obstáculo que pueda soportar su peso, el elevador se detiene porque se encuentra en una condición de «bloqueo de emergencia» (debido a la desalineación de la plataforma).





La realización de la maniobra está permitida sólo al personal autorizado ya que comporta el uso de la llave de emergencia.

Abrir la puerta de la central e introducir la llave de emergencia en el selector (SL1). Girar el selector en el sentido de las agujas del reloj y apretar el pulsador de elevación (D) hasta que se consiga quitar el obstáculo. A continuación hay que comportarse como hemos descrito anteriormente en "Descenso de emergencia", parrafo 4.1.



5. INCONVENIENTI	→ NECESSARIA ASSISTENZA TECNICA vietato eseguire interventi		
Qui di seguito sono elencati alcuni degli inconvenienti possibili durante il funzionamento del ponte. Il costruttore declina ogni responsabilità per danni dovuti a persone, animali e cose per intervento da parte di personale non autorizzato. Pertanto al verificarsi del guasto si raccomanda di contattare tempestivamente l'assistenza tecnica in modo da ricevere le indicazioni per poter compiere operazioni e/o regolazioni in condizioni di max sicurezza, evitando il rischio di causare danni a persone, animali o cose.			
Posizionare sullo "0" e lucchettare l'interruttore generale in caso di emergenza e/o manutenzione al sollevatore.			
INCONVENIENTI	CAUSE	RIMEDI	
Nessun funzionamento Spia rossa spenta	Tensione di alimentazione	Controllare la tensione nel cavo di alimentazione Controllare l'interruttore generale del sollevatore Controllare fusibili di linea Controllare trasformatore comandi e relativi fusibili	
Nessun funzionamento Spia rossa intermittente veloce 0,25 sec ON - 0,25 sec OFF	Guasto alla comunicazione S	Vedi paragrafo 4.0 (Discesa in emergenza) Controllare collegamento comunicazione Controllare schede	
Nessun funzionamento Spia rossa intermittente lenta 2 sec ON - 2 sec OFF	Disinserimento sonda termica motore	Attendere il riarmo	
Nessun funzionamento Spia rossa intermittente 0,5 sec ON - 0,5 sec OFF	Sollevatore in blocco di emergenza - encoder - motore fermo - elettrovalvole cilindri	Vedi paragrafo 4.3 Registrare/ sostituire Controllare fusibili/ motori Controllare alimentazione e valvole	
Nessun funzionamento Spia rossa fissa	Scheda in manuale dopo aver resettato il blocco	Mettere in posizione il selettore SL1, vedi paragrafo 4.1	
Nessun funzionamento Spia rossa intermittente veloce	Errore scheda Eprom Tensione di alimentazione fuori tolleranza Blocco di sicurezza	Sostituire la scheda Controllare e ripristinare Vedi paragrafo 4.1.1	
Funzionamento reg. Spia rossa lampeggio veloce	Guasto al micro Calpestio	Contattare assistenza	
Con pulsante di discesa premuto si attiva la sirena ma non scende	Micro di posizione/finecorsa traversa non azionato Guasto al micro di posizione/finecorsa traversa	Spostare la traversa Controllare/sostituire	
Pulsantiera provagiochi non funziona.	a) Interruttore generale in posizione "0". b) Fusibile del trasformatore o fusibili di protezione generale (installati dall'utilizzatore) interrotti. c) Guasto alla pulsantiera provagiochi. d) Guasto alla scheda elettronica. e) Guasto alla tastiera.	a) Mettere l'interruttore in posizione "1". b) Sostituire i fusibili interrotti. Se un fusibile s'interrompe nuovamente, individuare le cause che provocano l'inconveniente. c) Controllare efficienza collegamenti. d) Sostituire la scheda elettronica. e) Sostituire la tastiera.	
Non funziona il provagiochi (lampada e motore accesa).	a) Elettrovalvola EV20 bloccata in posizione di chiusura.	a) Vedere il capitolo "Manutenzione".	
Con il provagiochi spento premendo il pulsante MODE, non si accende la lampada.	a) Vedi "La pulsantiera provagiochi non funziona." b) Lampadina guasta.	b) Sostituire la lampada.	
Pulsante di azionamento provagiochi premuto, ma i piatti non hanno movimento corretto.	a) Elettrovalvola EV21,oppure EV21-EV22 bloccate.	a) Vedere il capitolo "Manutenzione".	
Il pulsante ON/OFF non spegne il provagiochi	a) Vedi "La pulsantiera provagiochi non funziona."		



5. PROBLEMS	 → TECHNICAL SERVICE REQUIRED do not attempt to do the job yourself	
Some possible problems which may arise while using the lift are listed below. The Manufacturer will not accept any responsibility for damage to people, animals and objects caused by unauthorised staff using the equipment. In the event of faults, you are advised to contact the technical service department in good time to receive advice about how to carry out work and/or adjustments in maximum safety conditions, thus avoiding the risk of damage to people, animals and objects.		
Turn the main switch to "0" and lock in case of emergency and/or maintenance to the lift.		
PROBLEMS	CAUSES	REMEDIES
No operation Red light OFF	Power supply voltage	Check the voltage of the power cord Check the main switch of the lift Check the fuses mounted on the line Check transformer controls and corresponding fuses
No operation Fast intermittent red light 0,25 sec ON - 0,25 sec OFF	Communication fault S	See paragraph 4.0 (Emergency descent) Check communication connection Check boards
No operation Slow intermittent red light 2 sec ON - 2 sec OFF	Motor heat probe switched-off	Wait for the cooling resetting
No operation Red light flashing 0.5 sec ON - 0.5 sec OFF	Hoist in emergency block mode - encoder - motor shut-down Cylinder solenoid valves	See paragraph 4.3 Adjust / replace Check fuses/ motors Check power supply and valves
No operation Red light fixed	Card in manual mode aver resetting the blockage	Position selector SL1, See paragraph 4.1
No operation Red light flashing fast	Eeprom card failure Supply voltage outside tolerances Safety lock	Replace the card Check and reset See paragraph 4.1.1
Regular operation Fast flashing red light	Treadable micro fault	Contact support
With the descent button pressed, the siren activates but the lift won't descend.	Beam position/limit switch micro not enabled Beam position/limit switch micro fault	Move the beam Check/replace
Clearance test pushbutton panel not working	a) Main switch in "0" position. b) Transformer fuse or general protection fuses broken (installed by the user). c) Fault of the Clearance test pushbutton panel. d) Fault in the electronic card. e) Fault in the keyboard	a) Place switch to position "1". b) Replace interrupted fuses. If a fuse breaks again, find out the cause. c) Check the operation of connections. d) Replace electronic card. e) Replace keyboard.
The Clearance test does not work (lamp and motor on)	a) Solenoid valve EV20 blocked in closing position.	a) See "Maintenance" section. 
With the clearance test OFF, the light does not come on when the MODE button is pressed.	a) See "Clearance test pushbutton panel not working" b) Lamp interrupted.	a) b) Replace lamp.
Clearance test operation button is pressed but the plates do not move correctly.	a) Solenoid valve EV21, or EV21-EV22 locked.	a) See "Maintenance" section. 
the ON/OFF button does not turn off the clearance test	a) See "Clearance test pushbutton panel not working"	



5. BETRIEBSSTÖRUNGEN	 →	TECHNISCHER KUNDENDIENST ERFORDERLICH Eingriffe verboten	
Nachstehend werden einige der Betriebsstörungen gelistet, die während der Bedienung der Hebebühne auftreten könnten. Die Hersteller übernimmt in keinem Fall die Verantwortung für eventuelle durch Eingriffe seitens nicht autorisierten Personals verursachte Schäden an Personen, Tieren oder Sachen. Bei Betriebsstörungen muss unverzüglich der technische Kundendienst zu Rate gezogen werden, damit Anweisungen zur Ausführung und/oder Justierung unter Berücksichtigung der erforderlichen Sicherheitsmassnahmen erteilt werden können um Gefährdungen für Personen, Tiere und Sachen zu vermeiden.			
Bei Not-Aus und/oder Wartung an der Hebebühne den Hauptschalter in Schaltstellung "0" setzen und verriegeln.			
BETRIEBSSTÖRUNGEN	URSACHEN	ABHILFEN	
Kein Betrieb Rote Kontrolllampe aus	Versorgungsspannung	Die Spannung in den Versorgungskabeln prüfen Den Hauptschalter der Hebevorrichtung prüfen Die Sicherungen der Anlage prüfen Den Steuerungstransformator und entsprechende Sicherungen prüfen	
Kein Betrieb Schnell blinkende rote Kontrolllampe 0,25 sec ON - 0,25 sec OFF	Fehler der Kommunikation S	Siehe Abschnitt 4.0 (Notabsenken) Kommunikationsverbindung kontrollieren Karte kontrollieren	
Kein Betrieb Langsam blinkende rote Kontrolllampe 2 sec ON - 2 sec OFF	Motor-Temperaturfühler trennen	Die Rückstellung abwarten	
Kein Betrieb Rote Kontrolllampe blinkt 0,5 sec ON - 0,5 sec OFF	Hebegerät im Notstopp - Encoder - Motor aus - Magnetventile der Zylinder	- Siehe Abschnitt 4.3 - Registrieren / austauschen - Sicherungen/Motoren prüfen - Versorgung und Ventile kontrollieren	
Kein Betrieb Rote Kontrolllampe feststehend	Karte im manuellen Modus nach Rücksetzen der Blockierung	Den Wahlschalter SL1 in Position bringen, siehe Abschnitt 4.1	
Kein Betrieb Schnell blinkende rote Kontrolllampe	Fehler Eeprom Karte Versorgungsspannung außerhalb der Toleranz Sicherheitsblock	Die Karte austauschen Prüfen und instandsetzen Siehe Abschnitt 4.1.1	
Normaler Betrieb Schnell blinkender rote Kontrolllampe	Fehler an Mikroschalter der Trittläche	Kundendienst kontaktieren	
Bei gedrückter Taste zum Senken, wird die Sirene aktiviert, aber die Hebevorrichtung senkt sich nicht	Positions-Mikroschalter/Endschalter des Querträgers nicht betätigt Defekt am Positions-Mikroschalter/Endschalter des Querträgers	Den Querträger verschieben Kontrollieren/Austauschen	
Gelenksspieltester-Schalttafel funktioniert nicht	a) Hauptschalter auf "0". b) Transformatorsicherung oder allgemeine Schutzsicherungen durchgebrannt. c) Störung der Schalttafel des Gelenksspieltesters. d) Störung an der Platine. e) Störung an der Tastatur.	a) Hauptschalter auf "1" drehen. b) Durchgebrannte Sicherungen austauschen. Brennt eine Sicherung nochmals durch, nach den Störursachen suchen. c) Funktionstüchtigkeit der Verbindungen prüfen. d) Platine ersetzen. e) Tastatur ersetzen.	
Gelenksspieltester funktioniert nicht (Lampe und Motor eingeschaltet)	a) Elektroventil EV20 in Schliessposition blockiert	a) Siehe Kapitel "Wartung".	
Wird bei ausgeschaltetem Gelenksspieltester die taste MODE gedrückt, schaltet die Lampe nicht ein.	a) Siehe "Gelenksspieltester-Schalttafel funktioniert nicht" b) Lampe unterbrochen.	a) b) Lampe ersetzen.	
Gelenksspieltester-Antriebstaste gedrückt, aber die Platten bewegen sich nicht einwandfrei.	a) Elektroventil EV21 oder EV21-EV22 blockiert.	a) Siehe Kapitel "Wartung".	
Die EIN / AUS-Taste schaltet sich nicht aus Gelenksspieltester	a) Siehe "Gelenksspieltester-Schalttafel funktioniert nicht"		



5. PANNES ÉVENTUELLES		→ L'INTERVENTION DU SERVICE APRÈS-VENTE EST OBLIGATOIRE Intervention interdite	
Nous fournissons ici une liste avec quelques-unes des pannes susceptibles de se manifester pendant le fonctionnement du pont élévateur. Le constructeur décline toute responsabilité en cas de dommages provoqués aux personnes, aux animaux ou aux choses, suite à une intervention de la part d'un personnel non-autorisé. C'est pourquoi, en cas de panne, il est vivement recommandé de s'adresser le plus rapidement possible au Service Après-Vente qui fournira toutes les informations utiles pour réaliser les opérations et/ou les réglages en toute sécurité, et éviter de provoquer des dommages aux personnes, aux animaux ou aux choses.			
En cas d'urgence et/ou d'entretien du pont élévateur positionner l'interrupteur principal sur "0" et le verrouiller.			
PANNES ÉVENTUELLES	CAUSES	REMÈDES	
Aucun fonctionnement Voyant rouge éteint	Tension d'alimentation	Contrôler la tension dans le câble d'alimentation Contrôler l'interrupteur général de l'élévateur Contrôler les fusibles de ligne Contrôler le transformateur des commandes et des fusibles correspondants	
Aucun fonctionnement Voyant rouge clignotement rapide 0,25 sec ON - 0,25 sec OFF	Problème à la communication S	Voir paragraphe 4.0 (Descente d'urgence) Vérifiez le raccordement communication Vérifiez les fiches	
Aucun fonctionnement Voyant rouge clignotement lent 2 sec ON - 2 sec OFF	Désenclenchement de la sonde thermique du moteur	Attendre le réarmement	
Aucun fonctionnement Voyant rouge intermittent 0,5 sec ON - 0,5 sec OFF	Élévateur en bloc d'urgence - encoder - moteur à l'arrêt - Électrovannes cylindres	Voir paragraphe 4.3 Régler/ remplacer Contrôler fusibles/ moteurs Contrôlez alimentation et vannes	
Aucun fonctionnement Voyant rouge fixe	Carte en manuel après avoir remis à zéro le blocage	Mettez en position le sélecteur SL1, voir paragraphe 4.1	
Aucun fonctionnement Voyant rouge clignotement rapide	Erreur Eeprom carte Tension d'alimentation hors tolérance Bloc de sécurité	Remplacer la carte Contrôler et restaurer Voir paragraphe 4.1.1	
Fonctionnement régulier Voyant rouge clignotement rapide	Problème au micro Plancher	Contactez le support technique	
Avec bouton de descente enfoncé, la sirène s'active mais l'élévateur ne descend pas	Détecteur de position/fin de course traverse non actionné Panne sur le détecteur de position/fin de course traverse	Déplacer la traverse Contrôler/remplacer	
Le clavier de la plaque à jeux ne fonctionne pas	a) Interrupteur principal sur la position "0". b) Fusibles du transformateur ou fusibles de protection générale (installés par l'utilisateur) grillés. c) Panne du clavier de la plaque à jeux. d) Panne du circuit imprimé. e) Panne de clavier.	a) Mettre l'interrupteur sur la position "1". b) Remplacer les fusibles grillés. Si un fusible se grille encore, en rechercher la cause. c) Contrôler l'efficacité des raccordements. d) Remplacer le circuit imprimé. e) Remplacer le clavier.	
La plaque à jeux ne fonctionne pas (lampe et moteur allumés)	a) Electrovalve EV20 bloquée dans la position "fermé".	a) Consulter le chapitre "Entretien".	
Avec les plaques à jeux hors service, en pressant le poussoir MODE, la lampe ne s'allume pas.	a) voir "Le clavier de la plaque à jeux ne fonctionne pas" b) Lampe coupée.	a) b) Remplacer la lampe.	
Pression du bouton pour l'actionnement des plaques à jeux, mais le mouvement des plaques n'est pas correct.	a) L'électrovanne EV21 ou les électrovannes EV21-EV22 sont bloquées.	a) Consulter le chapitre "Entretien".	
Le bouton ON/OFF ne s'éteint pas plaques à jeux.	a) voir "Le clavier de la plaque à jeux ne fonctionne pas"		



5. INCONVENIENTES	NECESARIA ASISTENCIA TÉCNICA Prohibido intervenir		
<p>A continuación tenemos una lista de los posibles inconvenientes que pueden surgir durante el funcionamiento del Puente. El constructor declina toda responsabilidad por los daños causados a personas, animales o cosas, debidos a la intervención de personas no autorizadas. Por consiguiente se recomienda ponerse en contacto lo antes posible con la asistencia técnica cuando se detecta la avería, de manera que se puedan tener las indicaciones necesarias para poder realizar las maniobras y/o regulaciones en condiciones de máxima seguridad, evitando de esta manera el riesgo de causar daños a personas, animales o cosas.</p> <p>Colocar en la posición "0" y bloquear el interruptor general en caso de emergencia y/o de mantenimiento del elevador.</p>			
INCONVENIENTES	CAUSAS	REMEDIOS	
Ningún funcionamiento Indicador luminoso blanco apagado Indicador luminoso rojo apagado	Tensión de alimentación	Controlar la tensión en el cable de alimentación Controlar el interruptor general del levántador Controlar los fusibles de línea Controlar el transformador de mandos y los respectivos fusibles	
Ningún funcionamiento Indicador luminoso rojo intermitente rápido 0,25 seg ON - 0,25 seg OFF	Daño en la comunicación S	Véase párrafo 4.0 (Descenso de emergencia) Controle la conexión de la comunicación Controle las tarjetas	
Nessun funzionamento Indicador luminoso rojo intermitente lento 2 sec ON - 2 sec OFF	Desconexión sonda térmica motor	Esperar el restablecimiento	
Ningún funcionamiento Indicador luminoso rojo intermitente 0,5 seg ON - 0,5 seg OFF	Levántador en bloqueo de emergencia - encoder - motor detenido - electroválvulas cilindros	Véase párrafo 4.3 Reglar/ sustituir Controlar fusibles/ motores Controle la alimentación y las válvulas	
Ningún funcionamiento Indicador luminoso rojo fijo	Ficha en manual después de haber restablecido el bloqueo	Ponga en posición el selector SL1, véase párrafo 4.1	
Ningún funcionamiento Indicador luminoso rojo intermitente rápido	Error Eeprom ficha Tensión de alimentación fuera tolerancia Bloqueo de seguridad	Sustituir la ficha Controlar y restablecer Véase párrafo 4.1.1	
Funcionamiento regular Indicador luminoso rojo intermitente rápido	Desperfecto en el micro de pisoteo	Contacte la asistencia	
Con el pulsador de bajada presionado se activa la sirena pero el elevador no baja	Micro de posición/final de carrera travesaño no accionado Avería en el micro de posición/final de carrera travesaño	Desplazar el travesaño Controlar/cambiar	
El panel de mandos del detector de holguras no funciona.	a) Interruptor general en posición "0". b) Fusible del transformador o fusibles de protección general (instalados por el utilizador) interrumpidos. c) Fallo en el panel de mandos del detector de holguras. d) Avería de la tarjeta electrónica. e) Avería del teclado.	a) Poner el interruptor en la posición "1". b) Sustituir los fusibles interrumpidos, si se interrumpe nuevamente un fusible identifique las causas que provocan el inconveniente. c) Compruebe la eficacia de la conexión. d) Sustituir la tarjeta electrónica. e) Sustituir el teclado.	
El detector de holguras no funciona (lámpara y motor encendidos).	a) Electroválvula EV20 bloqueada en la posición de cierre.	a) Ver el capítulo "Mantenimiento".	
Con el detector de holguras apagado presionando el pulsador MODE, no se enciende la lámpara.	a) Ver "El panel de mandos del detector de holguras no funciona". b) Lámpara interrumpida.	a) b) Sustituir la lámpara.	
Pulsador de accionamiento detector de holguras presionado, pero los platos no se mueven correctamente.	a) Electroválvula EV21, o EV21-EV22 bloqueadas.	a) Ver el capítulo "Mantenimiento".	
El botón ON / OFF no se apaga el detector de holguras	a) Ver "El panel de mandos del detector de holguras no funciona".		

Pagina bianca per esigenze di impaginazione

This page intentionally blank

Freie Seite für Layout

Page blanche pour exigences de mise en page

Página en blanco por exigencias de compaginación

6. ACCANTONAMENTO

In caso di accantonamento per lungo periodo è necessario scollegare o smontare le fonti di alimentazione (batterie), svuotare il/i serbatoio/i contenenti i liquidi di funzionamento e provvedere alla protezione di quelle parti che potrebbero risultare danneggiate in seguito al deposito di polvere.

Provvedere ad ingrassare le parti che si potrebbero danneggiare in caso di essiccazione.

In occasione della rimessa in funzione sostituire le guarnizioni indicate nella parte ricambi.

6. STORAGE

In the event of the lift having to be stored for long periods, disconnect the power supply, empty the tank/s containing liquids used for machine operation and protect any parts that might be damaged by dust.

Grease the parts that might be damaged by dryness.

When the machine is started again, replace the seals indicated in the spare parts section.

6. EINLAGERUNG

Soll die Hebebühne über längere Zeit eingelagert werden, ist sie von den Versorgungsanschlüssen zu trennen.- Die Behälter, in denen die Betriebsflüssigkeit enthalten entleeren und alle Teile schützen, die durch Staubablagerungen beschädigt werden könnten

Teile, die durch Austrocknen beschädigt werden könnten, sind zu schmieren.

Bei der Wiederaufnahme des Betriebs die im Ersatzteilverzeichnis aufgeführten Dichtungen ersetzen.

6. STOCKAGE

En cas de stockage prolongé, est nécessaire de débrancher les sources d'alimentation, vider le ou les réservoirs qui contiennent les liquides pour le fonctionnement et protéger les parties qui risquent d'être endommagées par les dépôts de poussière.

Graisser les parties qui risquent de s'endommager si elles sèchent.

Lors de la remise en service, remplacer les joints mentionnés au point pièces de rechange.

6. DESUSO

En el caso que no se utilice durante un período prolongado es necesario desconectar las fuentes de alimentación, vaciar el/los depósito/s que contienen los líquidos de funcionamiento y proteger las partes que pueden perjudicarse si se deposita el polvo. Engrasar las partes que pueden perjudicarse si se secan. Cuando procedan a la nueva puesta en marcha del equipo es necesario sustituir las juntas indicadas en la parte piezas de recambio.

6.1 Rottamazione

- Allorchè si decida di non utilizzare più questo apparecchio, si raccomanda di renderlo inoperante.
 - Si raccomanda di rendere innocue quelle parti suscettibili di causare fonti di pericolo.
 - Valutare la classificazione del bene secondo il grado di smaltimento.
 - Rottamare come rottame di ferro e collocare in centri di raccolta previsti.
 - Se considerato rifiuto speciale, smontare e dividere in parti omogenee, smaltire quindi secondo le leggi vigenti.
- Per lo smaltimento delle batterie esaurite vedere le indicazione nella pagina seguente.

6.1 Scrapping

- If the decision is taken not to use this machine any longer, we advise making this inoperative.
 - Modify any parts of the machine which could be dangerous, leaving it harmless.
 - Sort parts according to disposal class.
 - Dispose of as scrap and metal and take to an authorised scrap metal disposal centre.
 - Special wastes must be sorted into uniform types, then disposed of through authorised channels.
- When disposing of used batteries see the indication on the next page.

6.1 Verschrottung

- Bei endgültiger Außerbetriebsetzung der Einrichtung wird empfohlen, diese betriebsuntauglich zu machen.
 - Es wird empfohlen, alle Teile unschädlich zu machen, die Gefahren hervorrufen könnten.
 - Die Klassifizierung des Gutes nach dem Entsorgungsgrad bewerten.
 - Als Eisenschrott verschrotten und in dafür vorgesehenen Sammelstellen entsorgen.
 - Wird die Maschine als Sondermüll betrachtet, ist sie in gleichartige Teile zu zerlegen und nach den geltenden Gesetzesvorschriften zu entsorgen.
- Für die Entsorgung defekter Batterien, lesen Sie bitte die Angaben auf folgenden Seiten nach.

6.1 Dépose

- Si vous avez décidé de ne plus utiliser cet équipement, nous vous recommandons de le rendre inopérant.
 - Intervenir sur les parties dangereuses pour éviter la création de situations de danger.
 - Estimer la classification du bien d'après le degré d'élimination.
 - Éliminer au même titre que le fer et déposer dans des centres de ramassage spéciaux.
 - Si l'équipement est considéré comme un déchet spécial, démonter et séparer les parties homogènes, et éliminer conformément aux lois en vigueur en la matière.
- Pour l'élimination des batteries épuisées voir l'indication dans la page suivante.

6.1 Desguace

- En el momento en que se decida no utilizar más este equipo, recomendamos convertirlo en un aparato inoperante.
 - Se aconseja hacer inocuas las partes que puedan causar fuente de peligro.
 - Evaluar la clasificación del material según el grado de desguace.
 - Reducir a chatarra y entregarla a los centros de recogida previstos.
 - Si se considera residuo especial, desmontar y dividir en partes homogéneas, desguazar en conformidad con las leyes vigentes.
- Para la eliminación de las baterías agotadas véanse las indicaciones en la página siguiente.

ISTRUZIONI RELATIVE ALLA CORRETTA GESTIONE DEI RIFIUTI DA APPARECCHIATURE ELETTRICHE ED ELETTRONICHE (RAEE) AI SENSI DEL D.LGS. 49/14

Al fine di informare gli utilizzatori sulle modalità di corretto smaltimento del prodotto (come richiesto dall'articolo 26, comma 1 del Decreto Legge 49/2014), si comunica quanto segue:



“il significato del simbolo del bidone barrato riportato sull'apparecchio indica che il prodotto non deve essere buttato nella spazzatura indifferenziata (cioè insieme ai “rifiuti urbani misti”), ma deve essere gestito separatamente, allo scopo di sottoporre i RAEE ad apposite operazioni per il loro riutilizzo o di trattamento, per rimuovere e smaltire in modo sicuro le eventuali sostanze pericolose per l'ambiente ed estrarre e riciclare le materie prime che possono essere riutilizzate.”

INSTRUCTIONS FOR THE CORRECT MANAGEMENT OF WASTE FROM ELECTRIC AND ELECTRONIC EQUIPMENT



The crossed-out wheeled bin affixed to the device indicates that the product should not be disposed of as regular waste (together with “mixed urban waste”), but it should be managed separately and remove and dispose of safely any substances that are harmful for environment and recycle raw materials that can be reused.

Dispose of product in compliance with current laws in force in the country in which the machine is being scrapped.

GEBRAUCHSANWEISUNGEN ÜBER DIE KORREKTE MÜLLENTSORGUNG VON ELEKTRISCHEN UND ELEKTRONISCHEN GERÄTEN



Das Symbol des durchgestrichenen Abfalleimers auf dem Gerät bedeutet, dass das Produkt nicht im gemischten Hausmüll entsorgt werden darf (das heißt gemeinsam mit „gemischten städtischen Abfällen“), sondern getrennt entsorgt werden muss, zum Zwecke um eventuelle für die Umwelt gefährlichen Substanzen zu entfernen und zu entsorgen und um die Rohstoffe, die wiederverwendet werden können, zu extrahieren und zu recyceln. Produkts sind nach den im Entsorgungs Land gültigen Vorschriften zu entsorgen.

INSTRUCTIONS CONCERNANT LA BONNE GESTION DES DECHETS D'EQUIPEMENTS ÉLECTRIQUES ET ELECTRONIQUES



La signification du symbole du bidon barré reporté sur l'appareil indique que le produit ne doit pas être jeté avec les déchets du tri non sélectif (c'est-à-dire avec les « déchets urbains mixtes »), mais il doit être géré séparément pour retirer et éliminer de façon sûre les éventuelles substances dangereuses pour l'environnement et extraire et recycler les matières premières qui peuvent être réutilisées.

Pour l'élimination de le produit s'en tenir aux dispositions des Lois en vigueur dans le pays où a lieu l'élimination.

INSTRUCCIONES ACERCA DEL CORRECTO MANEJO DE LOS RESIDUOS DE APARATOS ELÉCTRICOS Y ELECTRÓNICOS



El significado del símbolo del recipiente cruzado colocado en el aparato indica que el producto no debe echarse a la basura indiferenciada (junto a los “desechos urbanos mixtos”) sino que debe manejarse por separado para remover y eliminar en modo seguro las eventuales sustancias peligrosas para el ambiente y extraer y reciclar las materias primas que puedan ser reutilizadas.

Para eliminar el producto atenerse a las disposiciones de ley en el país de eliminación.

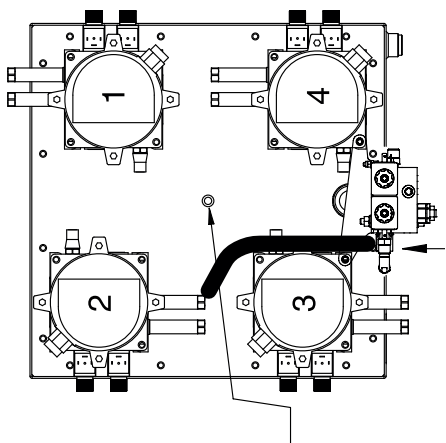
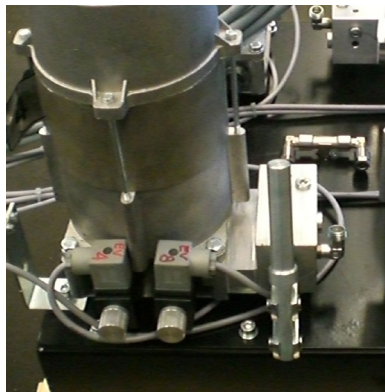
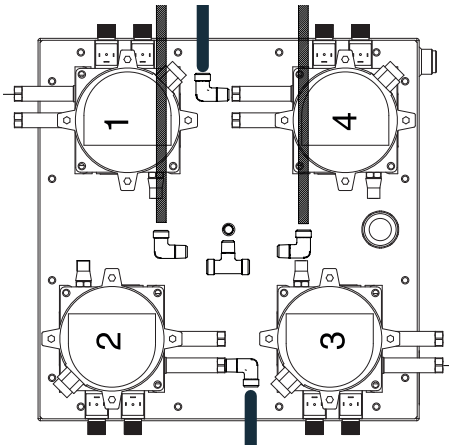
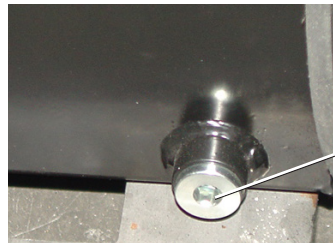
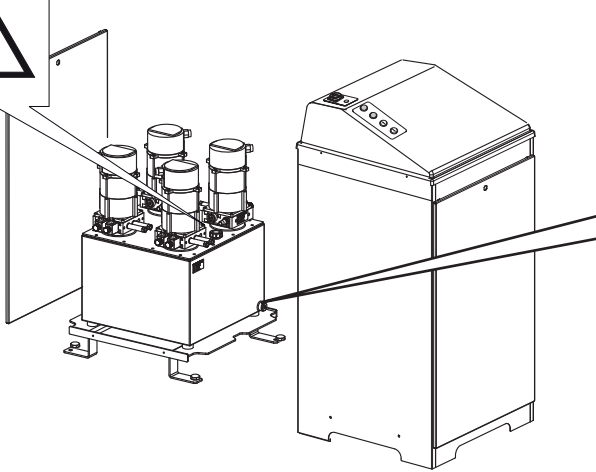

SI



SI + PG8

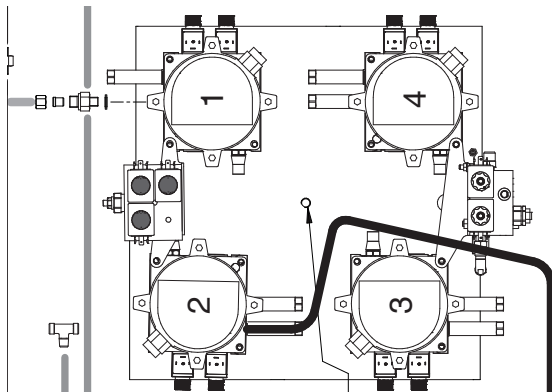

Fig.38



MANUTENZIONE



Tutte le operazioni di manutenzione devono essere effettuate a sollevatore scarico in condizioni di sicurezza portando le pedane a terra o in appoggio sugli arresti meccanici ad interruttore bloccato sullo "0".

6.2 Controllo livello olio

Il controllo deve essere eseguito con pedane completamente a terra verificando il livello tramite l'asta del tappo di scarico. Per il ripristino del livello utilizzare olio ESSO NUTO H32 o equivalente. Il cambio dell'olio è previsto ogni 100 ore di funzionamento.

Per effettuare il cambio olio utilizzare il tappo di scarico (T) presente sul serbatoio olio.

ATTENZIONE: L'OLIO ESAUSTO È INQUINANTE!

Non disperdere l'olio nell'ambiente; smaltire l'olio esausto attenendosi alle vigenti leggi per la tutela ambientale.

MAINTENANCE



All maintenance operations must be carried out with the lift unloaded in safety conditions with the footboards on the ground or resting on the mechanical stops with the switch locked on "0".

6.2 Checking the oil level

Checking must be carried out with the footboards on the ground, checking the level with the rod of the outfeed lid. To top up the level use ESSO NUTO H32 oil or similar.

Oil must be changed every 100 operating hours.

To change the oil, use the drainage plug (T) on the oil tank.

ATTENTION: THE EXHAUSTED OIL IS POLLUTING!

Do not dispose of oil in the environments; dispose of the exhausted oil in compliance with the standards in force to protect the environment.

WARTUNG



Alle Wartungsvorgänge dürfen nur mit unbeladener Hebebühne und unter Einhaltung der nachstehenden Sicherheitsbedingungen ausgeführt werden: Die Fahrschienen bis auf den Fussboden herunterfahren oder auf die mechanischen Stützvorrichtungen mit auf "0" blockiertem Hauptschalter aufstützen.

6.2 Ölstandkontrolle

Die Kontrolle mit komplett bodeneben positionierten Fahrschienen ausführen. Den Ölstand mit dem Stab des Ablassstopfens überprüfen. Bei Bedarf mit ESSO NUTO H32 oder gleichwertigem Öl nachfüllen. Den Ölwechsel jeweils nach 100 Betriebsstunden vornehmen. Für den Ölwechsel den Ablassverschluss (T) auf dem Öltank verwenden.

VORSICHT: DAS ALTÖL IST SCHÄDLICH!

Das Öl nicht in der Umwelt entsorgen; das Altöl unter Beachtung

ENTRETIEN



Toutes les opérations d'entretien doivent être réalisées dans des conditions de sécurité: le pont doit être libéré de toute charge et les chemins de roulement doivent être portés à terre ou en appui sur les arrêts mécaniques et l'interrupteur doit être bloqué dans la position "0".

6.2 Contrôle du niveau de l'huile

Pour effectuer le contrôle, porter les chemins de roulement à terre: vérifier le niveau de l'huile à l'aide de la jauge du couvercle de décharge. S'il manque de l'huile, ajouter de l'huile ESSO NUTO H32 ou toute autre huile équivalente. Le changement de l'huile est conseillé toutes les 100 heures de fonctionnement. Pour faire la vidange d'huile, utilisez le bouchon de vidange (T) présent sur le réservoir d'huile.

ATTENTION: L'HUILE USAGÉE POLLUE !

Ne dispersez pas l'huile dans l'environnement ; éliminez l'huile

MANTENIMIENTO



Todas las operaciones de mantenimiento deben ser efectuadas con el elevador sin carga alguna y en condiciones de seguridad, poniendo las plataformas en el suelo o apoyadas en los retenes mecánicos con el interruptor bloqueado en el "0".

6.2 Control nivel aceite

El control hay que realizarlo con las plataformas completamente en el suelo comprobando el nivel mediante la varilla del tapón de expulsión. Para restablecer el nivel utilizar aceite ESSO NUTO H32 u otro aceite equivalente. Se aconseja cambiar el aceite cada 100 horas de funcionamiento. Para efectuar el cambio del aceite utilice el tapón de descarga (T) presente en el depósito del aceite.

ATENCIÓN: ¡EL ACEITE EXHAUSTO ES CONTAMINANTE!

No abandone en aceite en el ambiente; elimine el aceite exha-

6.3 Pulizia elettrovalvole

Per il posizionamento delle elettrovalvole consultare gli schemi del capitolo 7:

- elettrovalvola di discesa (EV1-EV8),
- elettrovalvola pneumatica cilindretti sgancio (EV9),
- elettrovalvola di intercettazione cilindro sollevatore principale (EV23),
- elettrovalvola di intercettazione sollevatore integrato (EV19),
- elettrovalvola di scambio provagiochi (EV21-EV22),
- elettrovalvola di intercettazione provagiochi (EV20).

Consultare schema idraulico (capitolo 7). La pulizia delle elettrovalvole deve essere eseguita utilizzando benzina ed aria compressa avendo cura di non creare danni alle valvole durante lo smontaggio ed il rimontaggio.

- elettrovalvola pneumatica cilindretti sgancio arpioni sollevatore integrato (EV18).

6.3 Cleaning solenoid valves

See hydraulic diagram in chapter 7 for the position of the solenoid valves:

- solenoid valve (EV1-EV8) for descent,
- pneumatic solenoid valve (EV9) for small cylinder release.
- main lifter cylinder shut-off solenoid valve (EV23),
- lift table shut-off solenoid valve (EV19),
- EV21-EV22 clearance test exchange solenoid valve.
- EV20 clearance test cut out solenoid valve.

See hydraulic diagram (Chapter 7). Cleaning of the solenoid valves should be done using petrol and compressed air, being careful not to damage the valves during dismantling and reassembly.

- lift table harpoon release cylinder pneumatic solenoid valve (EV18).

der geltenden Gesetze zum Umweltschutz entsorgen.

6.3 Reinigung der Elektroventile

Zur Positionierung der Magnetventile siehe die Diagramme in Kapitel 7:

- Absenkelektroventil (EV1-EV8),
- Pneumatisches Auslösezylinder-Elektroventil (EV9),
- Absperrmagnetventil Haupthubzylinder (MV23),
- Absperrventil für integrierte Hebebühne (MV19),
- Wechselelektroventil Gelenkspieltester (EV21-EV22),
- Sperrelektroventil Gelenkspieltester (EV20).

Siehe schaltplan hydraulikanlage (kapitel 7). Die Reinigung der Elektroventile mit Benzin und Druckluft ausführen und dabei achtgeben, die Ventile bei der Demontage und Wiedermontage nicht zu beschädigen.

- Pneumatisches Magnetventil für kleine Hakenauslösezylinder der integrierten Hebebühne (EV18).

usagée conformément aux lois en vigueur sur la protection de l'environnement.

6.3 Nettoyage des électrovannes

Nous avons mis en évidence le positionnement des électrovannes en les schémas du chapitre 7:

- électrovanne de descente (EV1-EV8),
- électrovanne pneumatique des cylindres de déblocage (EV9),
- électrovanne d'arrêt vérin pont élévateur principal (EV23),
- électrovanne d'arrêt pont élévateur intégré (EV19),
- Electrovalve d'échange des plaques à jeux (EV21-EV22),
- Electrovalve d'interception des plaques à jeux (EV20).

Consultez le schéma de l'installation électrique (chapitre 7).

Pour le nettoyage des électrovannes, utiliser de l'essence et de l'air comprimé, en faisant bien attention de ne pas endommager les vannes pendant le démontage et le remontage.

- électrovanne pneumatique petits vérins de décrochage des arrêts mécaniques du pont élévateur intégré (EV18).

sto ateniéndose a las leyes vigentes para la tutela ambiental.

6.3 Limpieza electroválvulas

Para la posición de las electroválvulas, consultar los esquemas del capítulo 7:

- electroválvula de descenso (EV1-EV8),
- electroválvula neumática de los cilindros de desenganche (EV9),
- electroválvula de interceptación cilindro elevador principal (EV23),
- electroválvula de interceptación elevador integrado (EV19),
- Electroválvula de intercambio detector de holguras (EV21-EV22),
- Electroválvula de interceptación detector de holguras (EV20).

Consultar el esquema de la instalación eléctrica (capítulo 7).

Para limpiar las electroválvulas hay que utilizar gasolina y aire comprimido prestando atención en no causar daños a las válvulas cuando se desmonta y cuando se vuelve a montar.

- electroválvula neumática cilindros desenganche dientes elevador integrado (EV18).

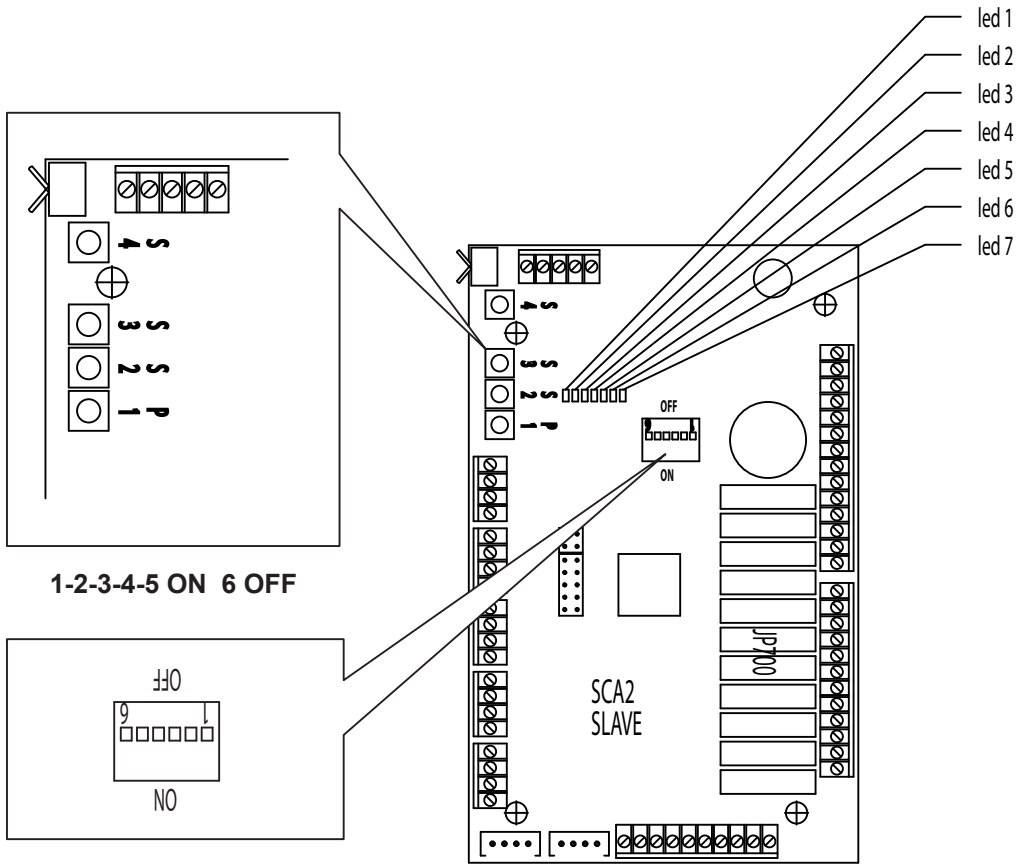
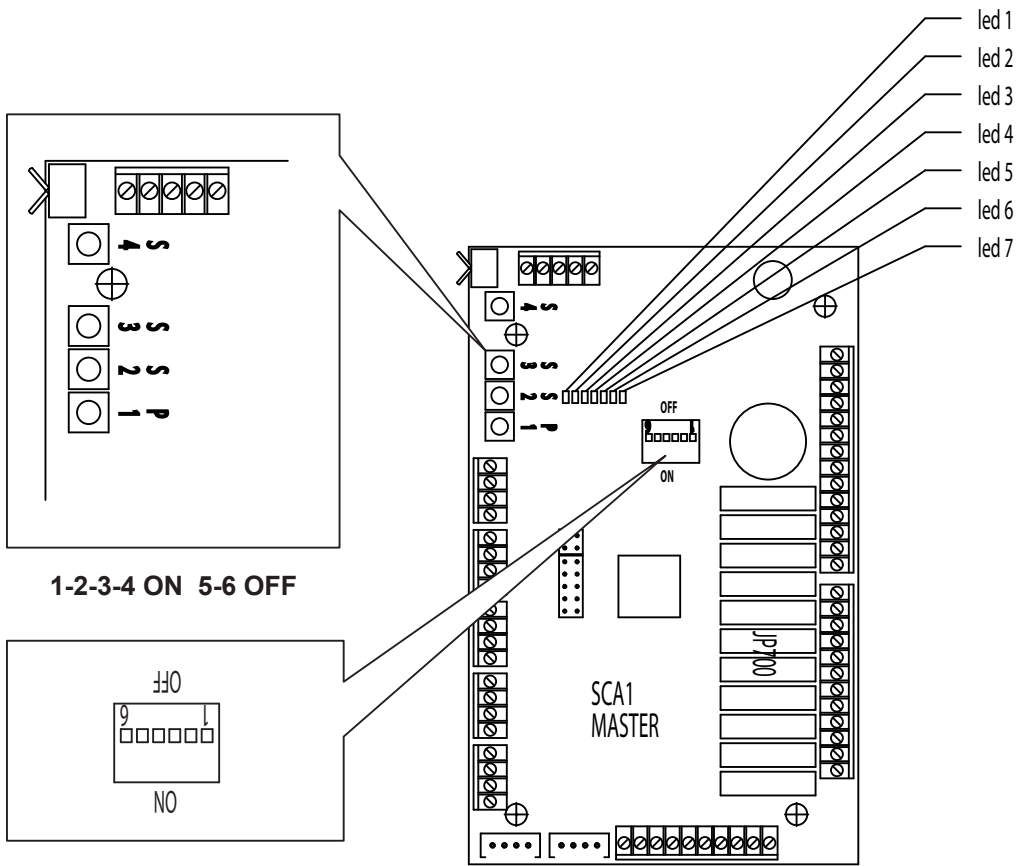



6.4 Sostituzione/configurazione schede elettroniche

Dopo la sostituzione di una o di entrambe le schede elettroniche è necessario configurarle seguendo le istruzioni sotto riportate: Togliere tensione elettrica e rimuovere la copertura centralina. Posizionare gli switch come in figura.

Premere contemporaneamente i pulsantini P1, S2, S3, S4 e dare tensione all'impianto.

Si accenderanno i led di diagnosi per 1 secondo, poi a seguire i led lampeggieranno tutti per 5 secondi.

A configurazione terminata resterà acceso solo il led n°2.

Al termine togliere e ridare tensione e mettere la copertura centralina.

Consigliamo di effettuare la configurazione delle schede con le pedane del sollevatore completamente in basso. (intervento del fine corsa di reset).

6.4 Electronic cards replacement/configuration

After replacing one or both electronic boards, you need to configure them following the instructions below:

Cut electrical power and remove the control unit cover.

Position the switches as in the figure.

Press simultaneously the buttons P1, S2, S3, S4 and power the plant.

The diagnostic LEDs will turn on for 1 second, then all LEDs will flash for 5 seconds.

At configuration completion only LED No. 2 will stay lit.

When complete, disconnect and re-power the voltage and position the control unit cover.

You are advised to configure the boards with the lift platforms completely down. (intervention of the reset limit switch).

6.4 Austausch/Konfiguration der elektronischen Karte

Nach dem Austausch einer oder beider elektronischen Karten müssen diese gemäß den unten aufgeführten Anweisungen konfiguriert werden: Die elektrische Spannung trennen und die Abdeckung der Steuereinheit entfernen. Die Schalter wie in der Abbildung positionieren.

Gleichzeitig die Tasten P1, S2, S3 und S4 drücken und die Anlage an das Stromnetz anschließen.

Die LED Lichter leuchten 1 Sekunde lang auf, dann blinken alle LED Lichter 5 Sekunden lang.

Bei abgeschlossener Konfiguration bleibt nur die LED 2 an.

Abschließend Spannung trennen und wieder zuführen und die Abdeckung der Steuereinheit anbringen.

Wir empfehlen die Konfiguration der Karten mit den Plattformen der Hebebühne vollständig am Boden durchzuführen. (Eingriff der Reset-Endschalter).

6.4 Remplacement/configuration de les cartes électroniques

Après avoir remplacé l'une ou les deux fiches électroniques, il est nécessaire de les configurer en suivant les instructions ci-dessous : coupez l'alimentation électrique et retirez le couvercle de l'unité de commande.

Placez les commutateurs comme illustré sur la figure.

Appuyer en même temps sur les petites touches P1, S2, S3, S4 et rétablir le courant au niveau de l'installation.

Les témoins de diagnostic s'allumeront pendant 1 seconde, puis ces derniers clignoteront tous pendant 5 secondes.

Une fois la configuration terminée, seul le voyant n°2 restera allumé. À la fin, coupez et redonnez de la tension et remettez le couvercle de l'unité.

Nous suggérons de réaliser la configuration des fiches avec les plateformes de l'élevateur tout en bas. (intervention du fin de course de remise à zéro).

6.4 Sustitución/configuración fichas electrónicas

Después de la sustitución de una o de las dos tarjetas electrónicas es necesario configurarlas siguiendo las instrucciones siguientes: corte la tensión eléctrica y remueva la cubierta de la centralita. Posicione los switches como e la figura.

Presionar simultáneamente los pulsadores P1, S2, S3, S4 y suministrar tensión a la instalación.

Se encenderán los led de diagnóstico por 1 segundo, luego a continuación los led parpadearán todos por 5 segundos.

Una vez terminada la configuración permanecerá encendido sólo el led n°2.

Al final corte y vuelva a poner en tensión y ponga la cubierta de la centralita.

Se aconseja efectuar la configuración de las tarjetas con las tarimas del elevador completamente hacia abajo. (Intervención del microinterruptor de reinicio).

- 7 SCHEMA IMPIANTO IDRAULICO
- 7 DIAGRAM OF HYDRAULIC SYSTEM
- 7 SCHALTPLAN HYDRAULIKANLAGE
- 7 SCHEMA DE L'INSTALLATION HYDRAULIQUE
- 7 ESQUEMA INSTALACION HIDRAULICA

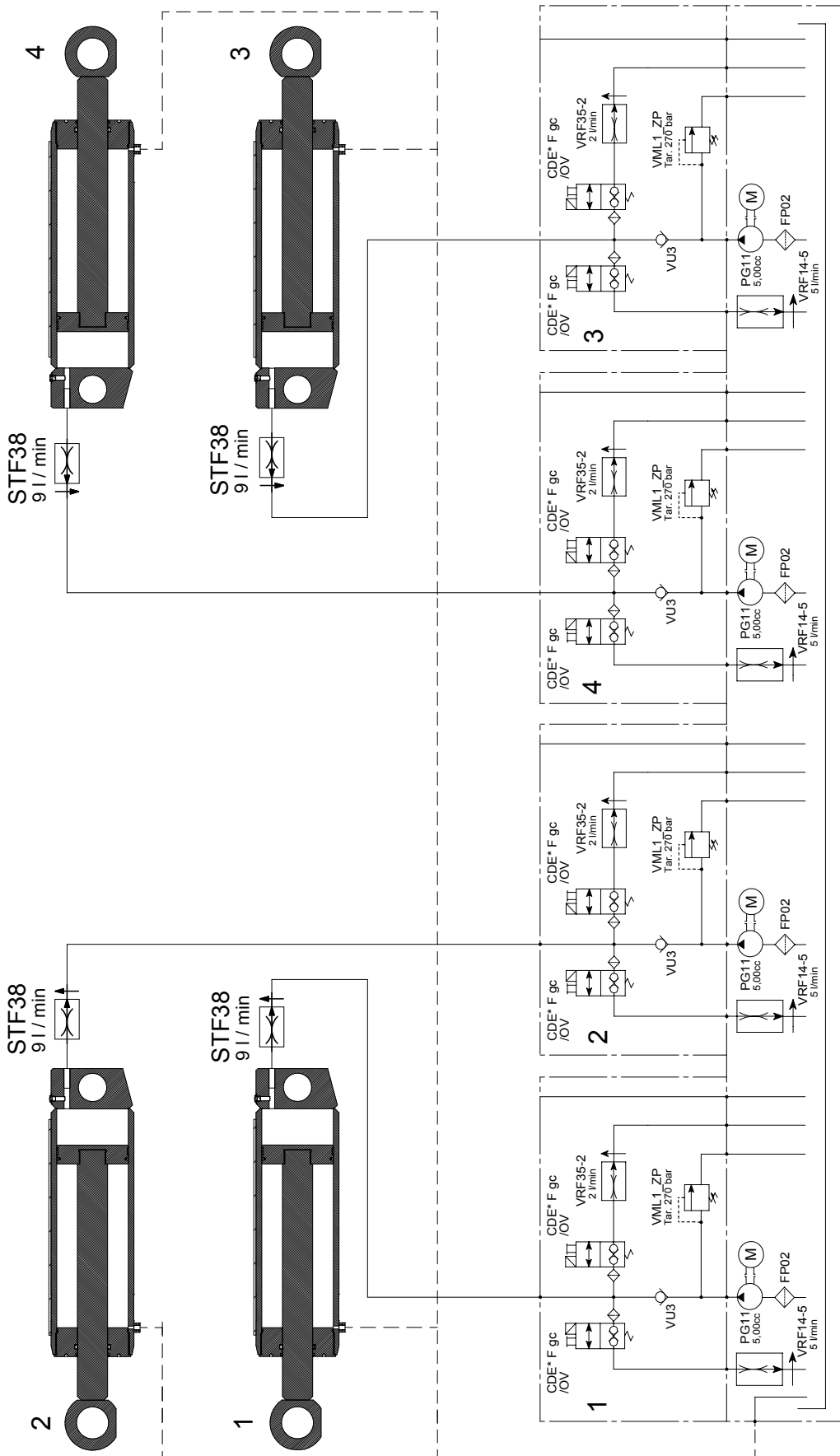

SCHEMA IMPIANTO IDRAULICO
 DIAGRAM OF HYDRAULIC SYSTEM
 SCHALTPLAN HYDRAULIKANLAGE
 SCHEMA DE L'INSTALLATION HYDRAULIQUE
 ESQUEMA INSTALACION HIDRAULICA

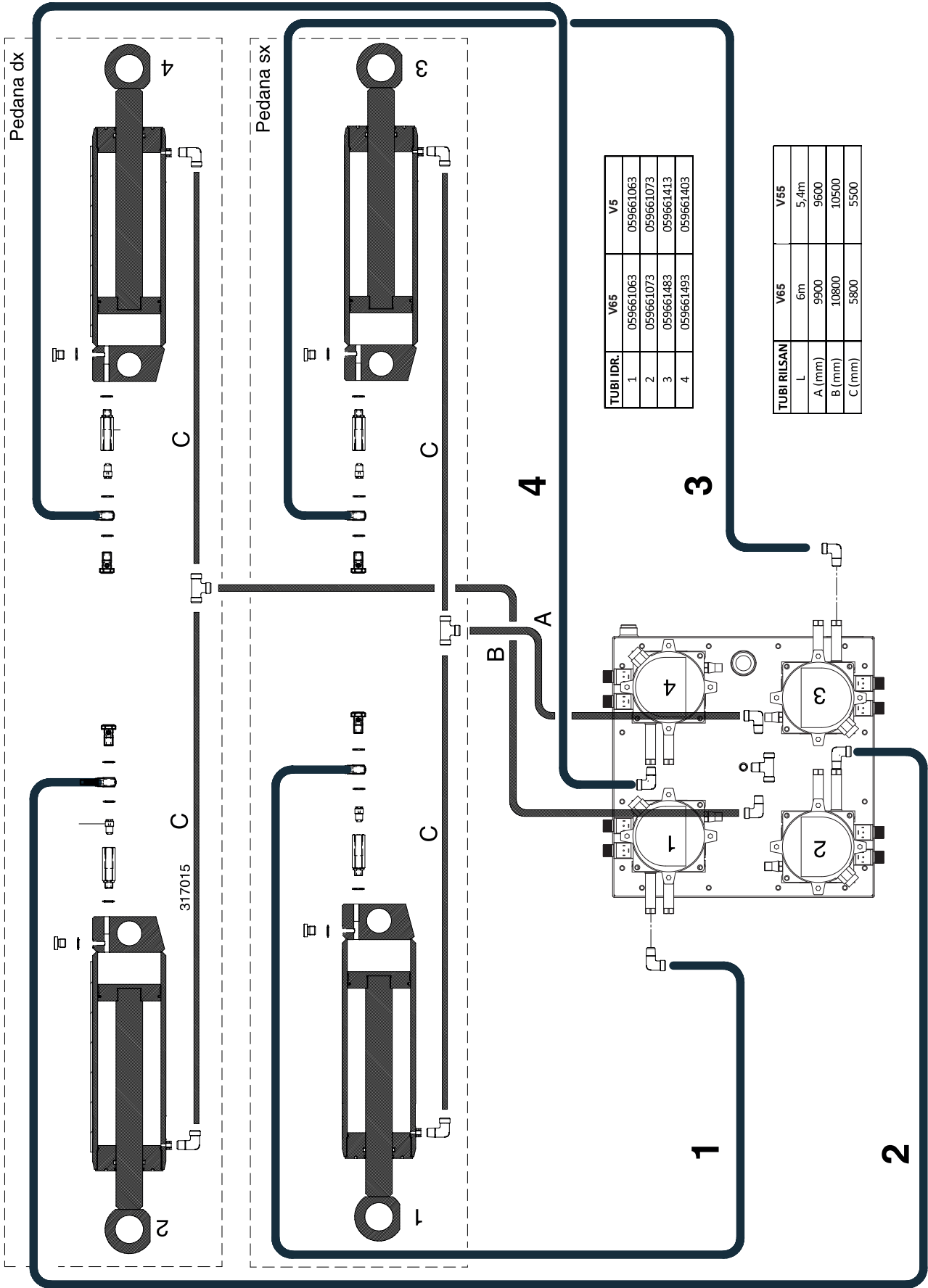

TUBI IDR.	V65	V5
1	059661063	059661063
2	059661073	059661073
3	059661483	059661413
4	059661493	059661403

TUBI RILSAN	V65	V55
L	6m	5.4m
A (mm)	9900	9600
B (mm)	10800	10500
C (mm)	5800	5500

SCHEMA IMPIANTO IDRAULICO SOLLEVATORE INTEGRATO
 DIAGRAM OF LIFT TABLE HYDRAULIC SYSTEM
 SCHALTPLAN HYDRAULIKANLAGE ACHSHEBER
 SCHEMA DE L'INSTALLATION HYDRAULIQUE ELÉVATEUR INTÉGRÉ
 ESQUEMA INSTALACION HIDRAULICA ELEVADOR INTEGRADO

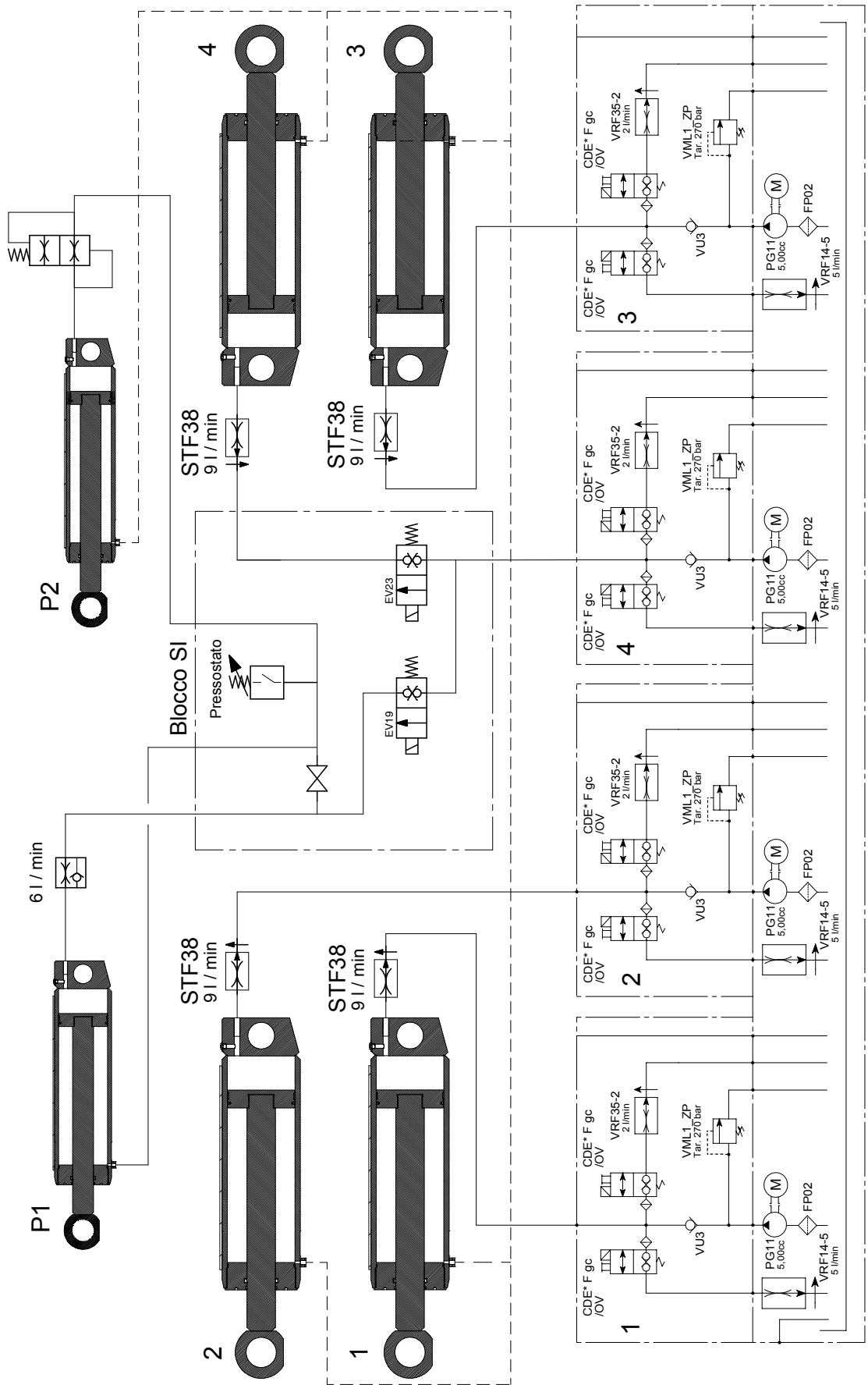

SCHEMA IMPIANTO IDRAULICO SOLLEVATORE INTEGRATO
DIAGRAM OF LIFT TABLE HYDRAULIC SYSTEM
SCHALTPLAN HYDRAULIKANLAGE ACHSHEBER
SCHEMA DE L'INSTALLATION HYDRAULIQUE ELÉVATEUR INTÉGRÉ
ESQUEMA INSTALACION HIDRAULICA ELEVADOR INTEGRADO

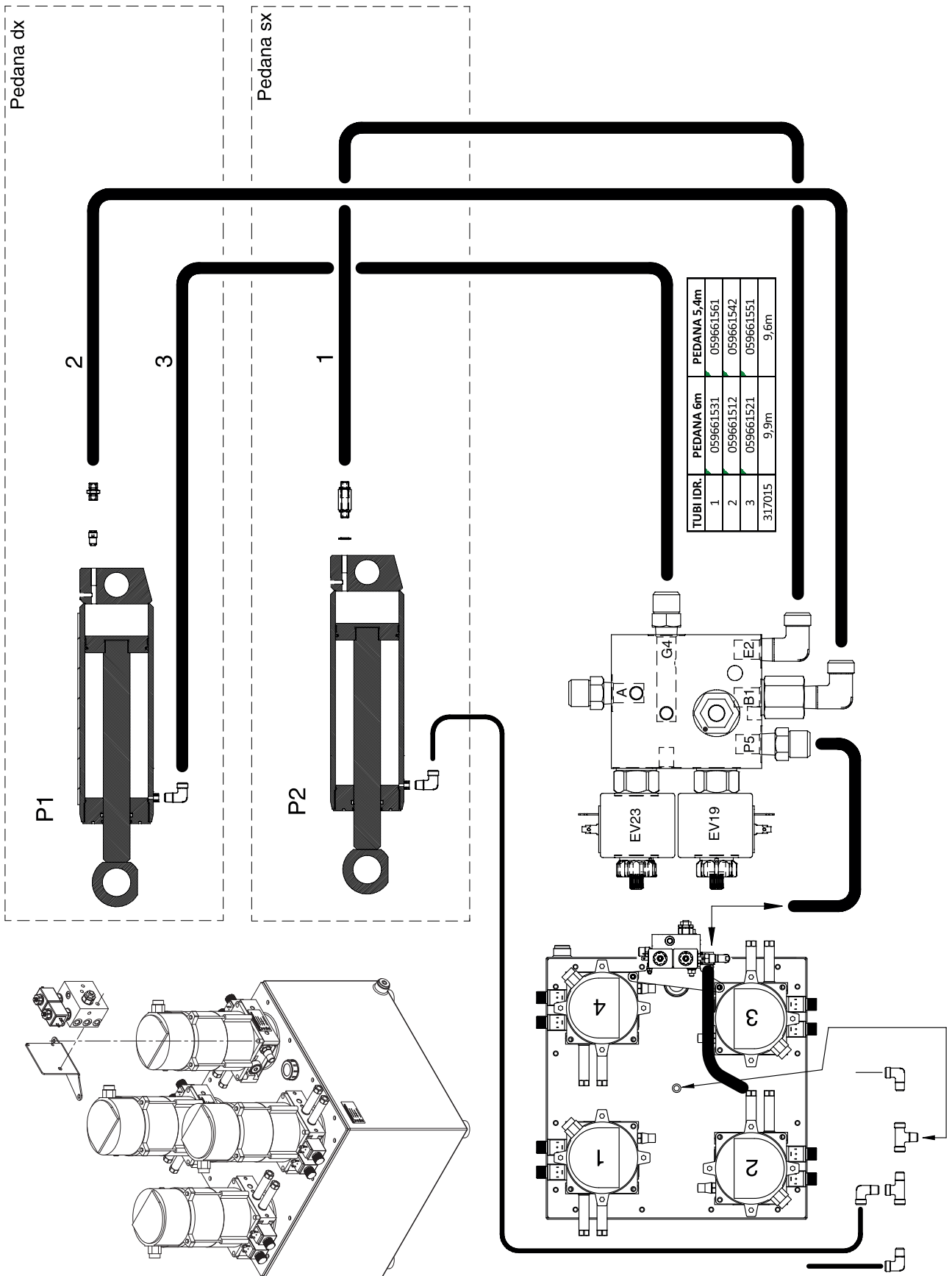

SCHEMA IMPIANTO IDRAULICO SOLLEVATORE INTEGRATO + PROVAGIOCHI
DIAGRAM OF LIFT TABLE HYDRAULIC SYSTEM + PLAY DETECTOR
SCHALTPLAN HYDRAULIKANLAGE ACHSHEBER + GELENKSPIELTESTER
SCHEMA DE L'INSTALLATION HYDRAULIQUE ELÉVATEUR INTÉGRÉ + PLAQUES A JEUX
ESQUEMA INSTALACION HIDRAULICA ELEVADOR INTEGRADO + APARATO PARA EL CONTROL DEL JUEGO

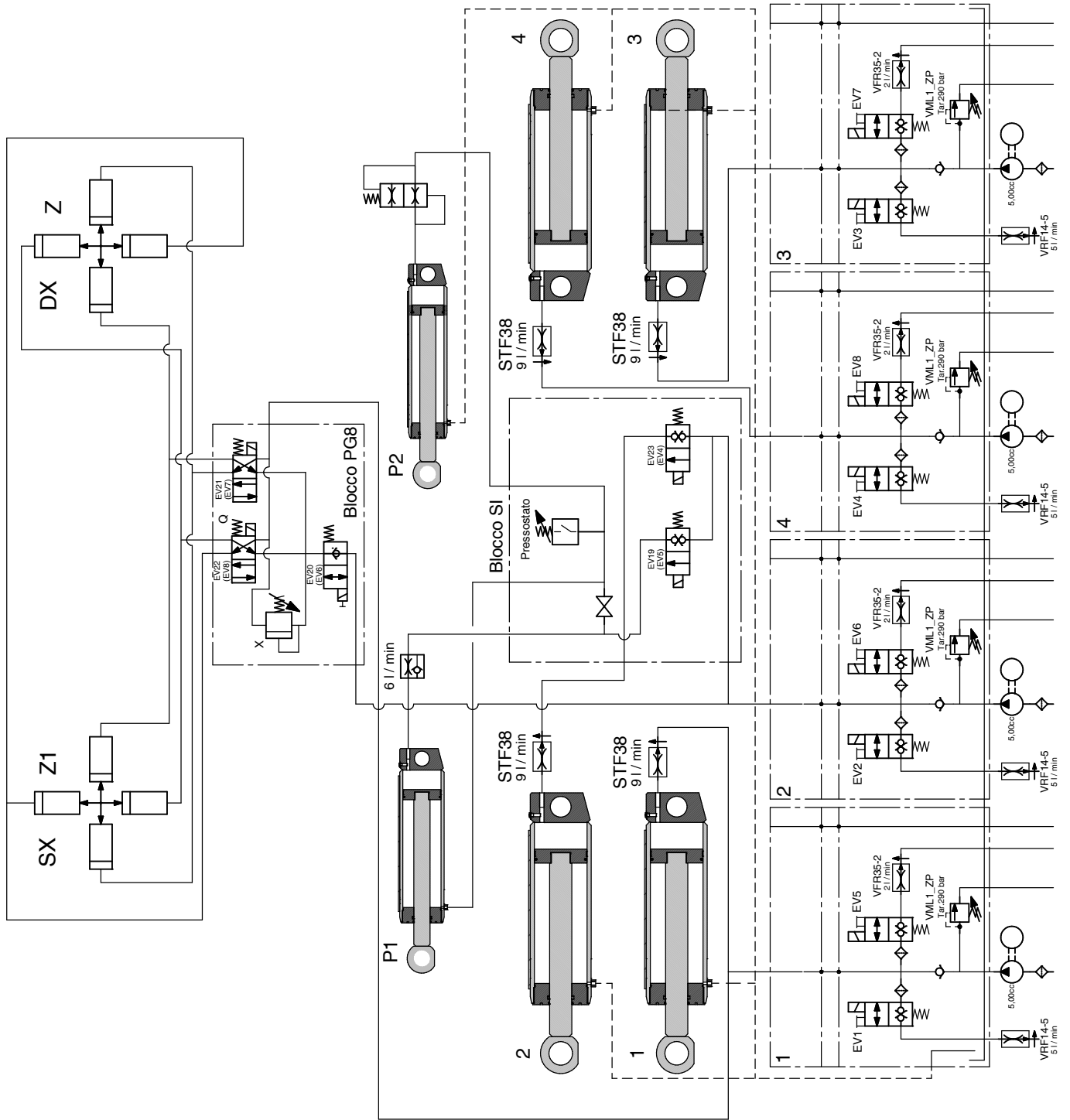

SCHEMA IMPIANTO IDRAULICO SOLLEVATORE INTEGRATO + PROVAGIOCHI
 DIAGRAM OF LIFT TABLE HYDRAULIC SYSTEM + PLAY DETECTOR
 SCHALTPLAN HYDRAULIKANLAGE ACHSHEBER + GELENKSPIELTESTER
 SCHEMA DE L'INSTALLATION HYDRAULIQUE ELÉVATEUR INTÉGRÉ + PLAQUES A JEUX
 ESQUEMA INSTALACION HIDRAULICA ELEVADOR INTEGRADO + APARATO PARA EL CONTROL DEL JUEGO

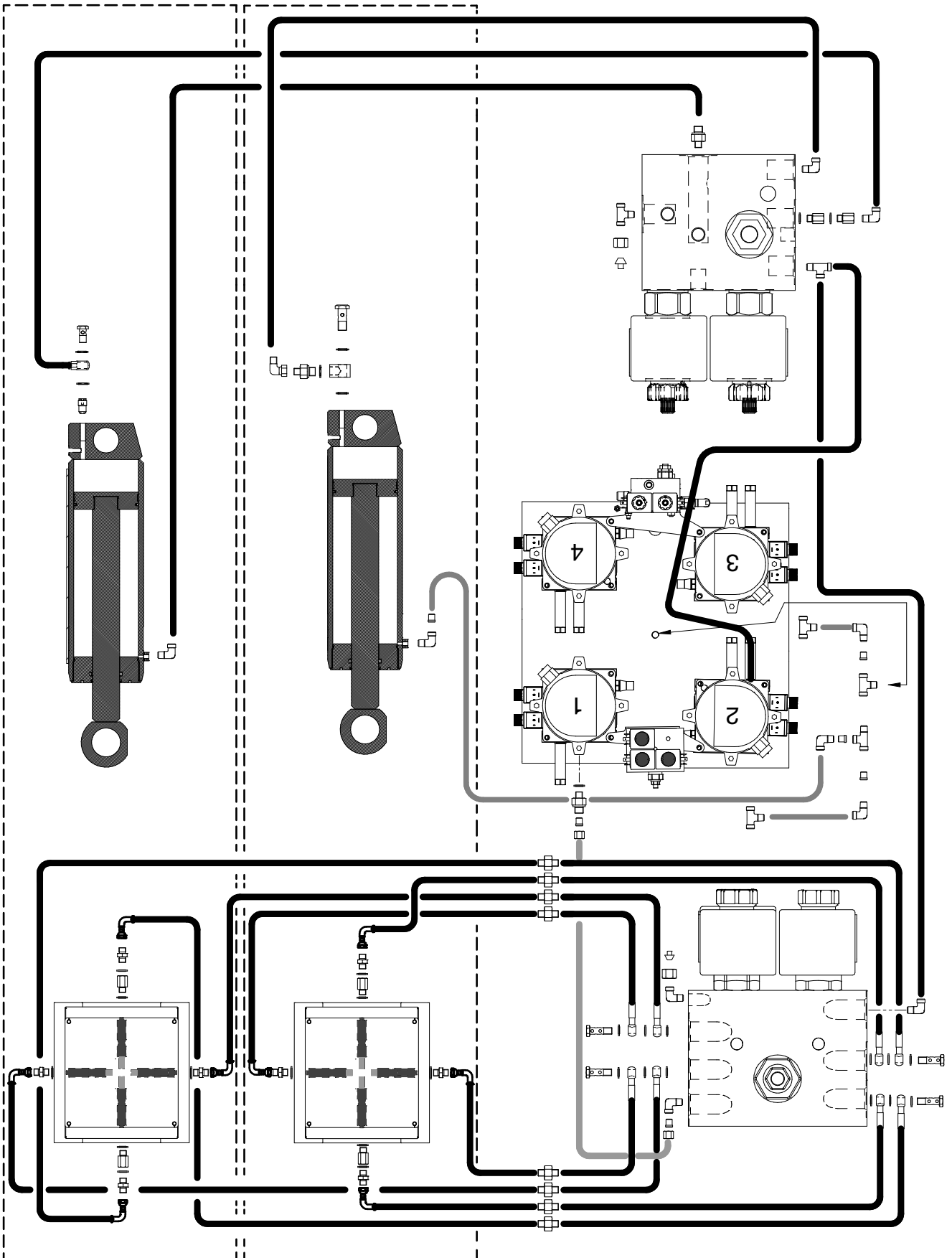

- 8 SCHEMA IMPIANTO PNEUMATICO
- 8 PNEUMATIC SYSTEM DIAGRAM
- 8 SCHALTPLAN RUCKLUFTANLAGE
- 8 SCHÉMA DE L'INSTALLATION PNEUMATIQUE
- 8 ESQUEMA DE LA INSTALACIÓN NEUMÁTICA

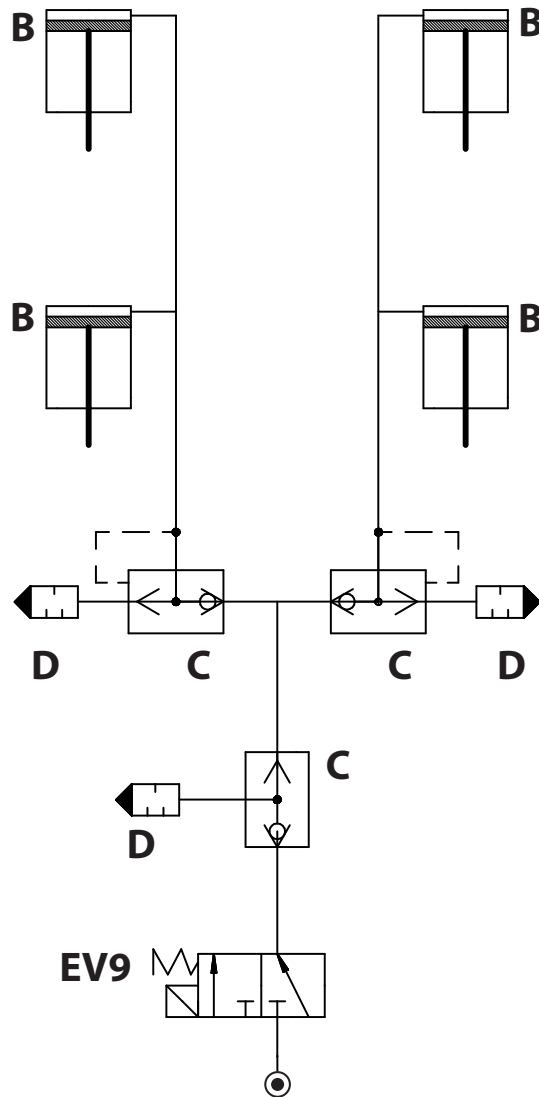

	LEGENDA IMPIANTO PNEUMATICO	INDEX OF PNEUMATIC SYSTEM	LEGENDE DRUCKLUF-TANLAGE	LEGENDE DE L'INSTALLATION PNEUMATIQUE	DESCRIPCION DE LA INSTALACION NEUMATICA
EV9	Elettrovalvola cilindretti sgancio arpioni	Small cylinders pawl release solenoid valve	Elektroventil perrklinken auslöse zylinder	Electrovanne des cylindres de dégagement des griffes d'arrêt	Electroválvula de los cilindros desenganche ganchos
B	Cilindretti sgancio arpioni	Pawl release small cylinders	Sperrklinken auslöse-zylinder	Cylindres de dégagement des griffes d'arrêt	Cilindros desenganche-ganchos
C	Valvola scarico rapido	Rapid release valve	Schnella-blassventil	Vanne de décharge rapide	Válvula descarga rápida
D	Silenziatore	Silencer	Schalldämpfer	Silencieux	Silenciador

SCHEMA IMPIANTO PNEUMATICO
PNEUMATIC SYSTEM DIAGRAM
SCHALTPLAN RUCKLUFTANLAGE
SCHÉMA DE L'INSTALLATION PNEUMATIQUE
ESQUEMA DE LA INSTALACIÓN NEUMÁTICA

Soll Integrato
Integrated lifter
Integrierte
Hubvorrichtung
Élévateur intégré
Elevador integrado

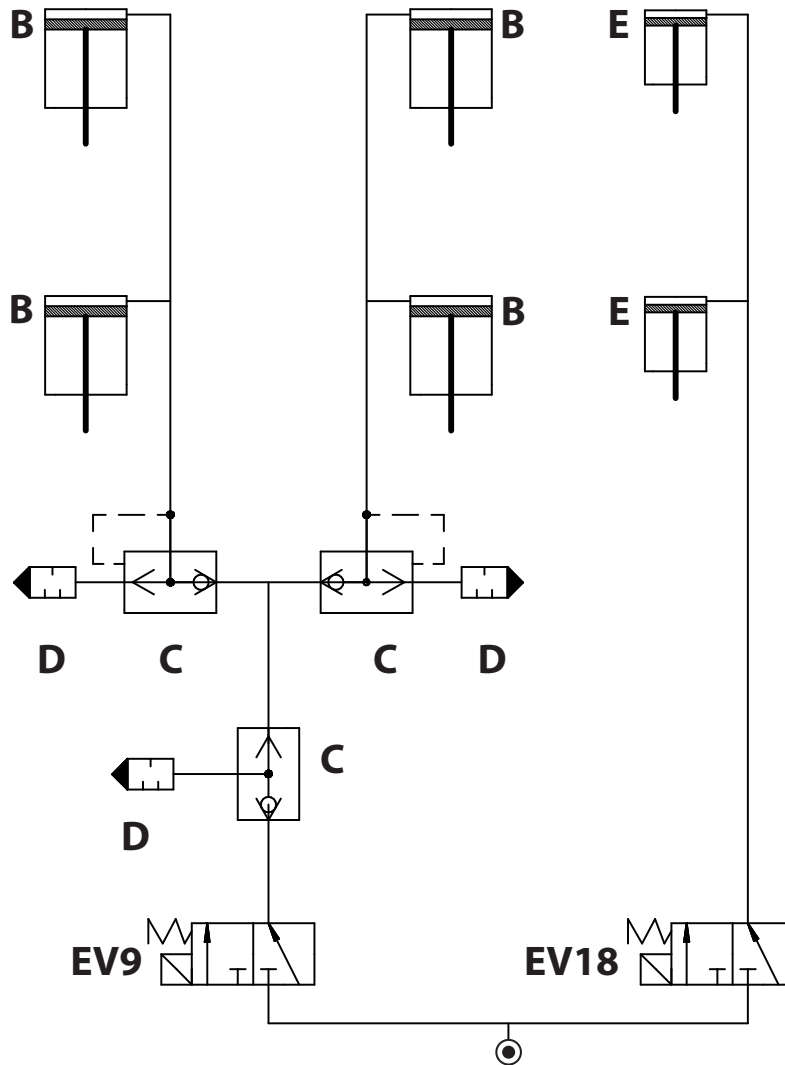

	LEGENDA IMPIANTO PNEUMATICO	INDEX OF PNEUMATIC SYSTEM	LEGENDE DRUCKLUFTANLAGE	LEGENDE DE L'INSTALLATION PNEUMATIQUE	DESCRIPCION DE LA INSTALACION NEUMATICA
EV9	Elettrovalvola Cilindretti sgancio arpioni	Small cylinders pawl release solenoid valve	Elektroventil perrklinken auslöse zylinder	Electrovanne des cylindres de dégagement des griffes d'arrêt	Electroválvula de los cilindros desenganche ganchos
B	Cilindretti sgancio arpioni	Pawl release small cylinders	Sperrklinken auslöse-zylinder	Cylindres de dégagement des griffes d'arrêt	Cilindros desenganche-ganchos
C	Valvola scarico rapido	Rapid release valve	Schnella-blassventil	Vanne de décharge rapide	Válvula descarga rápida
D	Silenziatore	Silencer	Schalldämpfer	Silencieux	Silenciador
E	Cilindretti sgancio arpioni sollevatore integrato	Pawl release cylinders of lift table	Sperrklinken auslöse-zylinder achsheber	Cylindres de dégagement des griffes d'arrêt élévateur intégré	Cilindros desenganche ganchos elevador integrado
EV18	Elettrovalvola cilindretti sgancio arpioni sollevatore integrato	Pawl release cylinders solenoid valve of lift table	Elektroventil sperrklinken auslöse-zylinder achsheber	Electrovanne des cylindres de dégagement des griffes d'arrêt élévateur intégré	Electroválvula de los cilindros desenganche ganchos elevador integrado

SCHEMA IMPIANTO PNEUMATICO
PNEUMATIC SYSTEM DIAGRAM
SCHALTPLAN RUCKLUFTANLAGE
SCHÉMA DE L'INSTALLATION PNEUMATIQUE
ESQUEMA DE LA INSTALACIÓN NEUMÁTICA

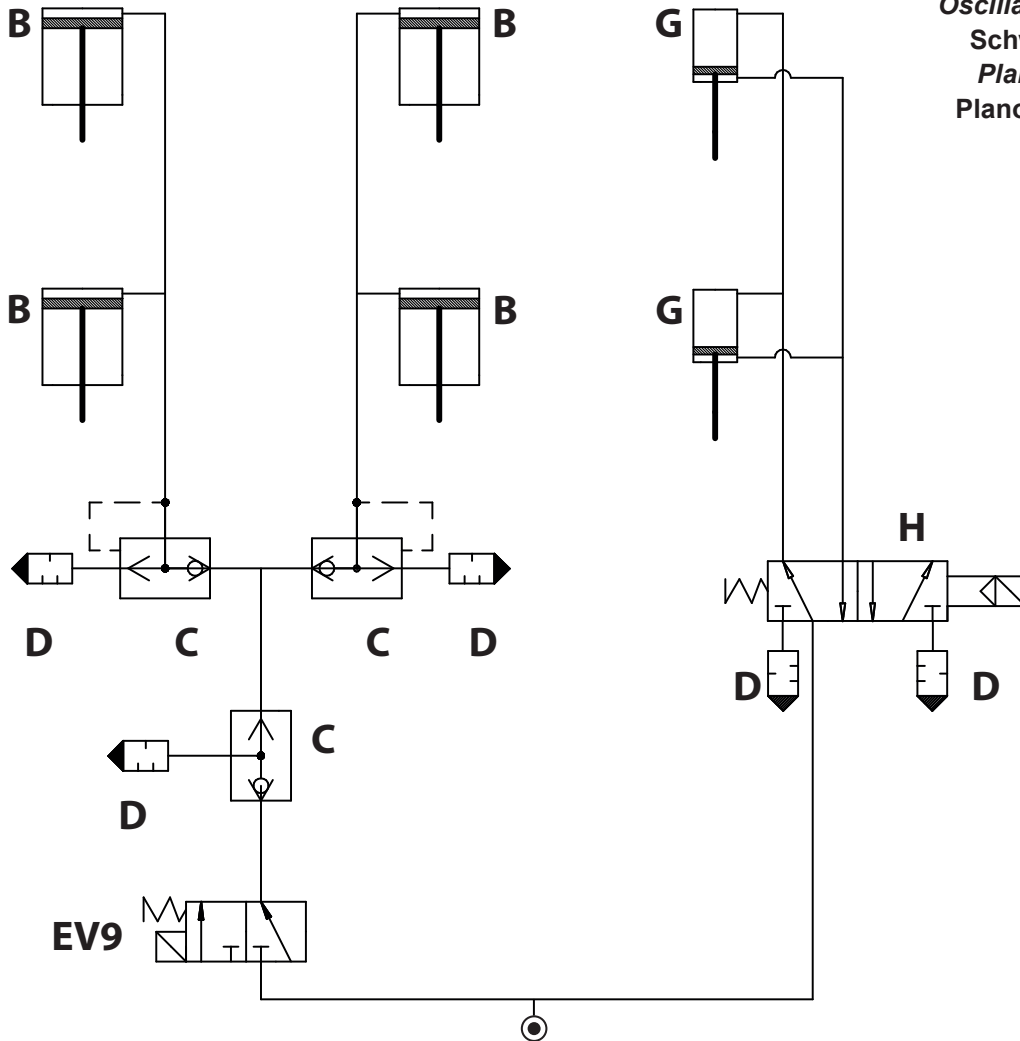

Piano oscillante
Oscillating platform
Schwinge ebene
Plan oscillant
Plano oscilatorio

	LEGENDA IMPIANTO PNEUMATICO	INDEX OF PNEUMATIC SYSTEM	LEGENDE DRUCKLUFTANLAGE	LEGENDE DE L'INSTALLATION PNEUMATIQUE	DESCRIPCION DE LA INSTALACION NEUMATICA
EV9	Elettrovalvola Cilindretti sgancio arpioni	Small cylinders pawl release solenoid valve	Elektroventil perrklinken auslöse zylinder	Electrovanne des cylindres de dégagement des griffes d'arrêt	Electroválvula de los cilindros desenganche ganchos
B	Cilindretti sgancio arpioni	Pawl release small cylinders	Sperrklinken auslöse-zylinder	Cylindres de dégagement des griffes d'arrêt	Cilindros desenganche-ganchos
C	Valvola scarico rapido	Rapid release valve	Schnella-blassventil	Vanne de décharge rapide	Válvula descarga rápida
D	Silenziatore	Silencer	Schalldämpfer	Silencieux	Silenciador
G	Cilindretti blocco sblocco piani oscillanti	Blocking-unlocking cylinders for oscillating levels	Sperr-/entriegelungs-zylinder schwingebenen	Cylindres blocage déblocage plans oscillants	Cilindros de bloqueo y desbloqueo de los planos oscilantes
H	Elettrovalvola controllo direzionale piani oscillanti	Solenoid valve directional control of oscillating levels	Elektroventil richtungssteuerung schwingebenen	Électrovanne contrôle direction plans oscillants	Electroválvula de control direccional de los planos oscilantes

SCHEMA IMPIANTO PNEUMATICO
PNEUMATIC SYSTEM DIAGRAM
SCHALTPLAN RUCKLUFTANLAGE
SCHÉMA DE L'INSTALLATION PNEUMATIQUE
ESQUEMA DE LA INSTALACIÓN NEUMÁTICA

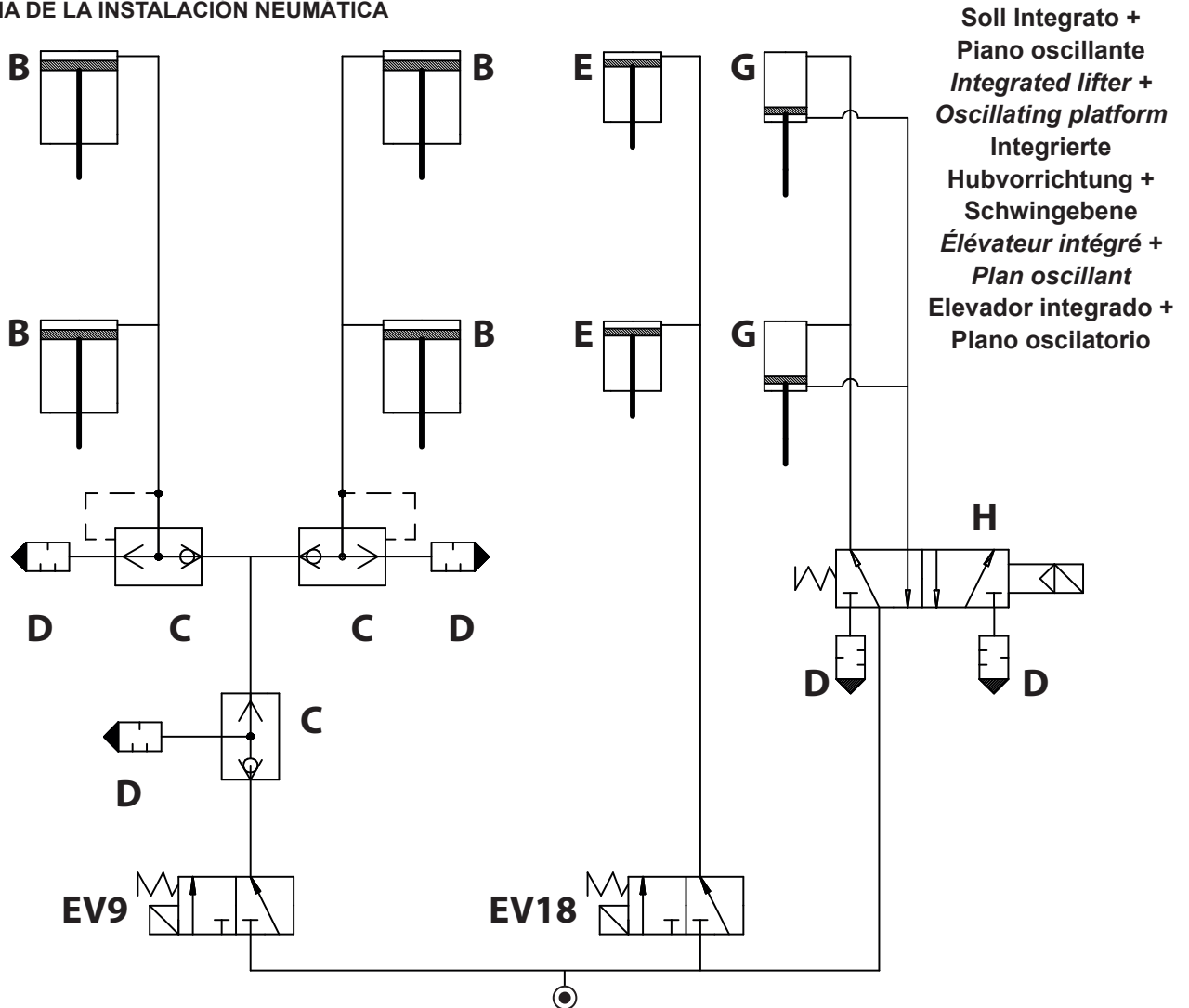

Soll Integrato +
Piano oscillante
Integrated lifter +
Oscillating platform
Integrierte
Hubvorrichtung +
Schwingebene
Élevateur intégré +
Plan oscillant
Elevador integrado +
Plano oscilatorio

	LEGENDA IMPIANTO PNEUMATICO	INDEX OF PNEUMATIC SYSTEM	LEGENDE DRUCKLUFTANLAGE	LEGENDE DE L'INSTALLATION PNEUMATIQUE	DESCRIPCION DE LA INSTALACION NEUMATICA
EV9	Elettrovalvola Cilindretti sgancio arpioni	Small cylinders pawl release solenoid valve	Elektroventil perrklinken auslöse zylinder	Electrovanne des cylindres de dégagement des griffes d'arrêt	Electroválvula de los cilindros desenganche ganchos
B	Cilindretti sgancio arpioni	Pawl release small cylinders	Sperrklinken auslöse-zylinder	Cylindres de dégagement des griffes d'arrêt	Cilindros desenganche-ganchos
C	Valvola scarico rapido	Rapid release valve	Schnella-blassventil	Vanne de décharge rapide	Válvula descarga rápida
D	Silenziatore	Silencer	Schalldämpfer	Silencieux	Silenciador
E	Cilindretti sgancio arpioni sollevatore integrato	Pawl release cylinders of lift table	Sperrklinken auslöse-zylinder achsheber	Cylindres de dégagement des griffes d'arrêt élévateur intégré	Cilindros desenganche ganchos elevador integrado
EV18	Elettrovalvola cilindretti sgancio arpioni sollevatore integrato	Pawl release cylinders solenoid valve of lift table	Elektroventil sperrklinken auslöse-zylinder achsheber	Electrovanne des cylindres de dégagement des griffes d'arrêt élévateur intégré	Electroválvula de los cilindros desenganche ganchos elevador integrado
G	Cilindretti blocco sblocco piani oscillanti	Blocking-unlocking cylinders for oscillating levels	Sperr-/entriegelungs-zylinder schwingebe-nen	Cylindres blocage déblocage plans oscillants	Cilindros de bloqueo y desbloqueo de los planos oscilantes
H	Elettrovalvola controllo direzionale piani oscillanti	Solenoid valve directional control of oscillating levels	Elektroventil richtungssteuerung schwingebe-nen	Électrovanne contrôle direction plans oscillants	Electroválvula de control direccional de los planos oscilantes

9 SCHEMA IMPIANTO ELETTRICO
 9 WIRING DIAGRAM
 9 ELEKTROANLAGE
 9 INSTALLATION ELECTRIQUE
 9 INSTALACIÓN ELÉCTRICA

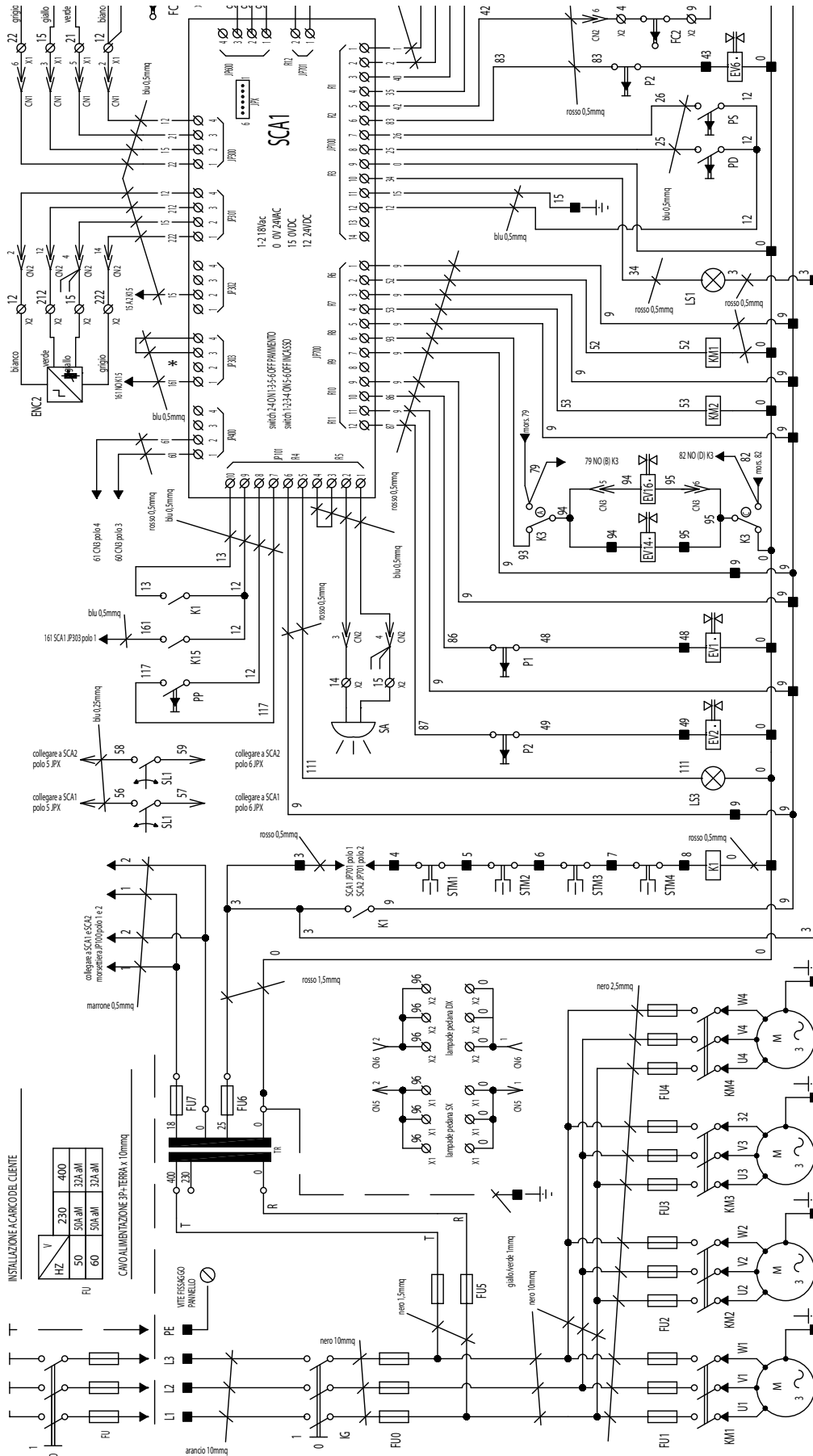

SCHEMA IMPIANTO ELETTRICO
WIRING DIAGRAM
ELEKTROANLAGE
INSTALLATION ELECTRIQUE
INSTALACIÓN ELÉCTRICA

RIF.	DESCRIZIONE	DESCRIPTION
■	MORSETTO	TERMINAL
*	Optional collegamento per funzionamento calpestio	Optional connection for treadable platform Functioning
TR	Trasformatore 300va vp 0/230/400 vs 0/25-0/18	Transformer 300va vp 0/230/400 vs 0/25-0/18
STM1 - STM4	Termosonda motore cilindri 1-4	Motor heat probe cylinders 1-4
SL2	Sel.A chiave 0-1 instabile per disc.S / tensione calpestio	Key selector 1-0 unstable (desc.W / treadable Voltage)
SL1	Sel.A chiave 0-1 stabile su 1 abilita discesa in blocco	Key selector 0-1 stable on 1 enable block descent
SCA1/2	Scheda controllo allineamento cilindri 1-4 (sca1 master)	Alignment control board cylinders 1-4 (sca1 master)
SA	Avvisatore acustico carrelli ad altezza pericolosa	Acoustic warning device for trolleys at dangerous height
P1-P4	Pulsanti stop discesa cilindri 1-4 con ponte in blocco / senza tensione	Descent stop buttons cylinders 1-4 with bridge locked / no voltage
PP	Pulsante di parcheggio	Parking button
PS	Pulsante di salita	Up button
PD	Pulsante di discesa	Down button
M1-M4	Motore cilindri 1-4	Motor cylinders 1-4
LS3	Spia blu lampeggiante segnalazione di reset \ max altezza	Reset warning flashing blu light \ height maximum
LS1	Spia rossa emergenza e blocco	Block and emergency red warning light
K15	Rele' interfaccia fc9	Fc9 interface relay
K3	Rele' comando ev intercetto per discesa calpestio senza tensione	Shut-off sv command relay for treadable platform descent without voltage
K1	Rele' serie sonde termiche	Relay heat probes series
KM1-KM4	Contattore comando motore cilindri 1-4	Motor control contactor cylinders 1-4
IG	Interruttore generale (32a)	Main switch (32a)
FU7	Fus.Protezione secondario (18v) tr 5x20f 4a 250v rapido	Secondary protection fuse (18v) tr 5x20 4a 250v quick
FU6	Fus.Protezione secondario (24v) tr 5x20f 10a 250v rapido	Secondary protection fuse (24v) tr 5x20 10a 250v quick
FU5	Fusibili protez.Primario tr 10.3x38 4a 500v gl (vers.400v)	Primary protection fuses tr 10.3x38 4a 500v gl (vers.400v)
FU1-FU4	Terna fus.Prot.Linea motore 10.3x38 8a 500v am (vers.400v)	Triplet of motor line fuses 10.3x38 8a 500v am (vers.400v)
FU0	Terna fusibili protez. Linea 14x51 32a 500v am (vers.400v)	Triplet of line fuses 14x51 32a 500v am (vers.400v)
FC9	Optional finecorsa posizione traversa (su pedana sx)	Optional beam position/limit switch (lh platform)
FC6 - FC8	Optional finecorsa pedane calpestio alte 6(sx) 8(dx)	Optional high tread. Platforms limit switch 6(lh) 8(rh)
FC5 - FC7	Optional finecorsa pedane calpestio basse 5(sx) 7(dx)	Optional tread. Platforms limit switch low 5(lh) 7(rh)
FC1 - FC4	Finecorsa di reset cilindri 1-4	Reset cylinders 1-4 limit switch
EV16-EV17	Optional ev di blocco pedane calpestio 16(sx) 17(dx)	Optional locking solenoid valve treadable platforms 16(lh) 17(rh)
EV14 - EV15	Optional ev di intercetto pedane calpestio 14(sx) 15(dx)	Optional shut-off solenoid valve treadable Platforms 14(lh) 15(rh)
EV9	Elettrovalvola sgancio arpioni	Harpoons release solenoid valve
EV5 - EV8	Elettrovalvola spillamento cilindri 1-4	Bleed cylinders 1-4 solenoid valve
EV1 - pEV4	Elettrovalvola discesa cilindri 1-4	Cylinders 1-4 descent solenoid valve
ENC1-4	Encoder rilevamento moto cilindri 1-4, verde cha grigio chb	Encoder cylinders 1-4 detection encoder, green grey
CN5-6	Connettore collegamento impianto luci 5(sx) - 6(dx)	Connector wiring system lights 5(lh) - 6(rh)
CN3-4	Connettore collegamento calpestio 3(sx) - 4(dx)	Treadable surface connection connector 3(lh) - 4(rh)
CN1-2	Connettore collegamento pedana 1(sx) - 2 (dx)	Platform connection connector 1(lh) - 2(rh)



Pagina bianca per esigenze di impaginazione

This page intentionally blank

Freie Seite für Layout

Page blanche pour exigences de mise en page

Página en blanco por exigencias de compaginación

SCHEMA IMPIANTO ELETTRICO
WIRING DIAGRAM
ELEKTROANLAGE
INSTALLATION ELECTRIQUE
INSTALACIÓN ELÉCTRICA

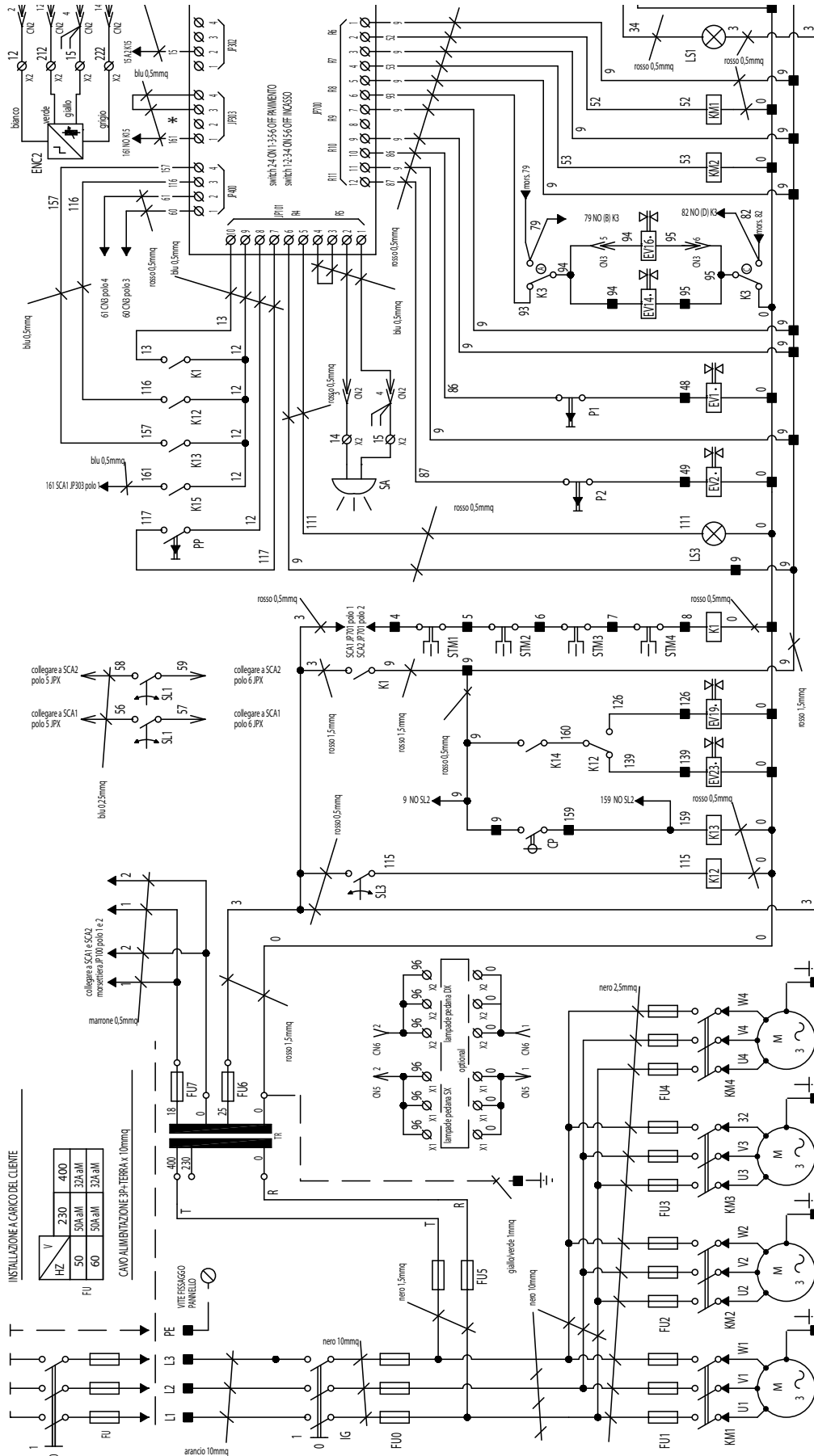

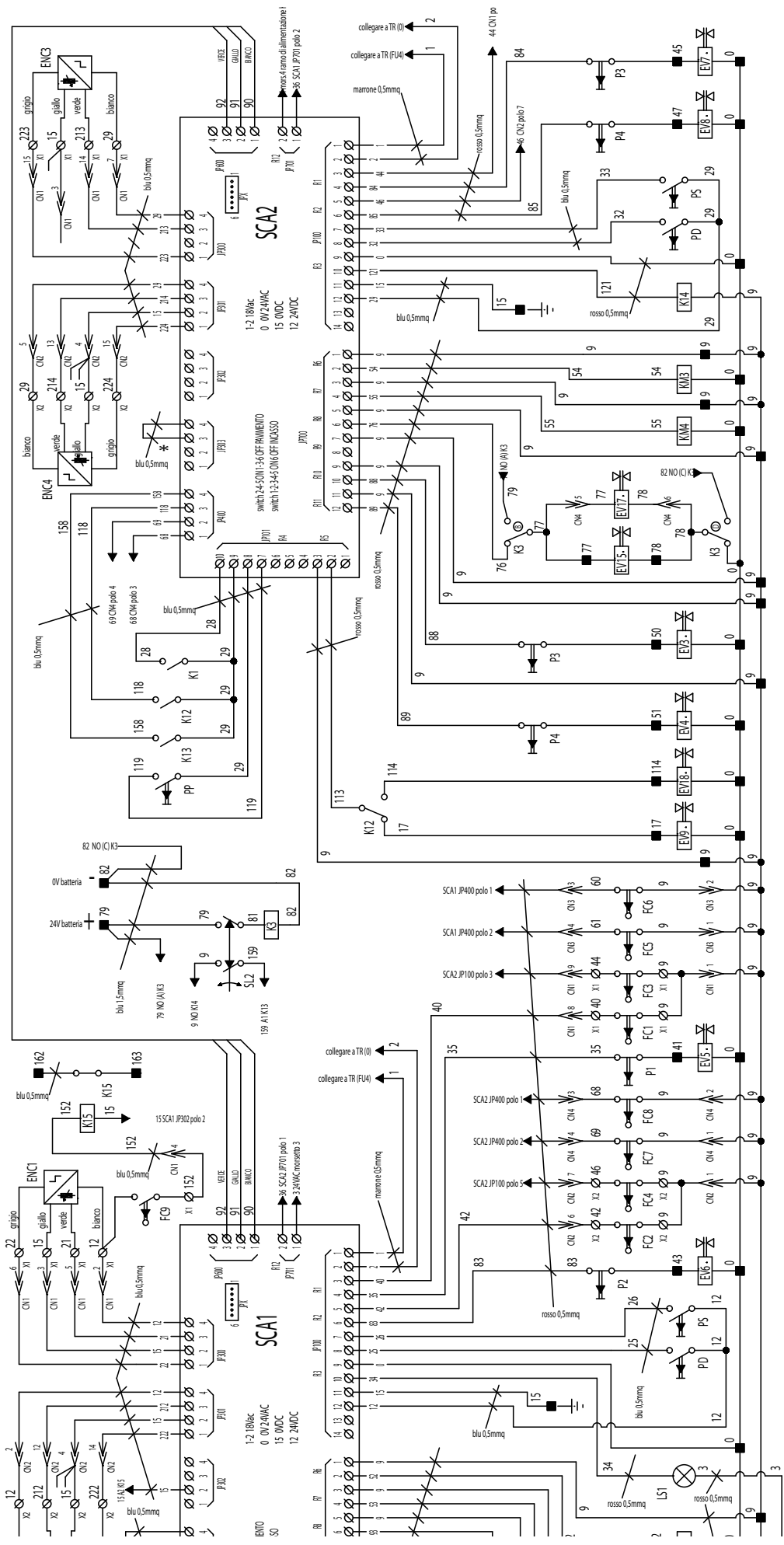

0596-M027-1

SCHEMA IMPIANTO ELETTRICO
WIRING DIAGRAM
ELEKTROANLAGE
INSTALLATION ELECTRIQUE
INSTALACIÓN ELÉCTRICA

RIF.	DESCRIZIONE	DESCRIPTION
■	Morsetto	Terminal
*	Optional collegamento per funzionamento calpestio	Optional connection for treadable platform Functioning
TR	Trasformatore 500va vp 0/230/400 vs 0/25-0/18	Transformer 500va vp 0/230/400 vs 0/25-0/18
STM1 - STM4	Termosonda motore cilindri 1-4	Motor heat probe cylinders 1-4
SL3	Sel. 0 - 1 Funz. Ponte - soll. Integrato	Bridge function 0-1 selector - lift table
SL2	Sel.A chiave 1-0-2 instabile 1 (esclusione cp) 2 (Disc.S / tensione calpestio)	Key selector 1-0-2 unstable 1 (cp expulsion) 2 (Desc.W / treadable voltage)
SL1	Sel.A chiave 0-1 stabile su 1 abilita discesa in blocco	Key selector 0-1 stable on 1 enable block descent
SCA1/2	Scheda controllo allineamento cilindri 1-4 (Sca1 master)	Alignment control board cylinders 1-4 (sca1 master)
SA	Avvisatore acustico carrelli ad altezza pericolosa	Acoustic warning device for trolleys at dangerous height
P1-P4	Pulsanti stop discesa cilindri 1-4 con ponte in blocco / senza tensione	Descent stop buttons cylinders 1-4 with bridge locked / no voltage
PP	Pulsante di parcheggio	Parking button
PS	Pulsante di salita	Up button
PD	Pulsante di discesa	Down button
M1-M4	Motore cilindri 1-4	Motor cylinders 1-4
LS3	Spia blu lampeggiante segnalazione di Reset \ max altezza	Reset warning flashing blu light \ height maximum
LS1	Spia rossa emergenza e blocco	Block and emergency red warning light
K15	Rele' interfaccia fc9	Fc9 interface relay
K14	Rele' comando ev20-ev19	Ev20-ev19 command relay
K12 - K13	Rele' interfaccia selettore sl3 - pressostato cpa veicolo	Switch sl3 interface relay - vehicle cpa pressure switch
K3	Rele' comando ev intercetto per discesa calpestio senza tensione	Shut-off sv command relay for treadable platform descent without voltage
K1	Rele' serie sonde termiche	Relay heat probes series
KM1-KM4	Contattore comando motore cilindri 1-4	Motor control contactor cylinders 1-4
IL	Interruttore luci	Light switch
IG	Interruttore generale (32a)	Main switch (32a)
FU7	Fus.Protezione secondario (18v) tr 5x20f 4a 250v rapido	Secondary protection fuse (18v) tr 5x20 4a 250v quick
FU6	Fus.Protezione secondario (24v) tr 5x20f 10a 250v Rapido	Secondary protection fuse (24v) tr 5x20 10a 250v quick
FU5	Fusibili protez.Primario tr 10.3x38 4a 500v gl (vers.400v)	Primary protection fuses tr 10.3x38 4a 500v gl (vers.400v)
FU1 - FU4	Terna fus.Prot.Linea motore 10.3x38 8a 500v am (vers.400v)	Triplet of motor line fuses 10.3x38 8a 500v am (vers.400v)
FU0	Terna fusibili protez. Linea 14x51 32a 500v am (vers.400v)	Triplet of line fuses 14x51 32a 500v am (vers.400v)
FC9	Optional finecorsa posizione traversa (su pedana sx)	Optional beam position/limit switch (lh platform)
FC6 - FC8	Optional finecorsa pedane calpestio alte 6(sx) 8(dx)	Optional high tread. Platforms limit switch 6(lh) 8(rh)
FC5 - FC7	Optional finecorsa pedane calpestio basse 5(sx) 7(dx)	Optional tread. Platforms limit switch low 5(lh) 7(rh)
FC1 - FC4	Fincorsa di reset cilindri 1-4	Reset cylinders 1-4 limit switch
EV19 - EV23	Ev di intercetto funzionamento ponte (ev23) si (ev19)	Lift table operation interception solenoid valve (ev23) lift table (ev19)
EV16 - EV17	Optional ev di blocco pedane calpestio 16(sx) 17(dx)	Optional locking solenoid valve treadable platforms 16(lh) 17(rh)
EV14 - EV15	Optional ev di intercetto pedane calpestio 14(sx) 15(dx)	Optional shut-off solenoid valve treadable platforms 14(lh) 15(rh)
EV9 - EV18	Elettrovalvola sgancio arpioni ponte (ev9) si (ev18)	Harpoons release solenoid valve (ev9) lt (ev18)
EV5 - EV8	Elettrovalvola spillamento cilindri 1-4	Bleed cylinders 1-4 solenoid valve
EV1 - EV4	Elettrovalvola discesa cilindri 1-4	Cylinders 1-4 descent solenoid valve
ENC1 - 4	Encoder rilevamento moto cilindri 1-4, verde cha grigio chb	Encoder cylinders 1-4 detection encoder, green grey
CP	Pressostato controllo discesa sollevatore integrato	Lift table descent command pressure switch
CN5-6	Connettore collegamento impianto luci 5(sx) - 6(dx)	Connector wiring system lights 5(lh) - 6(rh)
CN3-4	Connettore collegamento calpestio 3(sx) - 4(dx)	Treadable surface connection connector 3(lh) - 4(rh)
CN1-2	Connettore collegamento pedana 1(sx) - 2 (dx)	Platform connection connector 1(lh) - 2(rh)

Pagina bianca per esigenze di impaginazione

This page intentionally blank

Freie Seite für Layout

Page blanche pour exigences de mise en page

Página en blanco por exigencias de compaginación

SCHEMA IMPIANTO ELETTRICO SOLLEVATORE CON SOLLEVATORE INTEGRATO + PROVAGIOCHI
LIFTING DEVICE WITH INTEGRATED LIFTER WIRING + PLAY DETECTOR
SCHALTPLAN ELEKTROANLAGE HUBVORRICHTUNG MIT INTEGRIERTER HUBVORRICHTUNG + GELENKSPIELTESTER
SCHEMA DE L'INSTALLATION ELECTRIQUE ÉLÉVATEUR AVEC ÉLÉVATEUR INTÉGRÉ + PLAQUES A JEUX
ESQUEMA INSTALACIÓN ELÉCTRICA ELEVADOR CON ELEVADOR INTEGRADO + APARATO PARA EL CONTROL DEL JUEGO

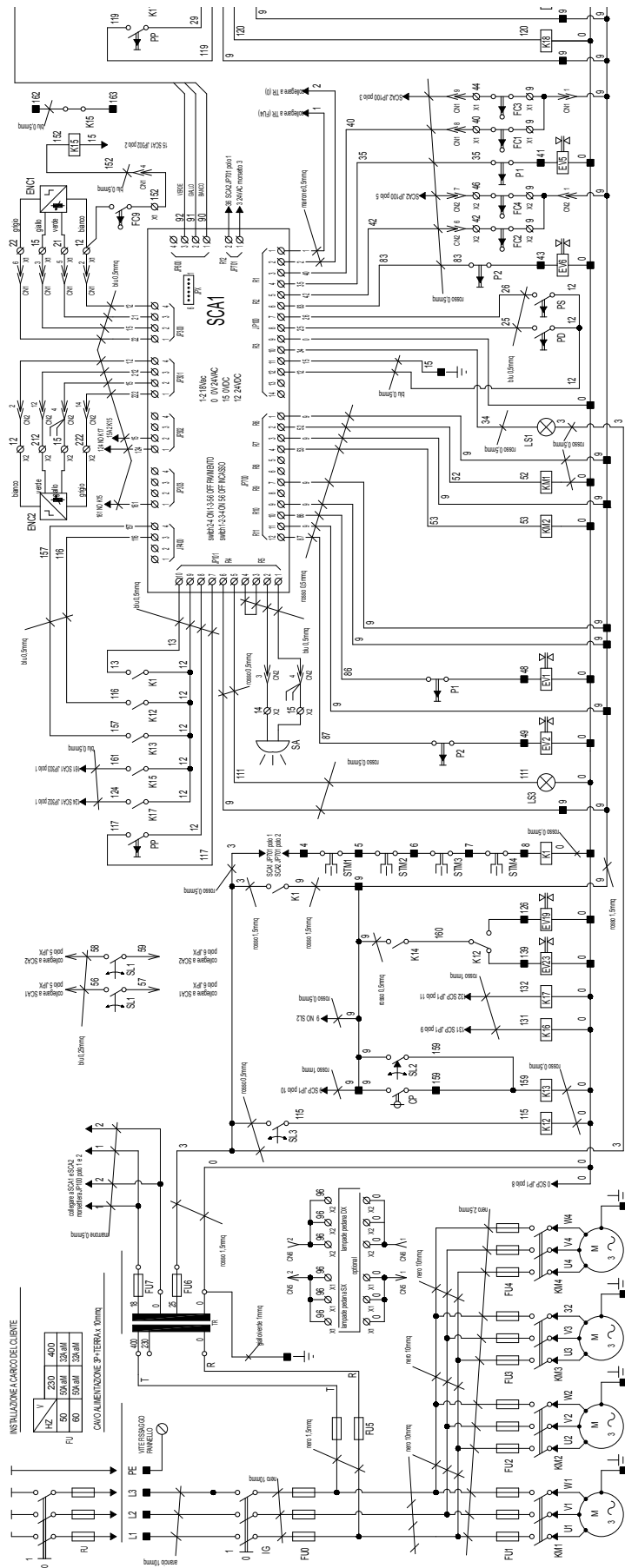



TABELLA COLORI:
 nero > BK viola > VT
 marone > BR grigio > GR
 rosso > RD bianco > WH
 giallo > YE verde > VE
 blu > BL grigio scuro > GNV
 blu > BL



SCHEMA IMPIANTO ELETTRICO SOLLEVATORE CON SOLLEVATORE INTEGRATO + PROVAGIOCHI
LIFTING DEVICE WITH INTEGRATED LIFTER WIRING + PLAY DETECTOR
SCHALTPLAN ELEKTROANLAGE HUBVORRICHTUNG MIT INTEGRIERTER HUBVORRICHTUNG + GELENKSPIELTESTER
SCHEMA DE L'INSTALLATION ELECTRIQUE ÉLÉVATEUR AVEC ÉLÉVATEUR INTÉGRÉ + PLAQUES A JEUX
ESQUEMA INSTALACIÓN ELÉCTRICA ELEVADOR CON ELEVADOR INTEGRADO + APARATO PARA EL CONTROL DEL JUEGO

RIF.	NOMENCLATURA	DENOMINATIONS
	Pulsante scambio provagiochi	Clearance test exchange switch
	Morsetto scheda	Card terminal
	Morsetto	Terminal
	Optional collegamento per funzionamento calpestio	Optional connection for treadable platform Functioning
TR	Trasformatore 500va vp 0/230/400 vs 0/25-0/18	Transformer 500va vp 0/230/400 vs 0/25-0/18
STM1 STM4	Termosonda motore cilindri 1-4	Motor heat probe cylinders 1-4
SL3	Sel. 0 - 1 Funz. Ponte - soll. Integrato	Bridge function 0-1 selector - lift table
SL2	Sel.A chiave 0-1 instabile esclusione cp	Key selector 0-1 unstable cp expulsion
SL1	Sel.A chiave 0-1 stabile su 1 abilita discesa in Blocco	Key selector 0-1 stable on 1 enable block descent
SCP	Scheda comando provagiochi	Play detector control board
SCA1/2	Scheda controllo allineamento cilindri 1-4 (sca1 master)	Alignment control board cylinders 1-4 (sca1 master)
SA	Avvisatore acustico carrelli ad altezza Pericolosa	Acoustic warning device for trolleys at dangerous Height
P1-P4	Pulsanti stop discesa cilind. 1-4 Con ponte in Blocco / senza tensione	Descent stop buttons cylinders 1-4 with bridge locked / no voltage
PP	Pulsante di parcheggio	Parking button
PS	Pulsante di salita	Up button
PD	Pulsante di discesa	Down button
ON/OFF	Pulsante accende/spegne provagiochi	Clearance test on/off switch
MODE	Pulsante comando lampada provagiochi e selez. Movimento piastre	Clearance test lamp on/off button and plates Movement selection
M1-M4	Motore cilindri 1-4	Motor cylinders 1-4
LS3	Spia blu lampeggiante segnalazione di reset \ max altezza	Reset warning flashing blu light \ height maximum
LS1	Spia rossa emergenza e blocco	Block and emergency red warning light
L	Lampada provagiochi	Clearance test light
K18	Rele' blocco provagiochi con sollevatore in movimento	Clearance test lock relay with lifted moving
K17	Rele' interfaccia comand. Mot. Con provagiochi in funzione	Interface relay to control motor with clearance test operating
K16	Rele' interfaccia provagiochi a riposo	Clearance test interface relay in standby
K15	Rele' interfaccia fc9	Fc9 interface relay
K14	Rele' comando ev20-ev19	Ev20-ev19 command relay
K12-K13	Rele' interfaccia selettore sl3 - pressostato cpa veicolo	Switch sl3 interface relay - vehicle cpa pressure switch
K1	Rele' serie sonde termiche	Relay heat probes series
KM1 KM4	Contattore comando motore cilindri 1-4	Motor control contactor cylinders 1-4
IL	Interruttore luci	Light switch
IG	Interruttore generale (32a)	Main switch (32a)
FU7	Fus.Protezione secondario (18v) tr 5x20f 4a 250v rapido	Secondary protection fuse (18v) tr 5x20 4a 250v quick
FU6	Fus.Protezione secondario (24v) tr 5x20f 10a 250v rapido	Secondary protection fuse (24v) tr 5x20 10a 250v quick
FU5	Fusibili protez.Primario tr 10.3x38 4a 500v gl (vers.400v)	Primary protection fuses tr 10.3x38 4a 500v gl (vers.400v)
FU1 FU4	Terna fus.Prot.Linea motore 10.3x38 8a 500v am (vers.400v)	Triplet of motor line fuses 10.3x38 8a 500v am (vers.400v)
FU0	Terna fusibili protez. Linea 14x51 32a 500v am (vers.400v)	Triplet of line fuses 14x51 32a 500v am (vers.400v)
FC9	Optional finecorsa posizione traversa (su pedana sx)	Optional beam position/limit switch (lh platform)
FC1 FC4	Finecorsa di reset cilindri 1-4	Reset cylinders 1-4 limit switch
EV22	Elettroval. Movimento longitudinale piastre provagiochi	Clearance test plates longitudinal movement solenoid valve

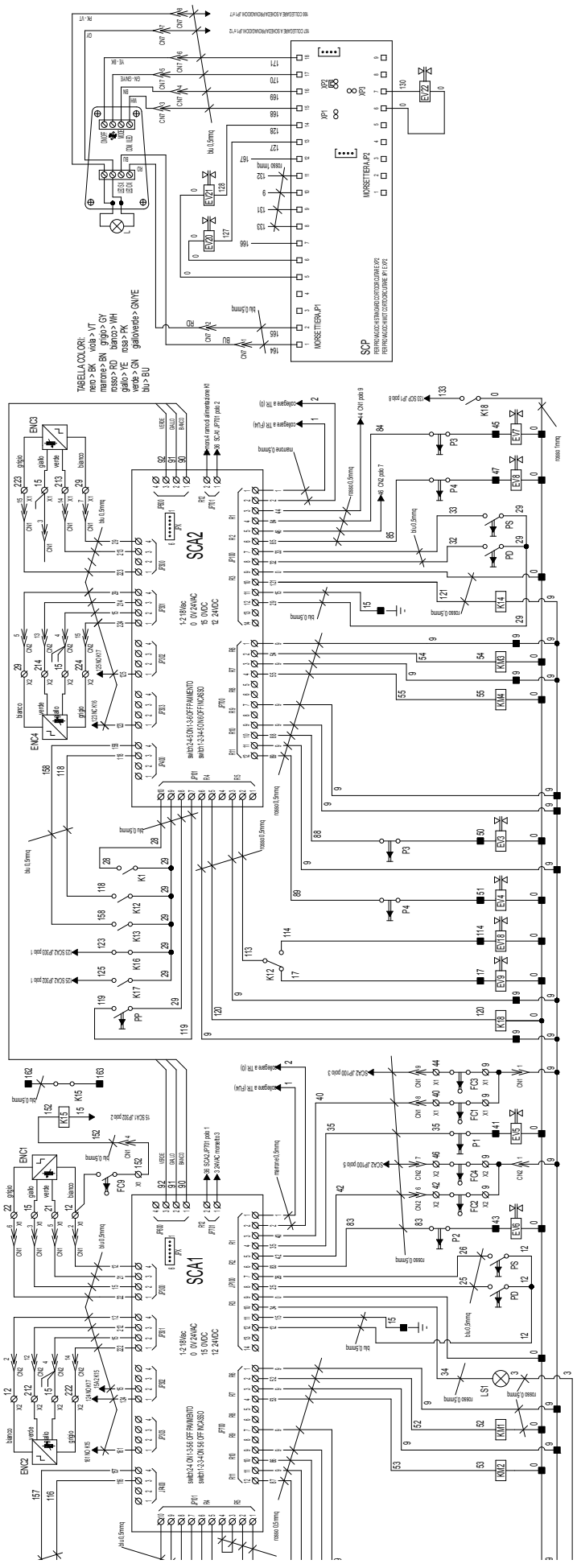
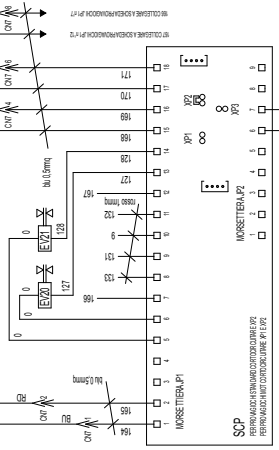
SEGUE

EV21	Elettroval. Movimento trasversale piastre provagiochi	Clearance test plates transversal movement solenoid valve
EV20	Elettrovalvola intercetto funzionamento provagiochi	Clearance test operation cut-out solenoid valve
EV19 EV23	Ev di intercetto funzionamento ponte (ev23) si (ev19)	Lift table operation interception solenoid valve (ev23) lift table (ev19)
EV9 EV18	Elettrovalvola sgancio arpioni ponte (ev9) si (ev18)	Harpoons release solenoid valve (ev9) lt (ev18)
EV5-EV8	Elettrovalvola spillamento cilindri 1-4	Bleed cylinders 1-4 solenoid valve
EV1-EV4	Elettrovalvola discesa cilindri 1-4	Cylinders 1-4 descent solenoid valve
ENC1-4	Encoder rilevam. Moto cilindri 1-4, verde cha grigio chb	Encoder cylinders 1-4 detection encoder, green grey
CP	Pressostato controllo discesa sollevatore integrato	Lift table descent command pressure switch
CN7	Connettore collegamento lampada provagiochi	Connector wiring clearance test light
CN5-6	Connettore collegamento impianto luci 5(sx) - 6(dx)	Connector wiring system lights 5(lh) - 6(rh)
CN1-2	Connettore collegamento pedana 1(sx) - 2 (dx)	Platform connection connector 1(lh) - 2(rh)

DATI DI IDENTIFICAZIONE DELLA MACCHINA
MACHINE IDENTIFICATION DATA
KENNZEICHNUNGSARTEN DER MASCHINE
DONNÉES D'IDENTIFICATION DE LA MACHINE
DATOS DE IDENTIFICACION DE LA MAQUINA

Targhetta di identificazione
 Identification plate
 Erkennungsschild

Plaque d'identification
 Placa de identificación

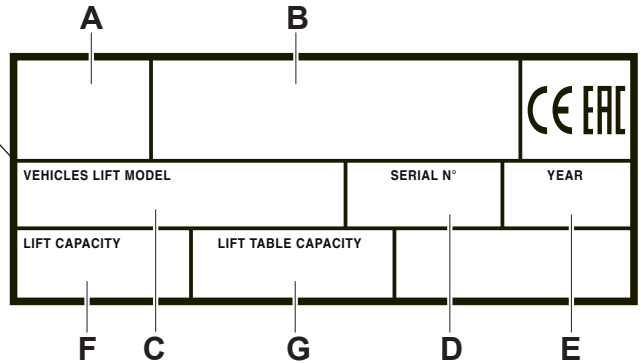
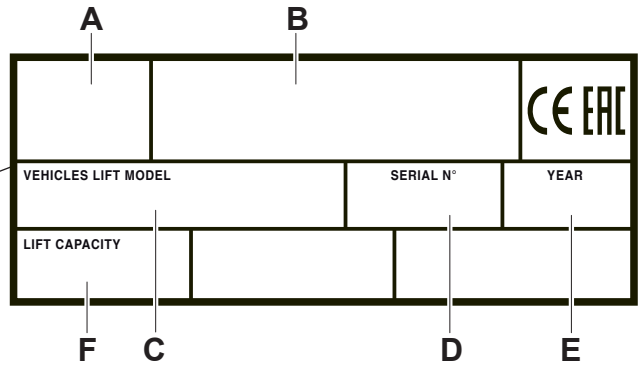
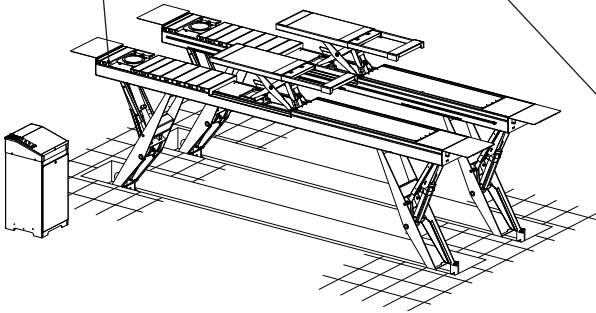

<p>A Marchio Costruttore B Indirizzo Costruttore C Modello D Numero di matricola E Anno di costruzione F Portata sollevatore G Portata sollevatore integrato</p>	<p>ATTENZIONE: E' assolutamente vietato manomettere, incidere, alterare in qualsiasi modo od addirittura asportare la targa di identificazione della macchina; non coprire la presente targa con, pannellature provvisorie ecc. in quanto deve risultare sempre ben visibile. Mantenere detta targa sempre ben pulita da grasso o sporcizia in genere. AVVERTENZA: Nel caso in cui per motivi accidentali la targa di identificazione risultasse danneggiata (staccata dalla macchina, rovinata od illeggibile anche parzialmente) notificare immediatamente l'accaduto alla ditta costruttrice.</p>
<p>A Manufacturer's brand B Manufacturer's adress C Model D Serial number E Year of manufacture F Capacity lift G Lift table capacity</p>	<p>CAUTION: Do not tamper with, carve, change or remove the identification plate; do not cover it with panels, etc., since it must always be visible. Said plate must always be kept clean. WARNING: Should the plate be accidentally damaged (removed from the machine, damaged or even partially illegible) inform immediately the manufacturer.</p>
<p>A Manufacturer's brand B Manufacturer's adress C Model D Serial number E Year of manufacture F Capacity lift G Lift table capacity</p>	<p>ACHTUNG: Es ist strengstens verboten, das Kennschild der Ausrüstung auf irgendeine Weise unbefugt zu betätigen, zu gravieren, zu verändern oder sogar abzunehmen. Das Schild nicht mit provisorischen Tafeln u.s.w. verdecken. Es muss jederzeit gut sichtbar sein. Das Schild immer von Fett und Schmutz sauberhalten. HINWEIS: Sollte das Schild aus zufälligen Gründen beschädigt werden (von der Ausrüstung gelöst, beschädigt oder unleserlich, auch wenn nur teilweise) den Vorfall unverzüglich dem Hersteller melden.</p>
<p>A Marque Fabricant B Adresse Fabricant C Modèle D Numéro matricule E Année de construction F Portée pont èlèveateur G Capacité de l'élévateur intégré</p>	<p>ATTENTION: Il est strictement interdit de falsifier, de graver, de modifier de quelque façon que ce soit ou d'enlever la plaque d'identification de la machine. Ne pas recouvrir la plaque au moyen de panneaux provisoires etc..., car elle doit toujours être bien visible. La conserver toujours bien propre, exempte de graisse et de saleté en général. PRECAUTION: si la plaque d'identification devait s'abîmer accidentellement (se détacher de la machine, s'endommager ou devenir illisible), en informer immédiatement le fabricant.</p>
<p>A Marchio Fabricante B Dirección Fabricante C Modelo D Número de matrícula E Año de fabricación F Capacidad elevador G Capacidad elevador integrado</p>	<p>ATENCION: Se prohíbe terminantemente intervenir, grabar, alterar o extraer la tarjeta de identificación de la máquina; no cubran la tarjeta con tableros provisorios ya que debe resultar siempre visible. Mantener dicha tarjeta siempre limpia, sin grasa ni suciedad en general. ADVERTENCIA: En caso que, accidentalmente, la tarjeta de identificación resulte dañada (separada de la máquina, rota o ilegible aunque sea parcialmente) deberá notificarse inmediatamente a la empresa fabricante.</p>

Pagina bianca per esigenze di impaginazione

This page intentionally blank

Freie Seite für Layout

Page blanche pour exigences de mise en page

Página en blanco por exigencias de compaginación

10. RICAMBI

10.1 Come richiedere i ricambi

Per ricevere i ricambi desiderati occorre indicare:

- Modello della macchina
(per esempio: V55AK-54CAT)
- Anno di costruzione
- Numero di matricola
Dalla prima pagina del manuale:
- Il numero della tavola
- Il numero di riferimento del ricambio stesso.

10. SPARE PARTS

10.1 How to order spare parts

Remember to mention this information when ordering spare parts:

- Machine model (e.g.: V55AK-54CAT)
- Year of manufacture
- Serial number
(see first page of manual)
- Table no.
- Reference no. of required spare part.

10. ERSATZTEILE

10.1 Anweisungen für Ersatzteilbestellungen

Bitte beim Bestellen der Ersatzteile folgende Daten angeben:

- Maschinen-/Ausrüstungsmodell (z.B. V55AK-54CAT)
- Baujahr
- Seriennummer
- Code-Nr. auf der 1.
Seite der Betriebsanleitung
- Tafelnummer
- Code-Nr. des gewünschten Ersatzteils.

10. PIÈCES DÉTACHÉES

10.1 Comment commander des pièces détachées

Lors d'une commande de pièces détachées, il faut préciser:

- Le modèle de la machine (par exemple V55AK-54CAT)
- L'année de fabrication
- Le numéro de série
- La référence indiquée à la première page de la notice
- Le numéro de la planche
- Le numéro de référence de la pièce.

10. REPUESTOS

10.1 Cómo pedir las piezas de repuesto

Para recibir los repuestos deseados es necesario indicar:

- Modelo de la máquina (por ejemplo: V55AK-54CAT)
- Año de construcción
- Número de matrícula
- En la primera página del manual:
- El número de la tabla
- El número de referencia del repuesto.

10.2 Indice tavole ricambi

La Fig. 39 rappresenta l'indice figurato delle macchine.

La consultazione di tale figura e dell'indice qui di seguito riportato, permette una rapida individuazione dei principali gruppi che costituiscono le macchine e delle relative tavole per l'ordinazione delle parti di ricambio.

10.2 Spare parts summary

Fig. 39 shows the machines in detail. That figure and the following summary allow quick identification of machine main units and relevant tables for ordering spare parts.

10.2 Tafelverzeichnis

Die Abb. 39 beinhaltet das bildliche Verzeichnis der Maschinen. Die Konsultation dieser Abbildung und des nachstehenden Verzeichnisses ermöglicht ein schnelles Auffinden der Hauptgruppen, die die Maschinen bilden und der entsprechenden Ersatzteiltafeln.

10.2 Sommaire planches

La Fig. 39 est une représentation figurée des machines. La consultation de la figure et du sommaire ci-après, vous permet de reconnaître aisément les principaux ensembles des machines et des planches correspondantes pour commander les pièces détachées.

10.2 Índice tablas

La Fig. 39 representa el índice figurado de las máquinas. La consulta de tal figura y del índice permite una rápida individualización de los principales grupos que constituyen las máquinas y de las relativas tablas para la orden de pedido de las partes de recambio.

INDICE FIGURATO

ILLUSTRATED SUMMARY

La consultazione dell'indice figurato e dell'indice delle tavole qui di seguito riportato, permette una rapida individuazione dei principali gruppi che costituiscono le macchine e delle relative tavole per l'ordinazione delle parti di ricambio.

The figure and the following summary allow quick identification of machine main units and relevant tables for ordering spare parts.

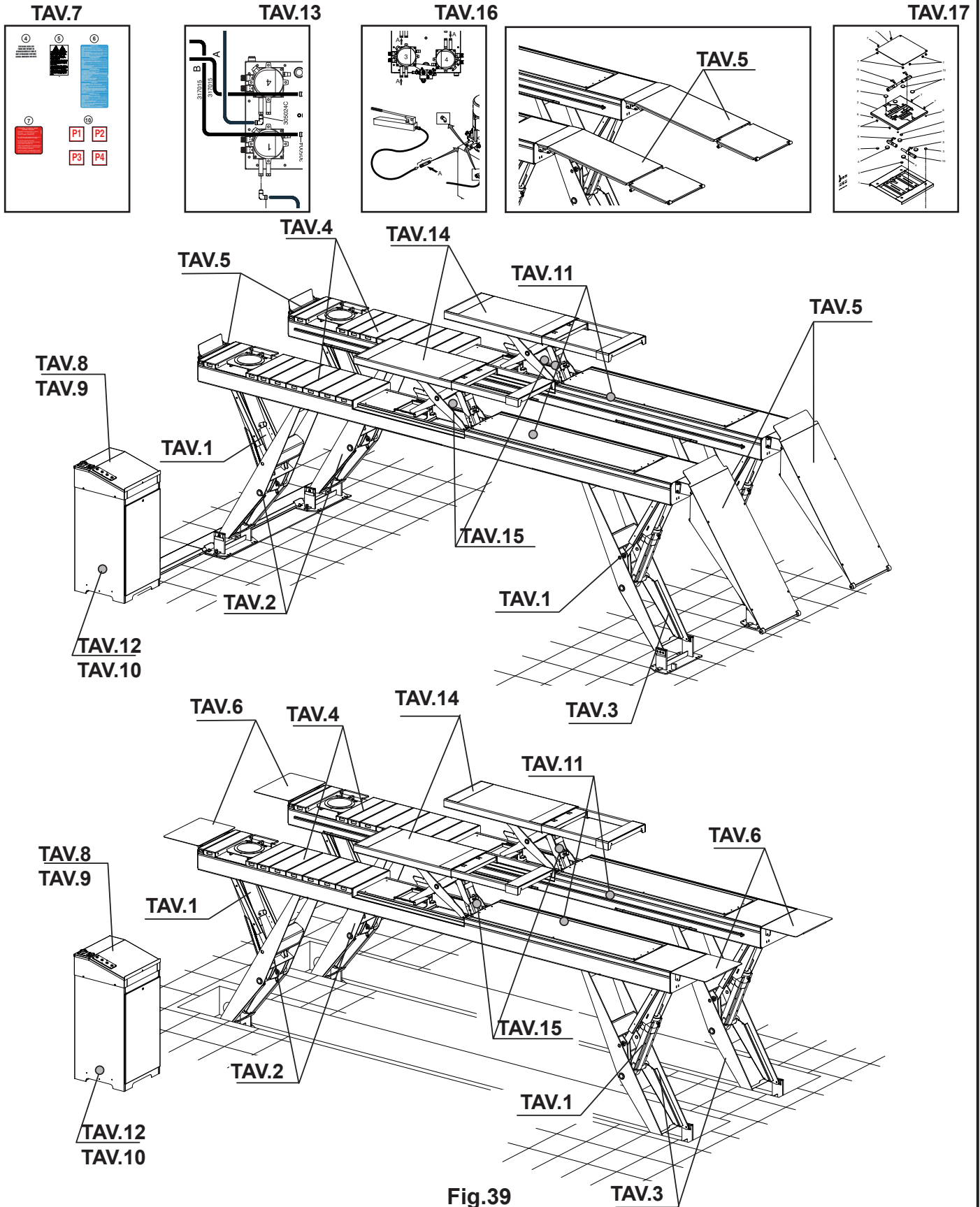

Fig.39



Denominazione tavola **GRUPPO ARRESTO ARPIONE**
Table definition **HARPOON ARREST GROUP**

N°tavola / Indice di modifica
Table no / Change index

V55AK-54CAT - V55AK-54CAT-I
V55LTAK-54CAT - ROT.V5554.196866
ROT.V5554.196873
V65N-60CAT - V65N-60CAT-I

V65LT-60CAT - ROT.V6560.196767
V65AK-60CAT - V65AK-60CAT-I
V65LTAK-60CAT - ROT.V6560.196750

1/0

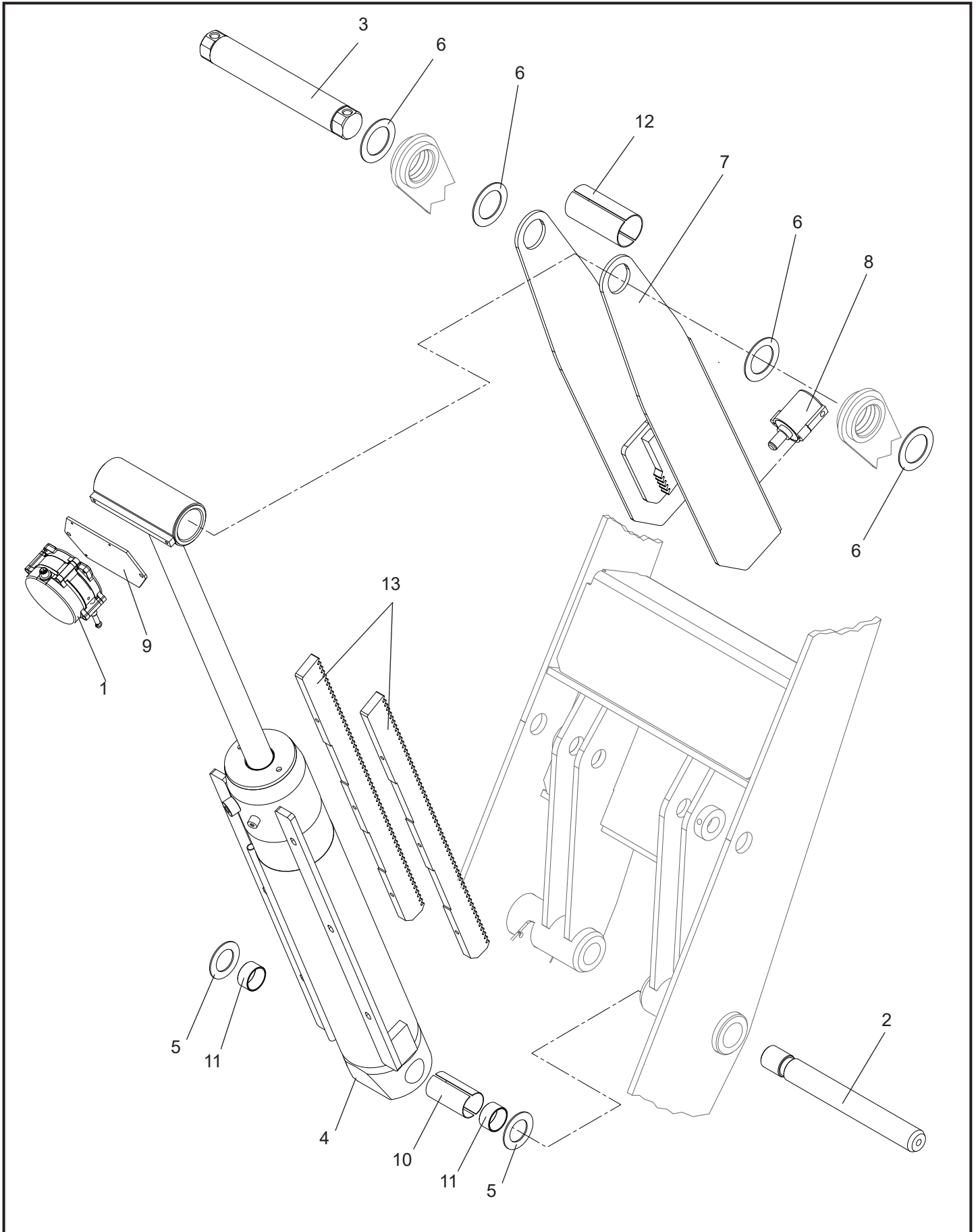



Denominazione tavola
Table definition

GRUPPO ARRESTO ARPIONE
HARPOON ARREST GROUP

N°tavola / Indice di modifica
Table no / Change index

V55LT-54CAT - V55LT-54CAT-I
V55LTAK-60CAT-PD8 - ROT.V5560.196798
ROT.V5560.196804

1A/1

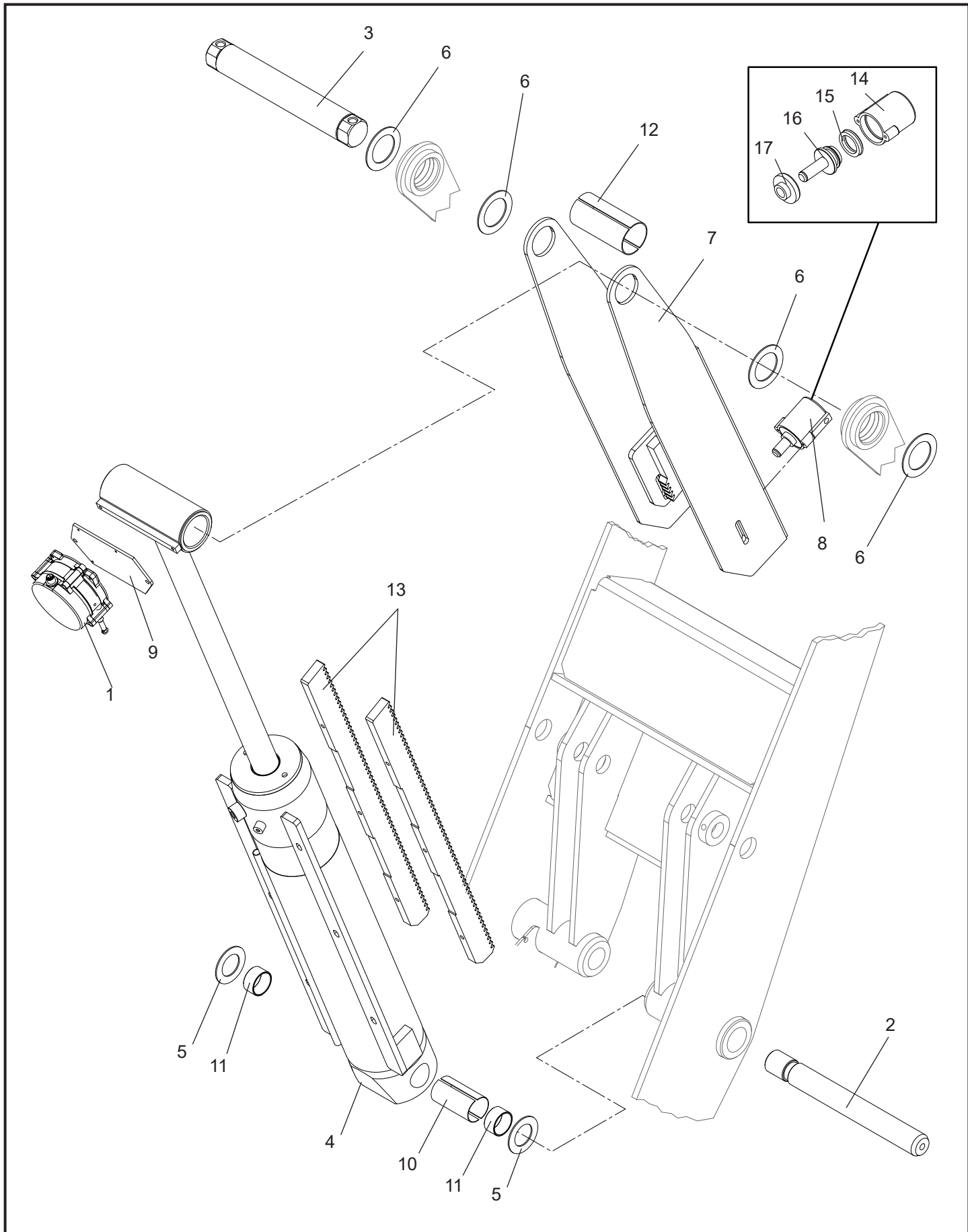

	Denominazione tavola GRUPPO BASE Table definition BASE GROUP	N°tavola / Indice di modifica Table no / Change index
	V55AK-54CAT - V55AK-54CAT-I V55LTAK-54CAT - ROT.V5554.196866 ROT.V5554.196873 V65N-60CAT - V65N-60CAT-I	V65LT-60CAT - ROT.V6560.196767 V65AK-60CAT - V65AK-60CAT-I V65LTAK-60CAT - ROT.V6560.196750

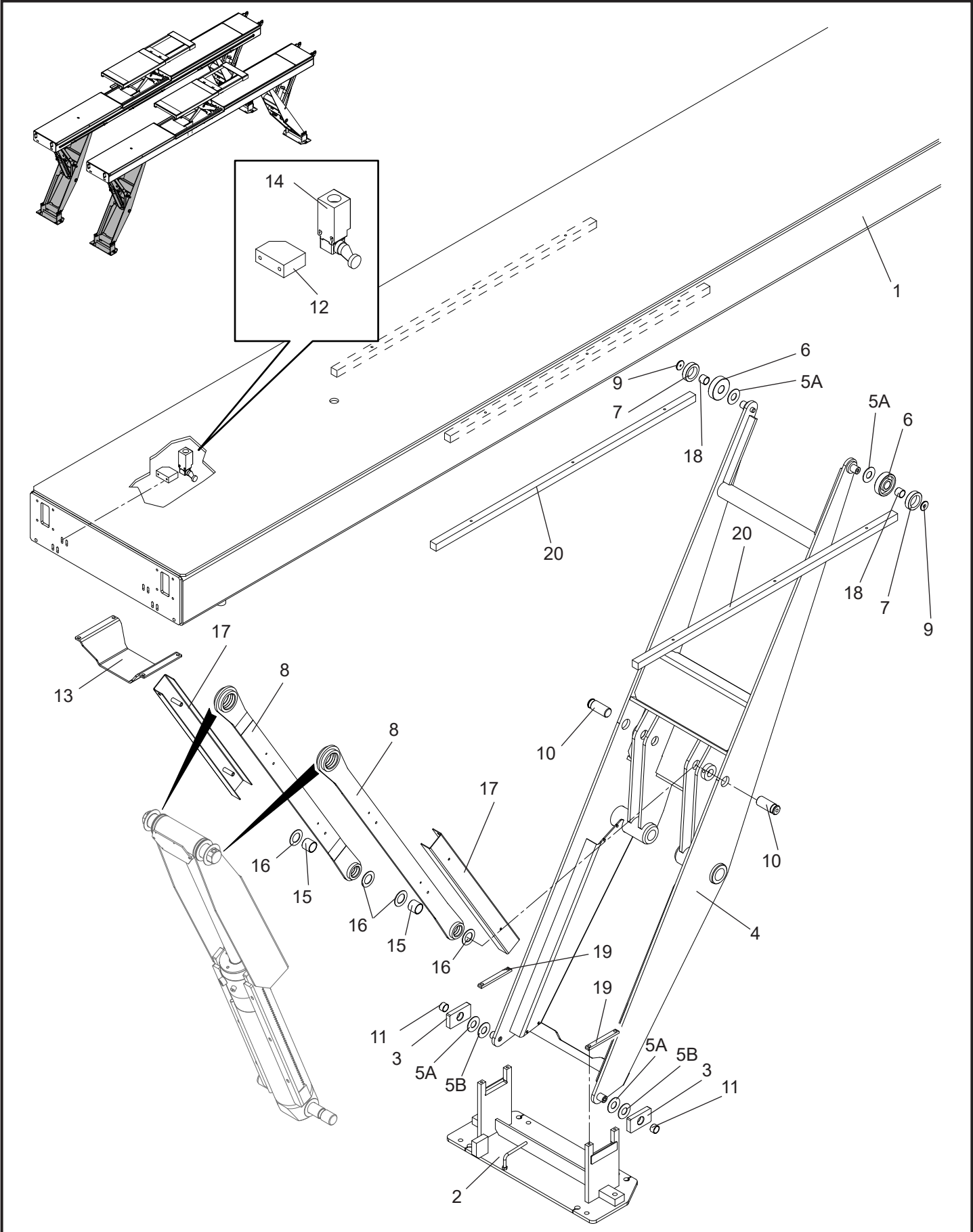



Denominazione tavola **GRUPPO BASE**
Table definition **BASE GROUP**

N°tavola / Indice di modifica
Table no / Change index

V55LT-54CAT - V55LT-54CAT-I

2A/0

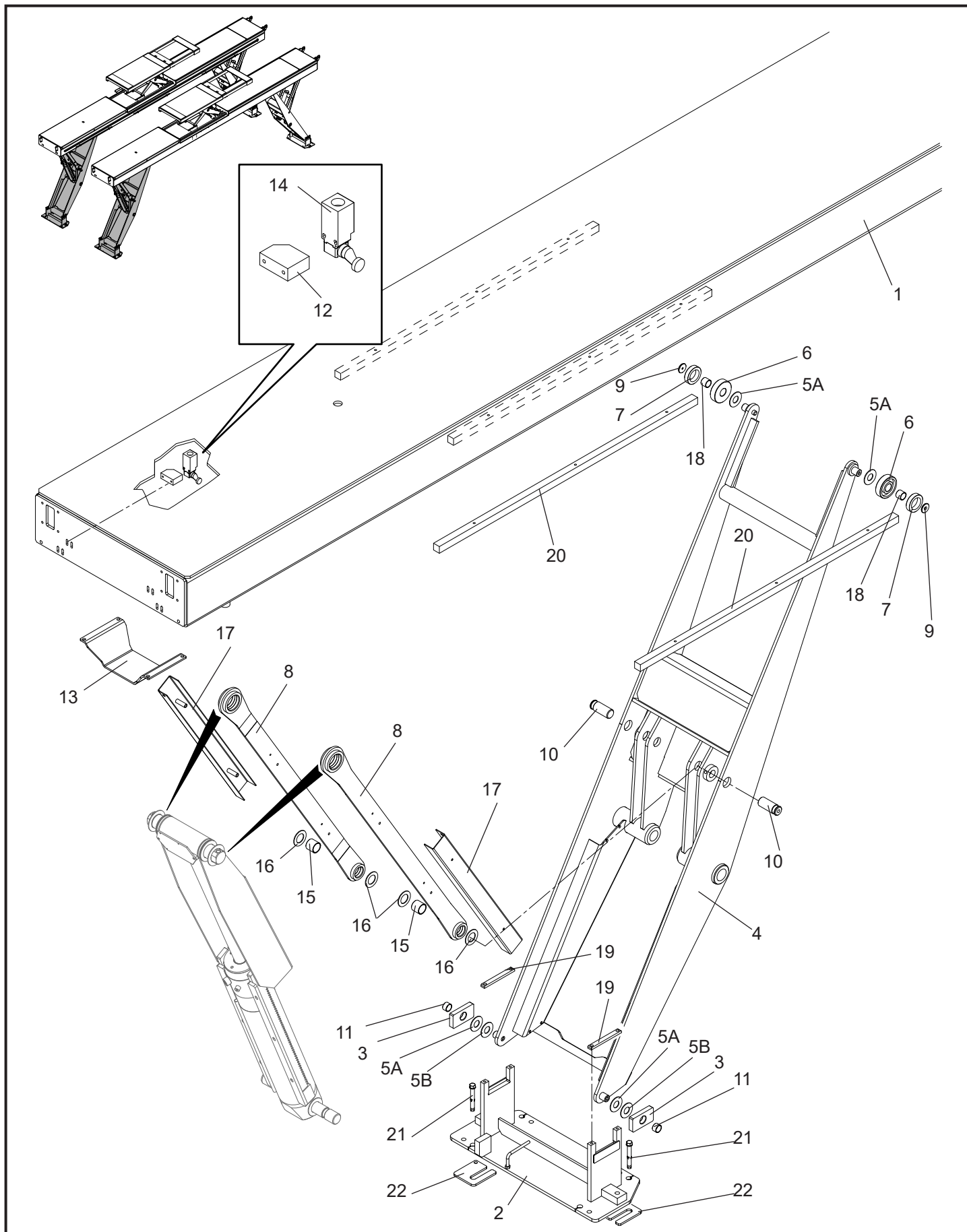



Denominazione tavola
Table definition

GRUPPO BASE
BASE GROUP

N°tavola / Indice di modifica
Table no / Change index

V55LTAK-60CAT-PD8
ROT.V5560.196798
ROT.V5560.196804

2B/0

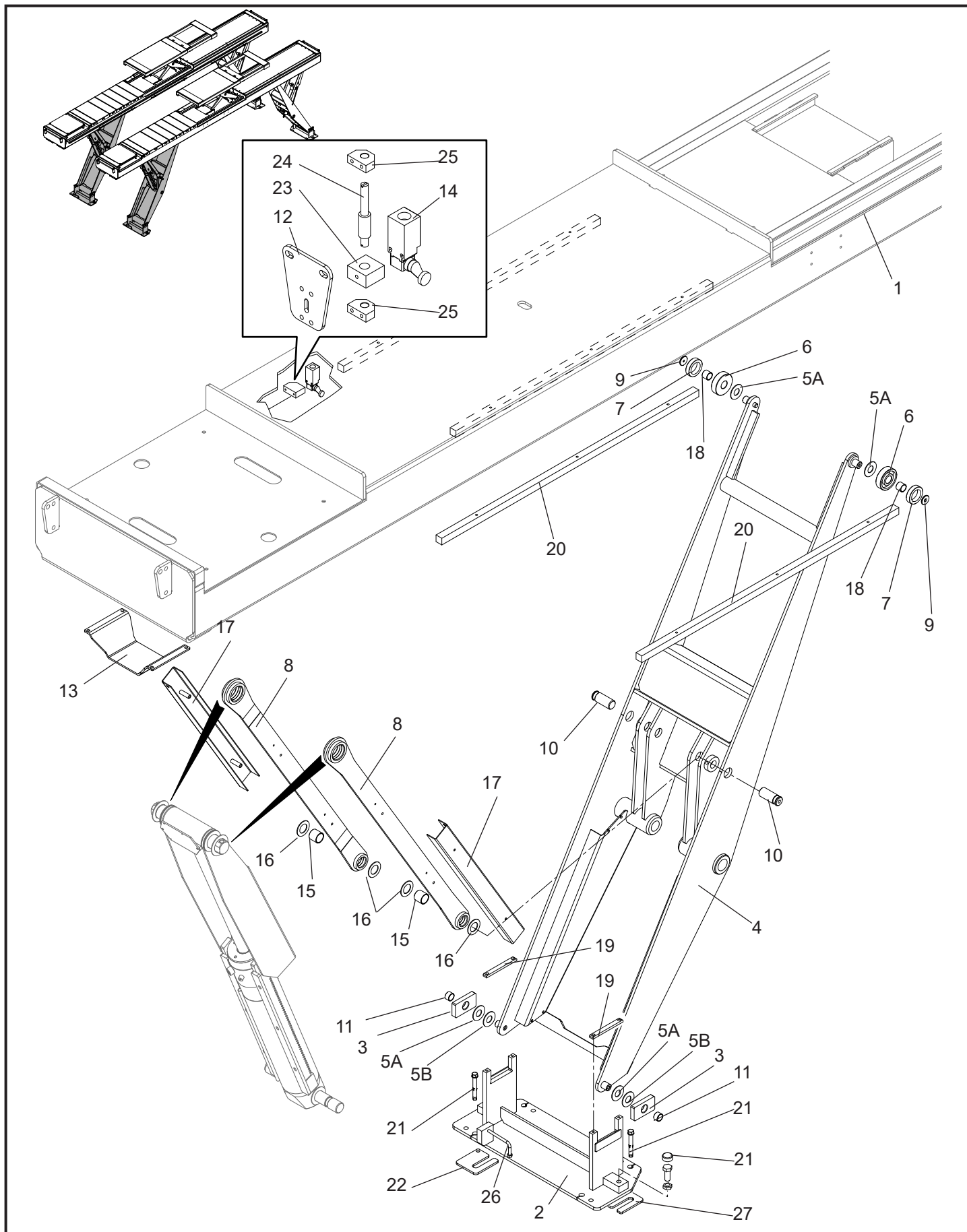



Denominazione tavola **GRUPPO BASE**
Table definition **BASE GROUP**

N°tavola / Indice di modifica
Table no / Change index

V55AK-54CAT - V55AK-54CAT-I
V55LTAK-54CAT - ROT.V5554.196866
ROT.V5554.196873
V65N-60CAT - V65N-60CAT-I

V65LT-60CAT - ROT.V6560.196767
V65AK-60CAT - V65AK-60CAT-I
V65LTAK-60CAT - ROT.V6560.196750

3/0

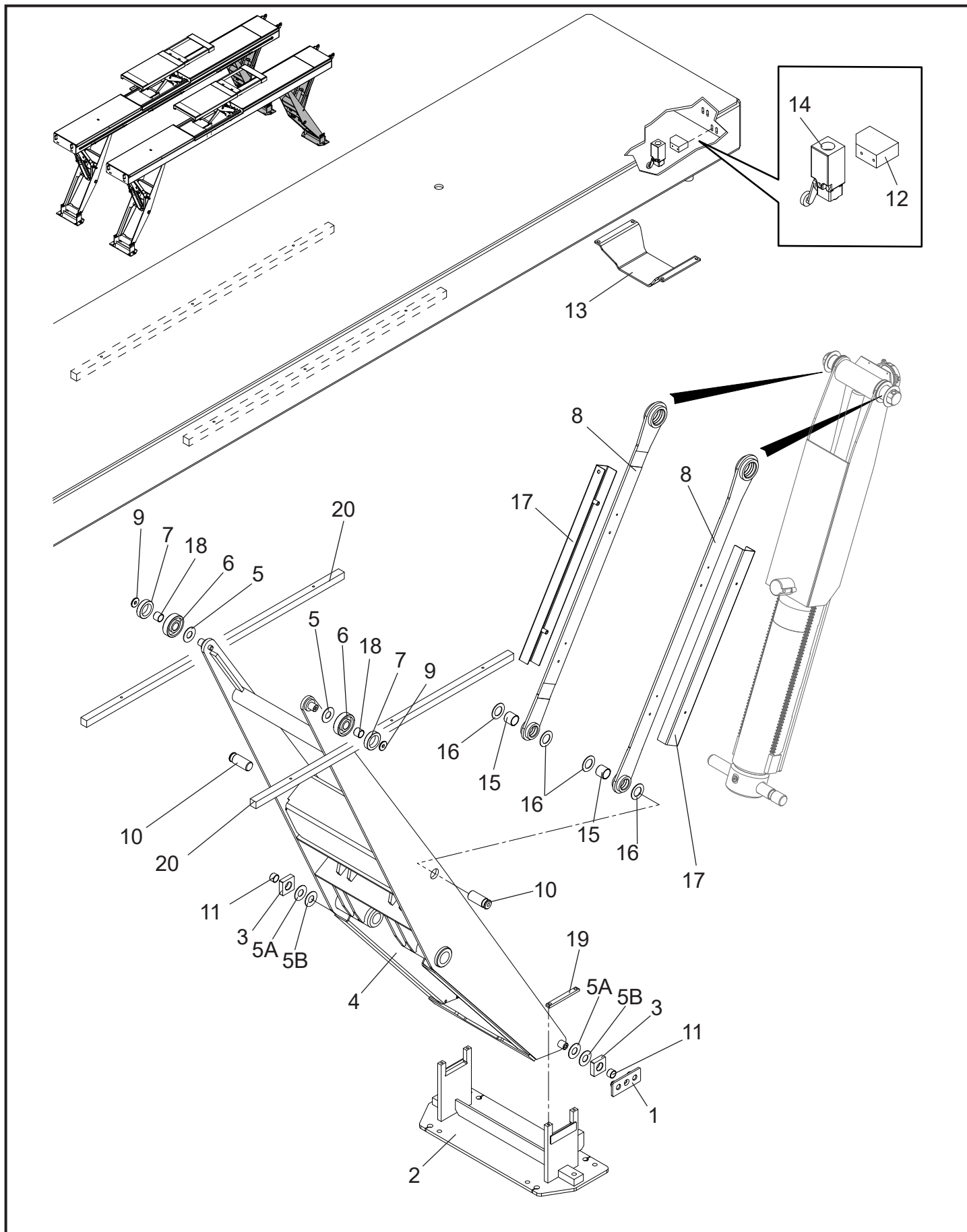



Denominazione tavola **GRUPPO BASE**
Table definition **BASE GROUP**

N°tavola / Indice di modifica
Table no / Change index

V55LT-54CAT - V55LT-54CAT-I

3A/0

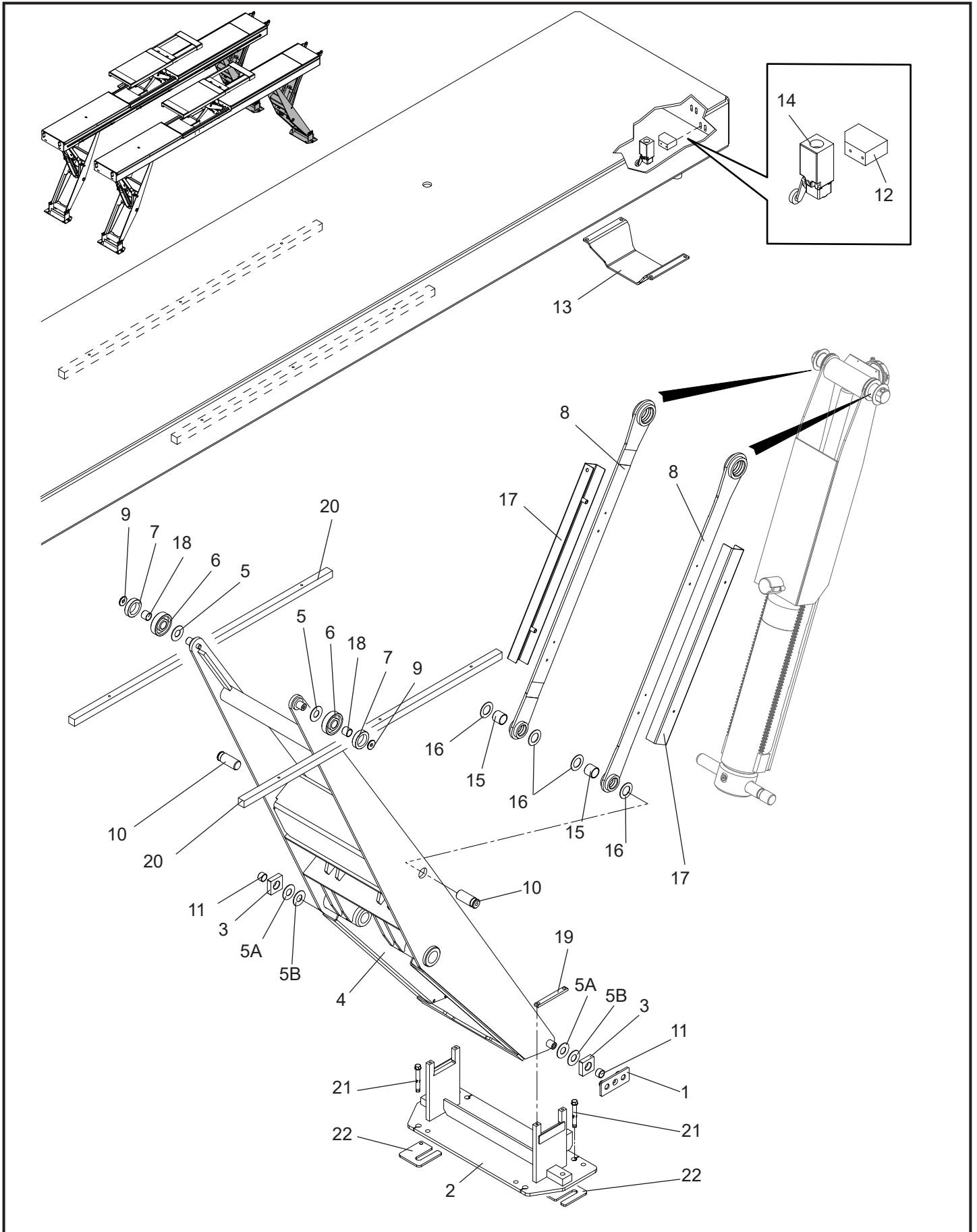



Denominazione tavola
Table definition

GRUPPO PEDANE (SI)
PLATFORMS GROUP (LT)

V55AK-54CAT - V55AK-54CAT-I
V55LTAK-54CAT - ROT.V5554.196866
ROT.V5554.196873
V65AK-60CAT - V65AK-60CAT-I
V65LTAK-60CAT - ROT.V6560.196750

N°tavola / Indice di modifica
Table no / Change index

4A/2

DISTANZIALI	Qt. rif. 22 059625100	Qt. rif. 23 413308
L.61	8	16
L.150	10	20
L.200	10	20
L.360	10	20

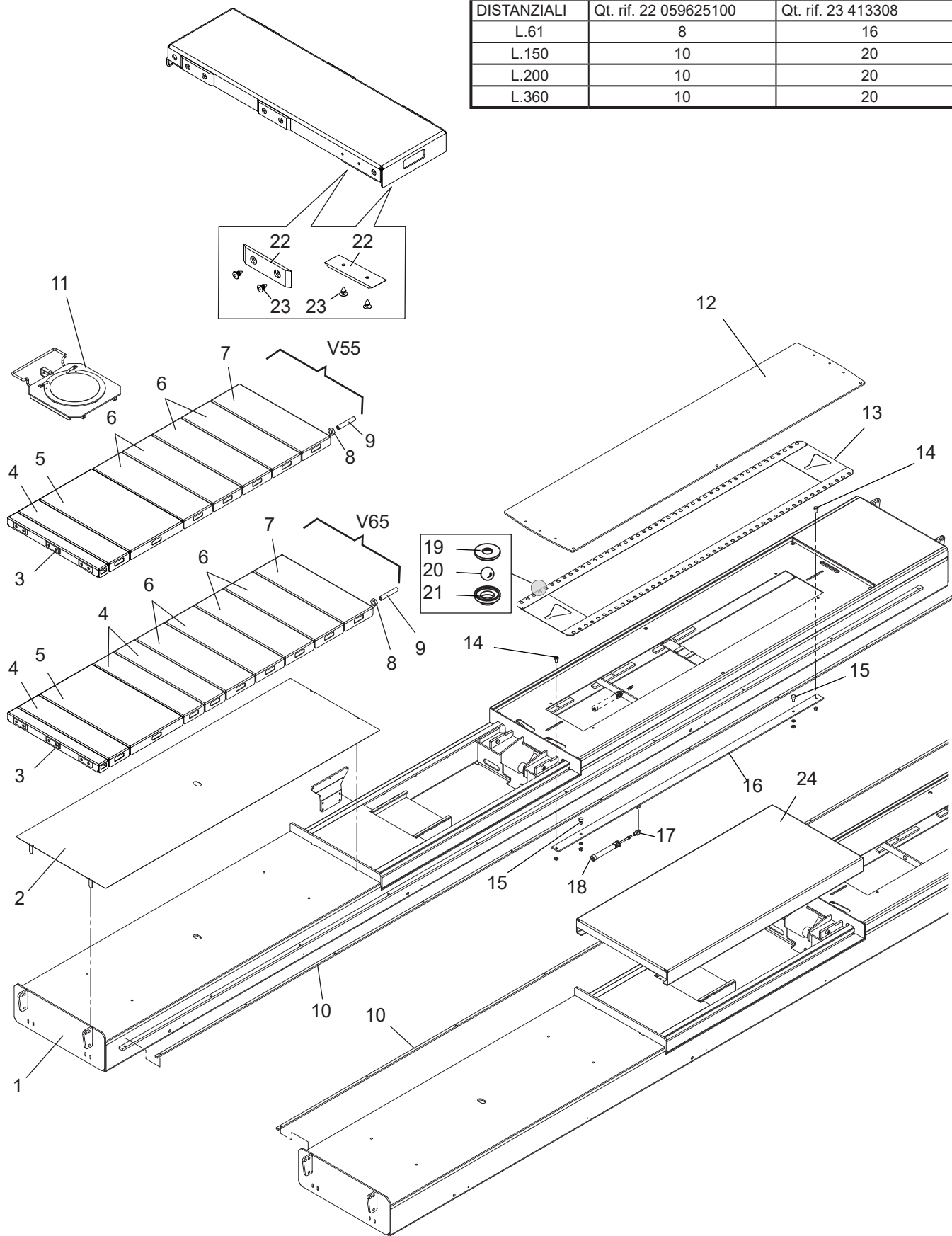

	Denominazione tavola GRUPPO PEDANE Table definition PLATFORMS GROUP	N°tavola / Indice di modifica Table no / Change index
	V55LT-54CAT - V55LT-54CAT-I V65LT-60CAT - ROT.V6560.196767	4B/1

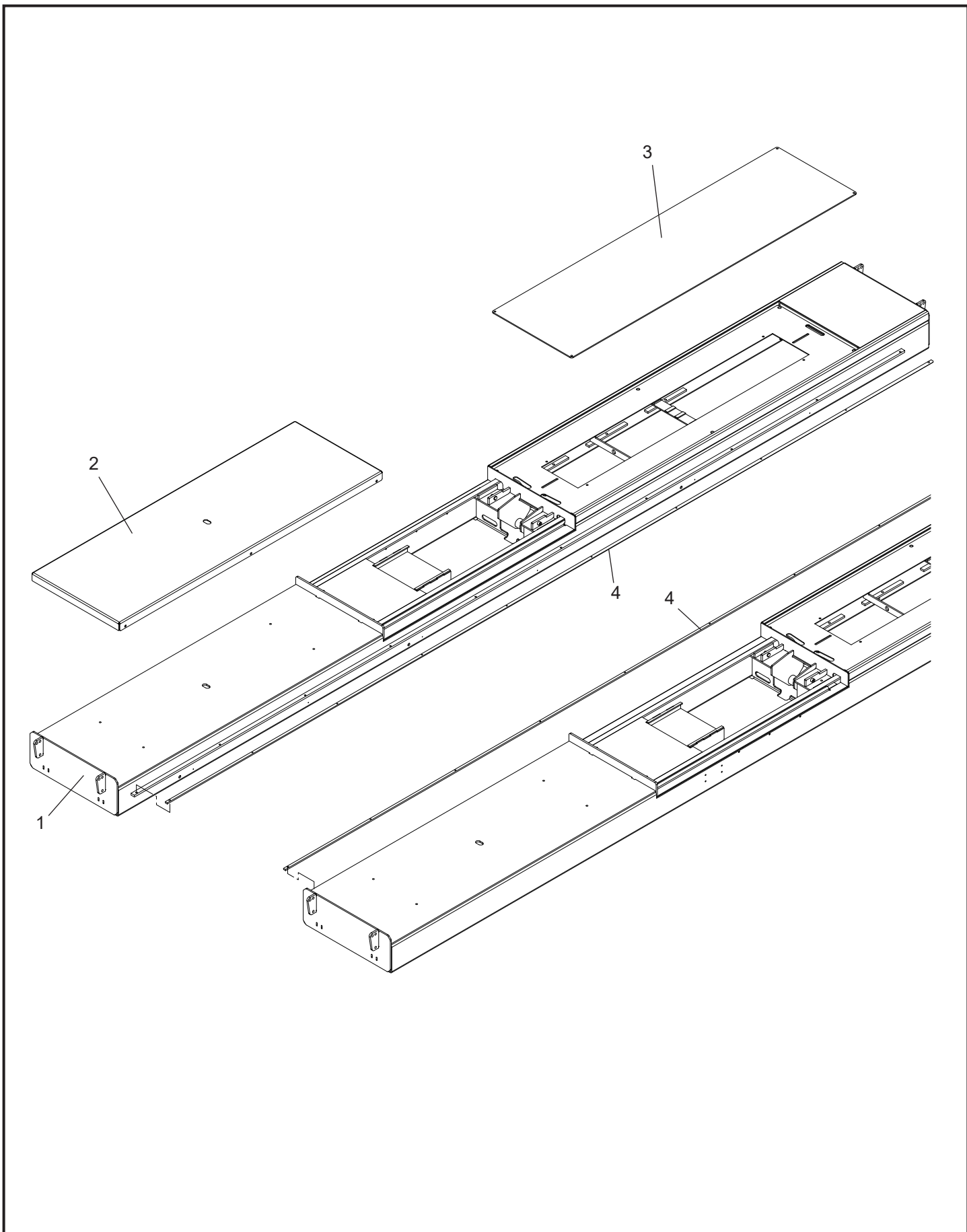

	Denominazione tavola GRUPPO PEDANE Table definition PLATFORMS GROUP	N°tavola / Indice di modifica Table no / Change index
	V65N-60CAT - V65N-60CAT-I	4C/0

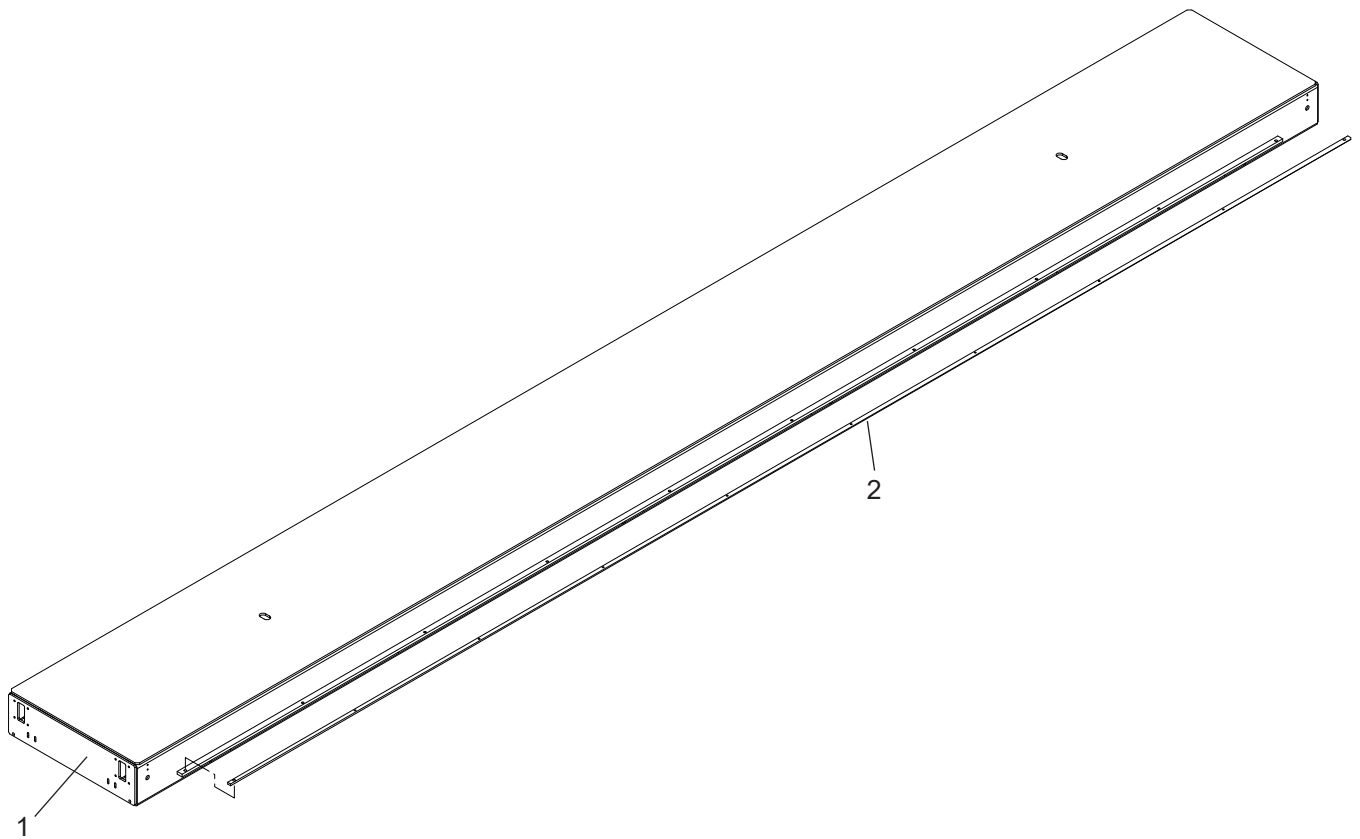



Denominazione tavola
Table definition

GRUPPO PEDANE (SI+PG8)
PLATFORMS GROUP (LT+PG8)

N°tavola / Indice di modifica
Table no / Change index

V55LTAK-60CAT-PD8
ROT.V5560.196798
ROT.V5560.196804

4D/1

DISTANZIALI	Q.ta rif. 25 059625100
L.61	10
L.150	10
L.200	50

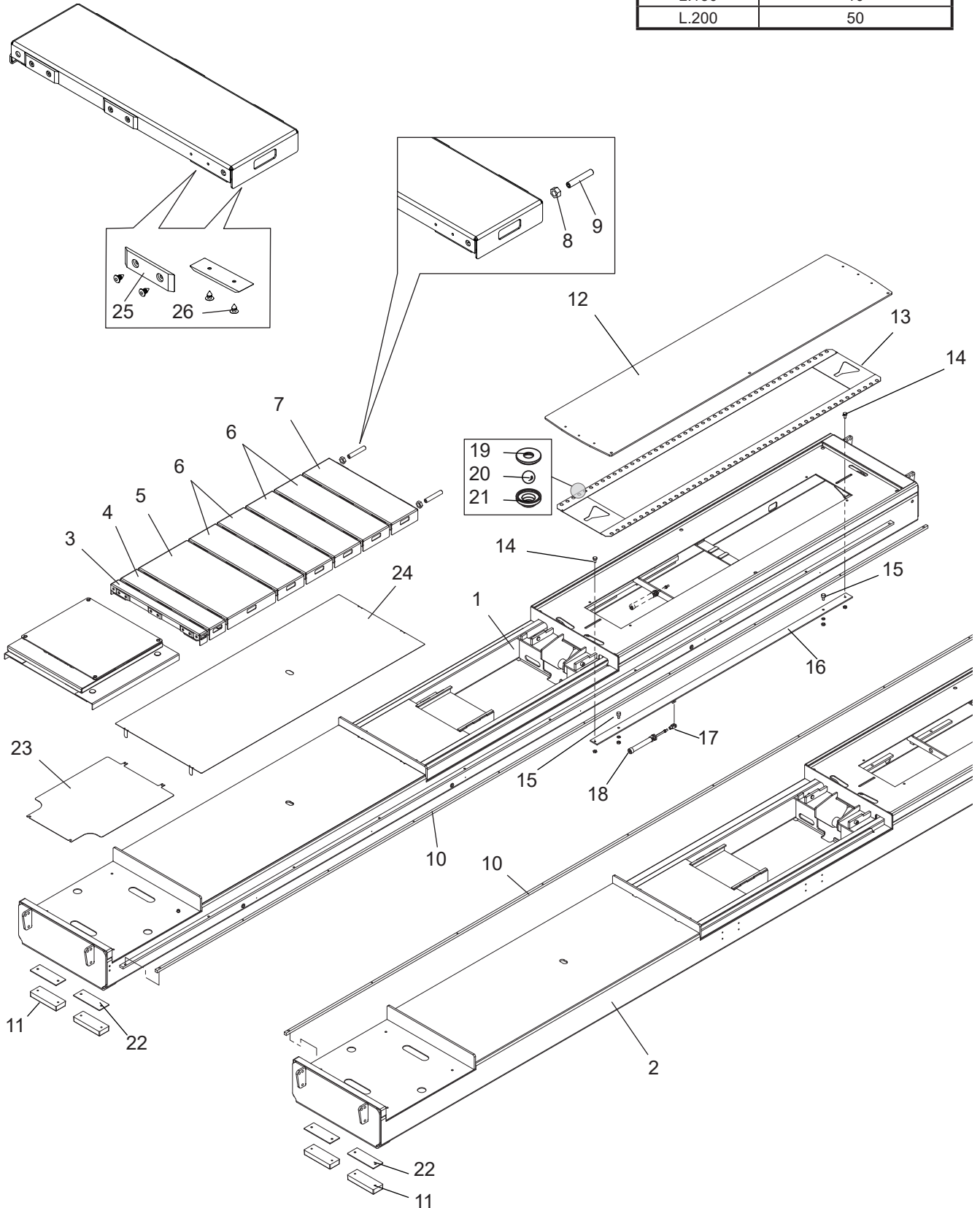

	Denominazione tavola GRUPPO ARRESTI VEICOLO Table definition VEHICLE STOP GROUP	N°tavola / Indice di modifica Table no / Change index
	V55LTAK-60CAT-PD8 V55LTAK-6 V55AK-54CAT V55LTAK-54CAT	V65LT-60CAT V65AK-60CAT V65LTAK-60CAT 0CAT-PD8-I

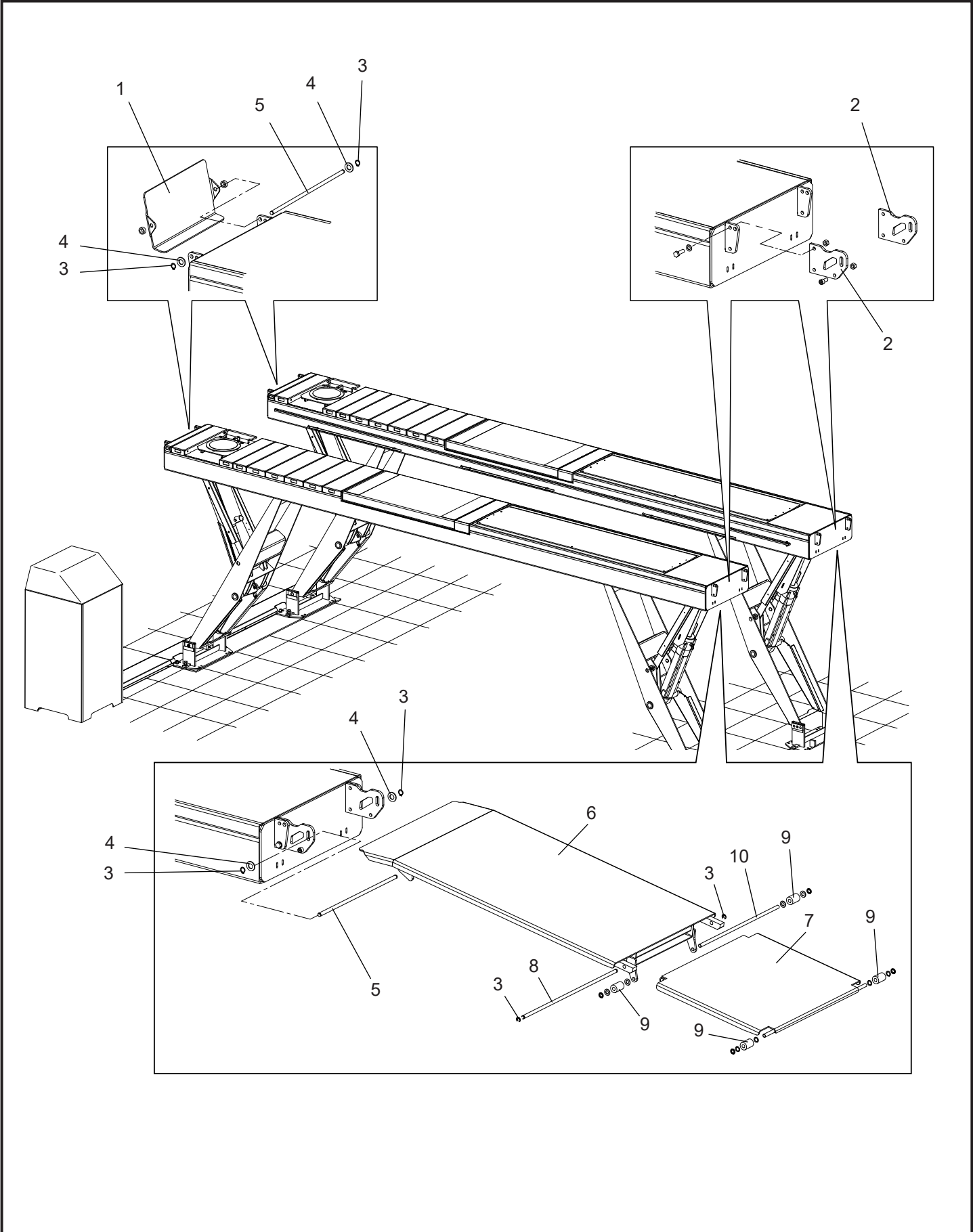



Denominazione tavola
Table definition

GRUPPO ARRESTI VEICOLO
VEHICLE STOP GROUP

N°tavola / Indice di modifica
Table no / Change index

V65N-60CAT

5B/0

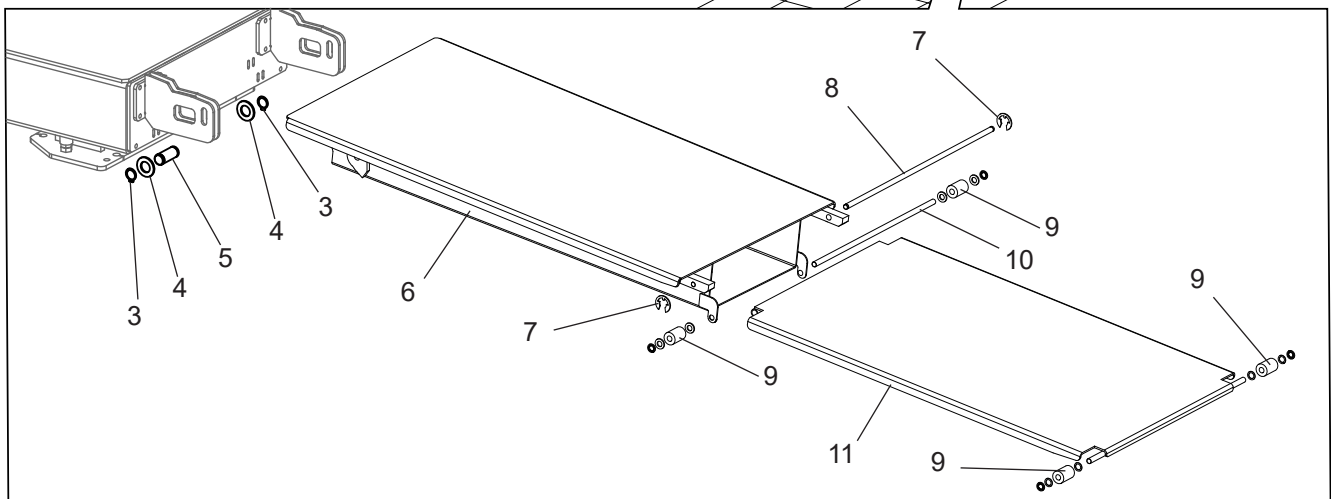
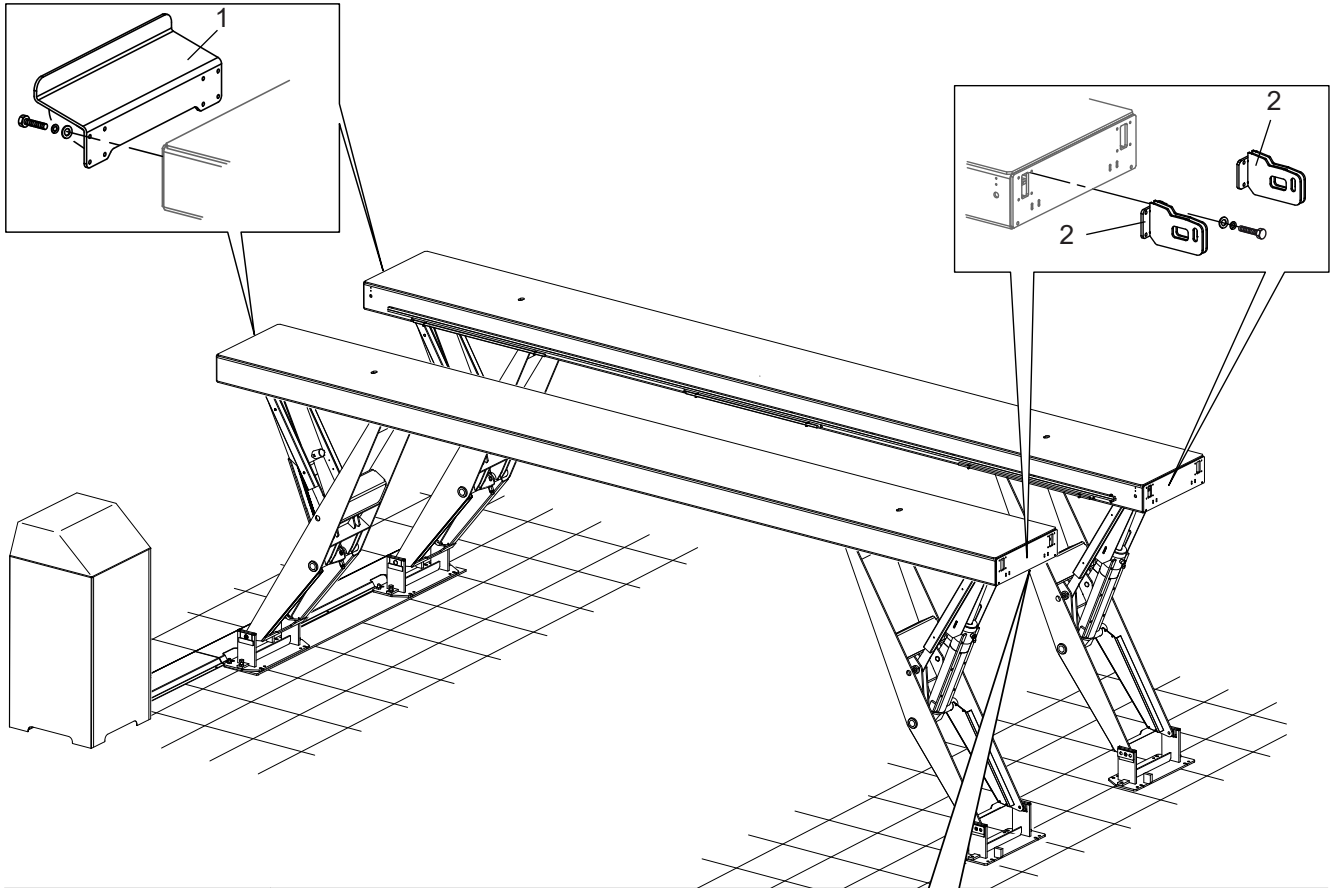



Denominazione tavola **GRUPPO ARRESTI VEICOLO**
Table definition **VEHICLE STOP GROUP**

N°tavola / Indice di modifica
Table no / Change index

V55LT-54CAT
V55AK-54CAT
V55LTAK-54CAT

V65LT-60CAT
V65AK-60CAT
V65LTAK-60CAT

5C/0

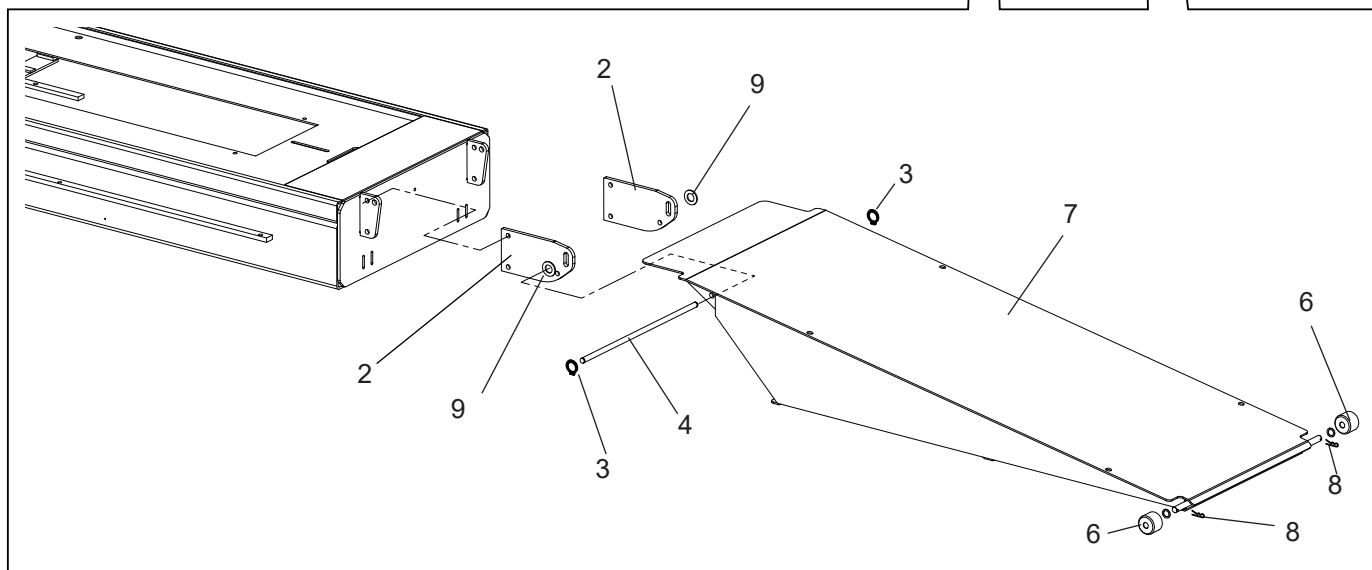
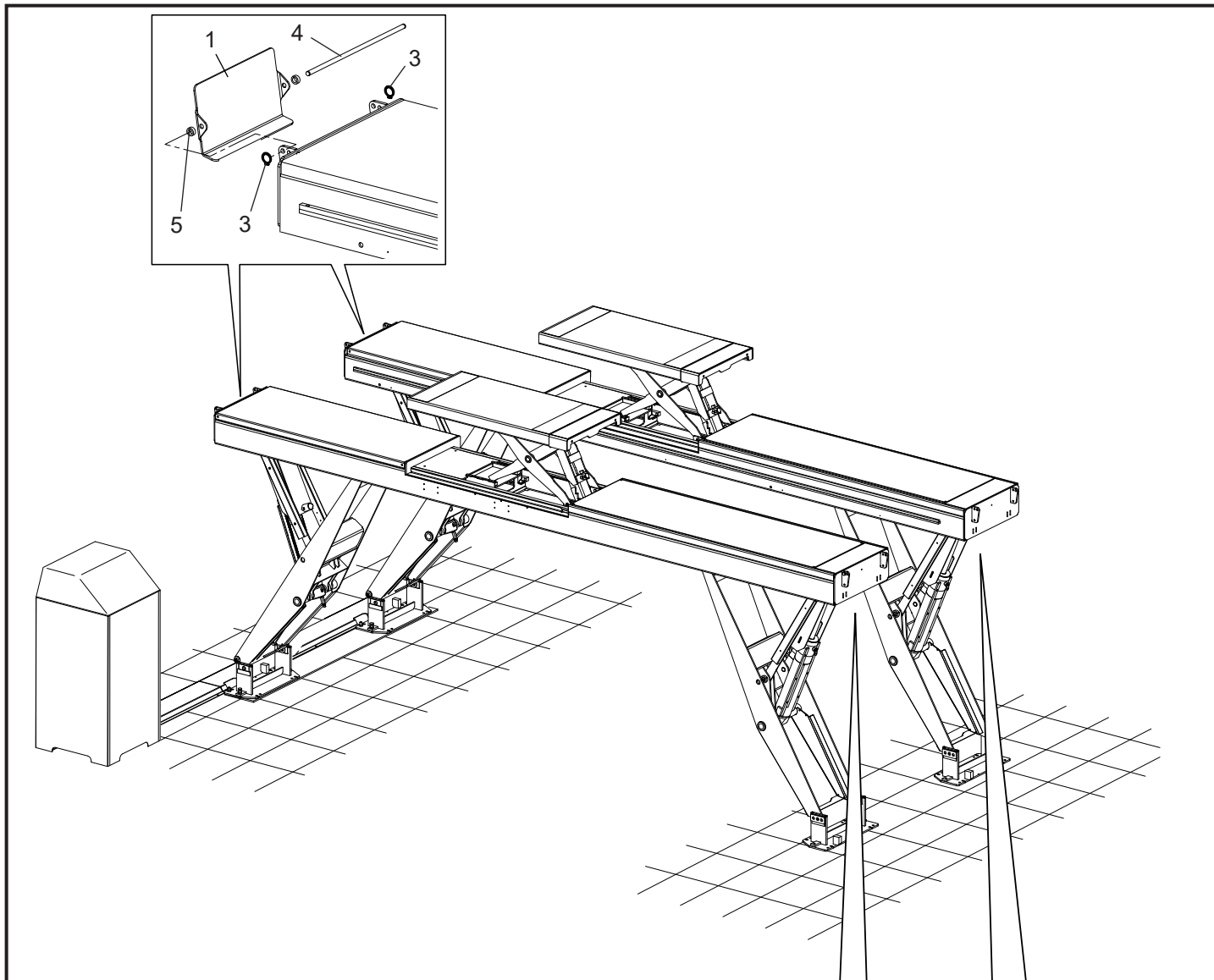





Denominazione tavola **GRUPPO ARRESTI VEICOLO**
Table definition **VEHICLE STOP GROUP**

N°tavola / Indice di modifica
Table no / Change index

V55LTAK-60CAT-PD8

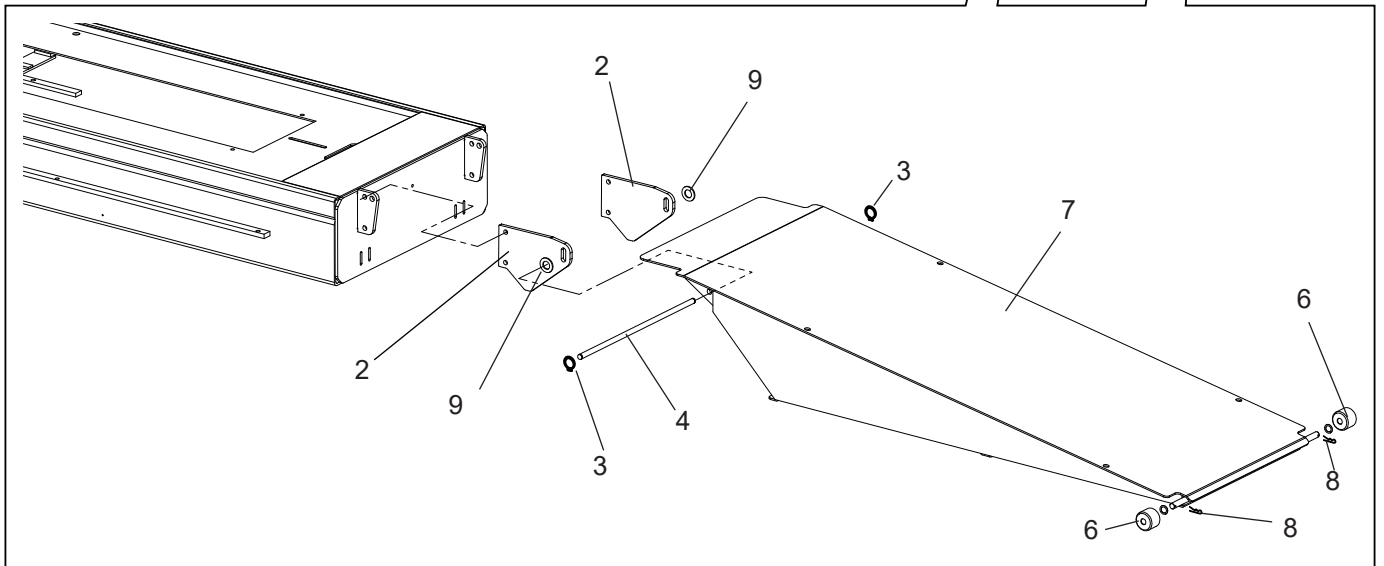
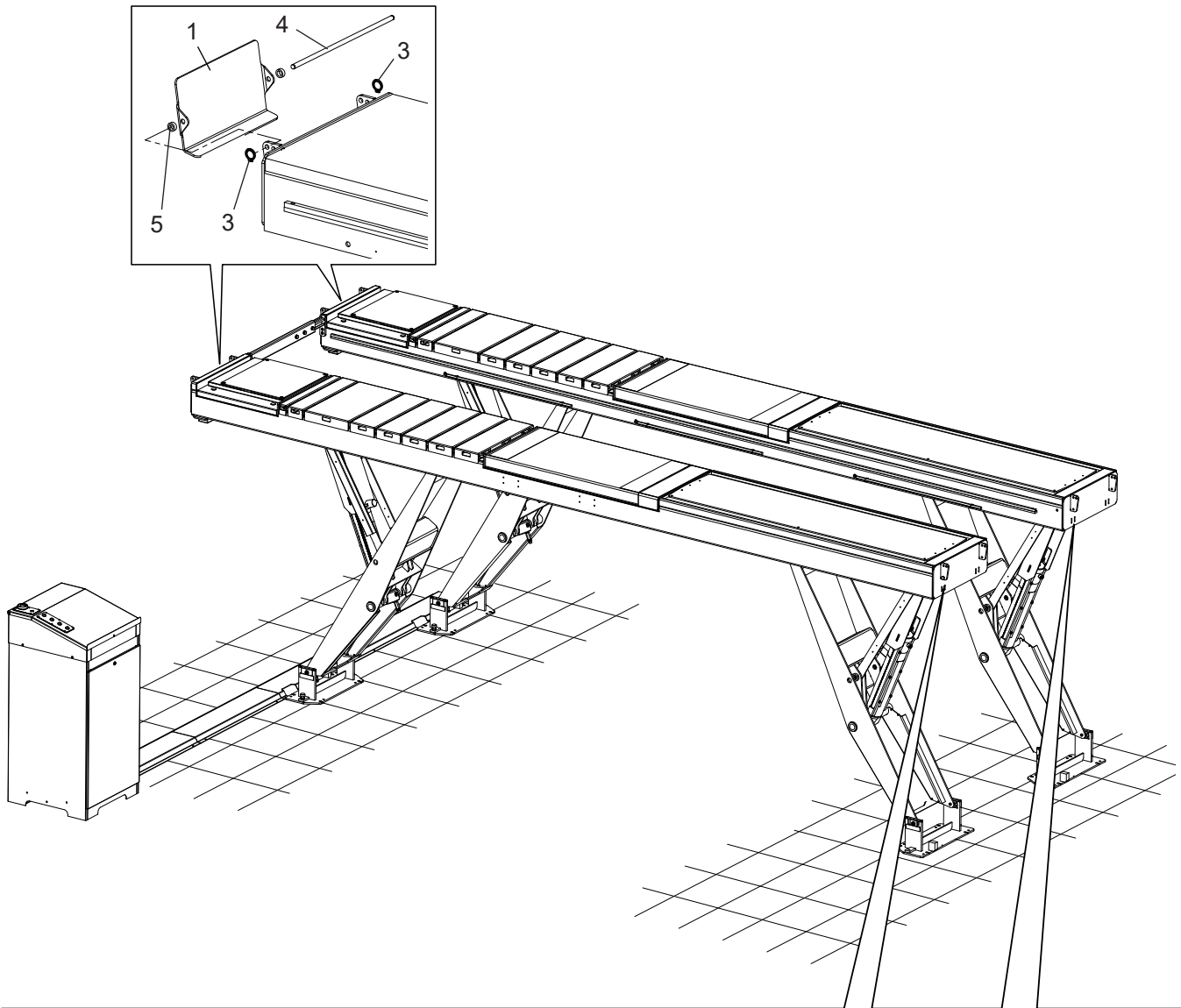
5D/0



	Denominazione tavola GRUPPO ARRESTI VEICOLO SOLLEVATORE INTERRATO Table definition VEHICLE STOP GROUP BUILT-IN LIFT	N°tavola / Indice di modifica Table no / Change index
	V55LT-54CAT-I V55AK-54CAT-I ROT.V5554.196866 ROT.V5554.196873 ROT.V5560.196798	ROT.V5560.196804 ROT.V6560.196767-I V65AK-60CAT-I ROT.V6560.196750

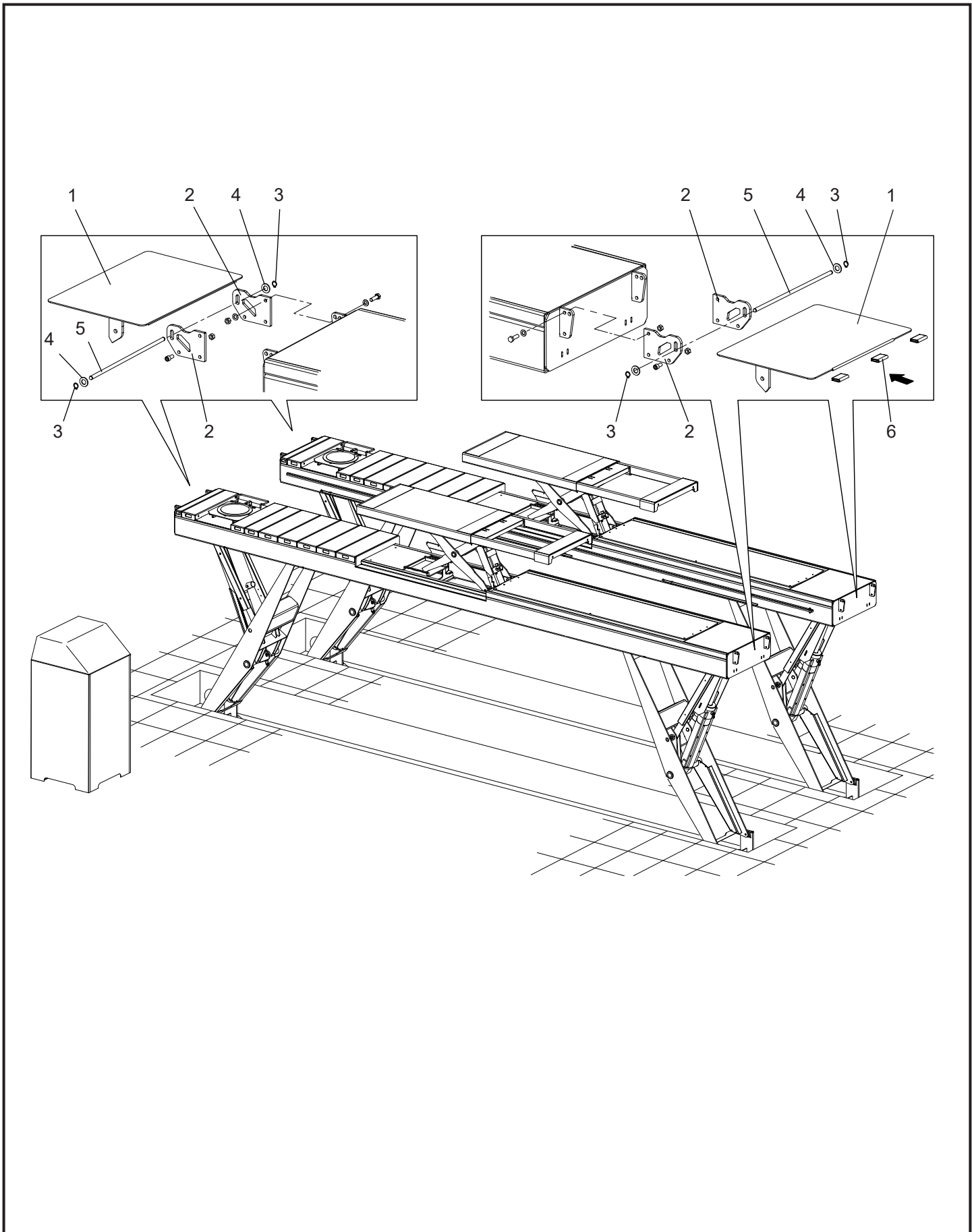



Denominazione tavola
Table definition

GRUPPO ARRESTI VEICOLO SOLLEVATORE INTERRATO
VEHICLE STOP GROUP BUILT-IN LIFT

N°tavola / Indice di modifica
Table no / Change index

V65N-60CAT-I

6B/0

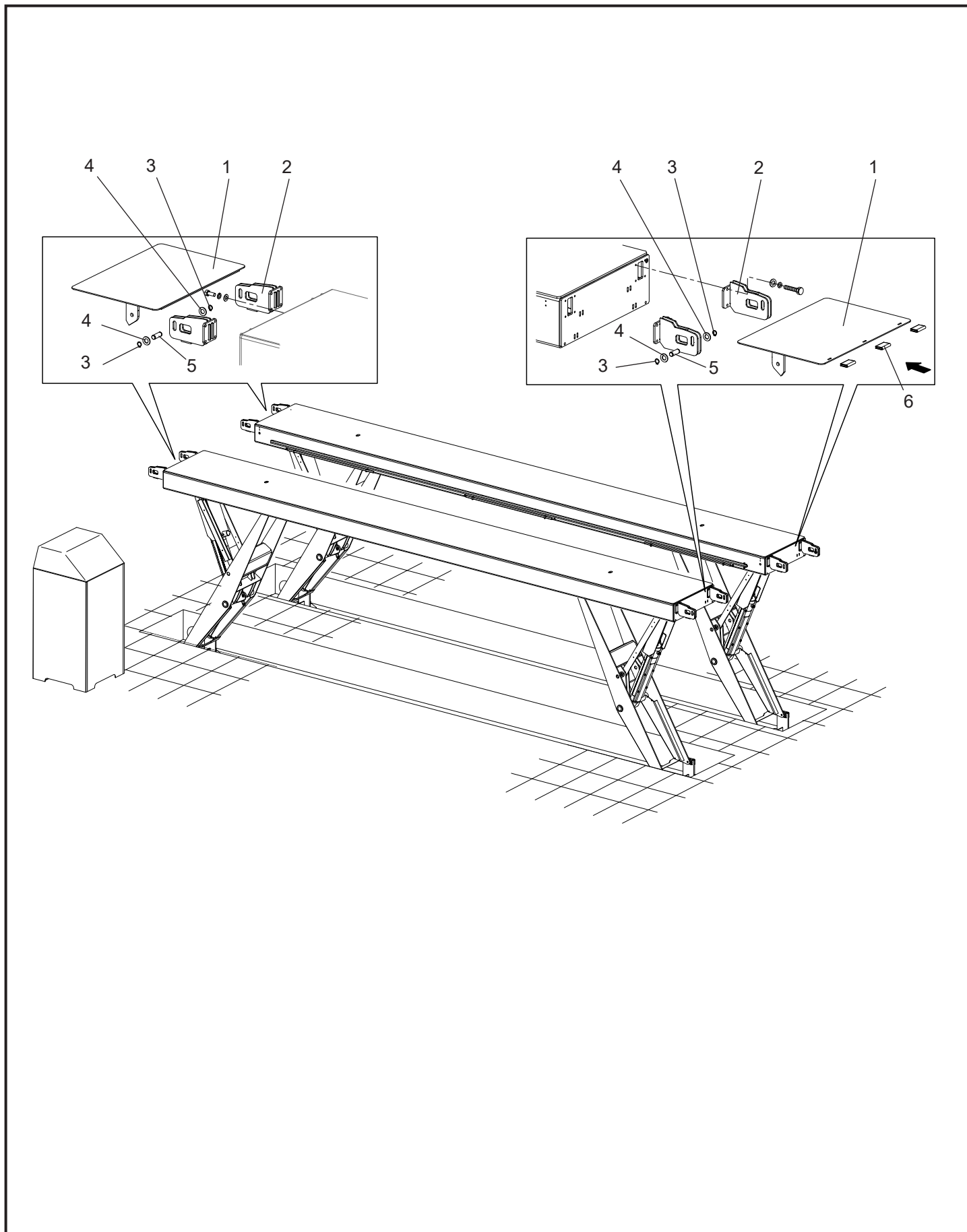



Denominazione tavola **ADESIVI E DISPOSITIVI SEGNALI DI PERICOLO**
Table definition **LABELS AND DANGER WARNING DEVICES**

N°tavola / Indice di modifica
Table no / Change index

V55LT-54CAT - V55LT-54CAT-I
V55AK-54CAT - V55AK-54CAT-I
V55LTAK-54CAT - ROT.V5554.196866
ROT.V5554.196873
V55LTAK-60CAT-PD8 - ROT.V5560.196798

ROT.V5560.196804
V65N-60CAT - V65N-60CAT-I
V65LT-60CAT - ROT.V6560.196767
V65AK-60CAT - V65AK-60CAT-I
V65LTAK-60CAT - ROT.V6560.196750

7/2

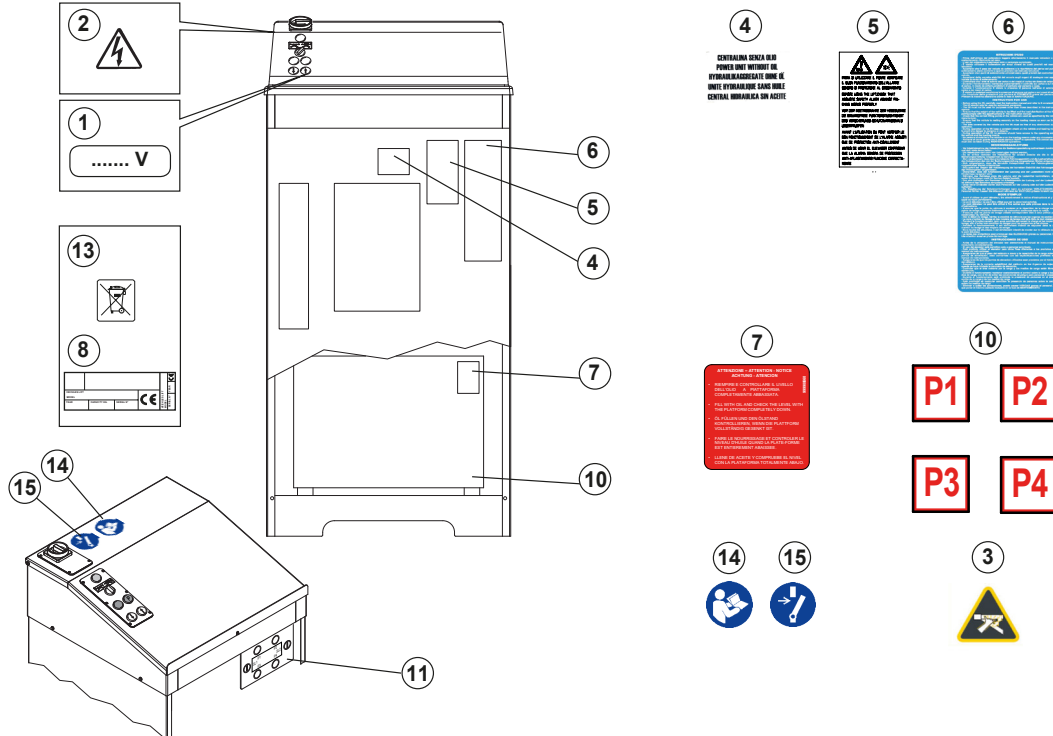
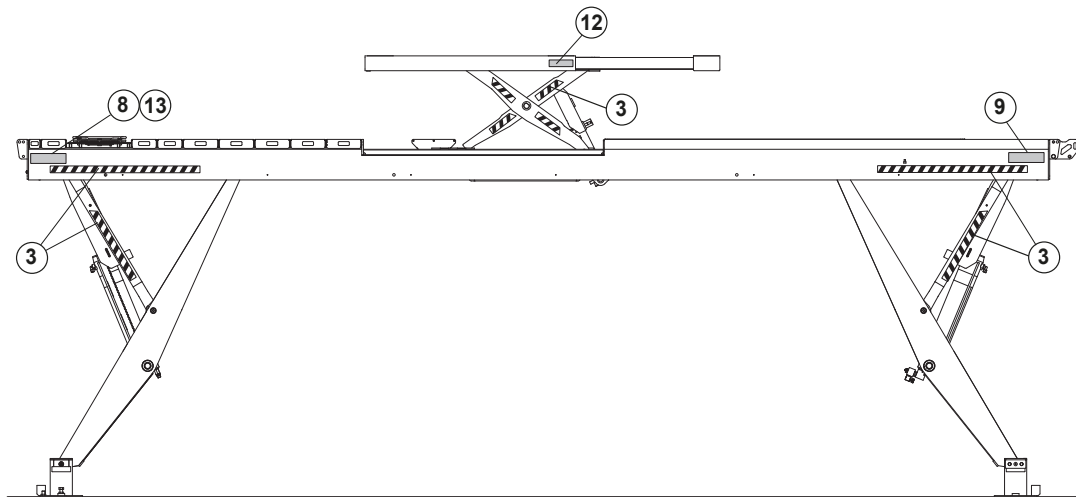
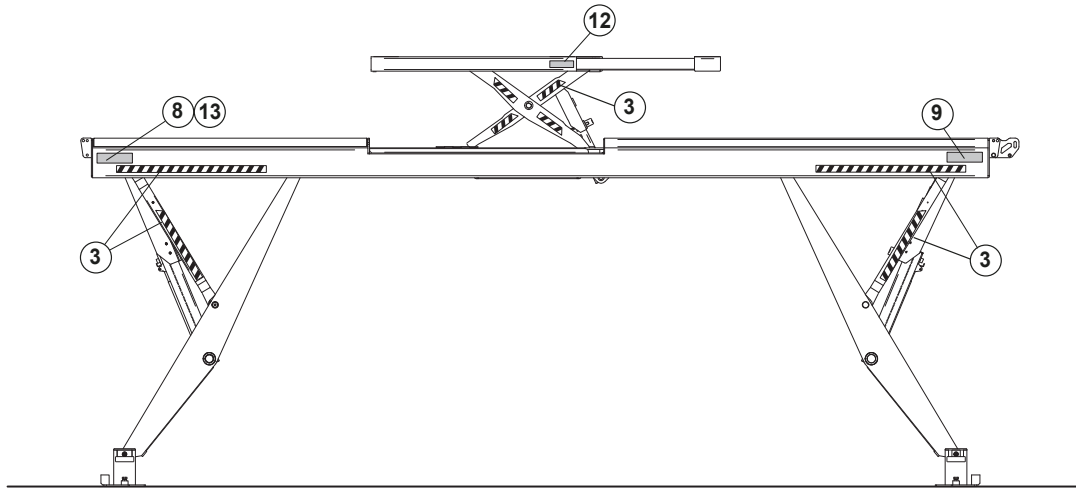



Denominazione tavola **MOBILE CENTRALINA**
Table definition **CONTROL UNIT CABINET**

N°tavola / Indice di modifica
Table no / Change index

V55LT-54CAT - V55LT-54CAT-I
V55AK-54CAT - V55AK-54CAT-I
V55LTAK-54CAT - ROT.V5554.196866
ROT.V5554.196873
V55LTAK-60CAT-PD8 - ROT.V5560.196798

ROT.V5560.196804
V65N-60CAT - V65N-60CAT-I
V65LT-60CAT - ROT.V6560.196767
V65AK-60CAT - V65AK-60CAT-I
V65LTAK-60CAT - ROT.V6560.196750

8/1

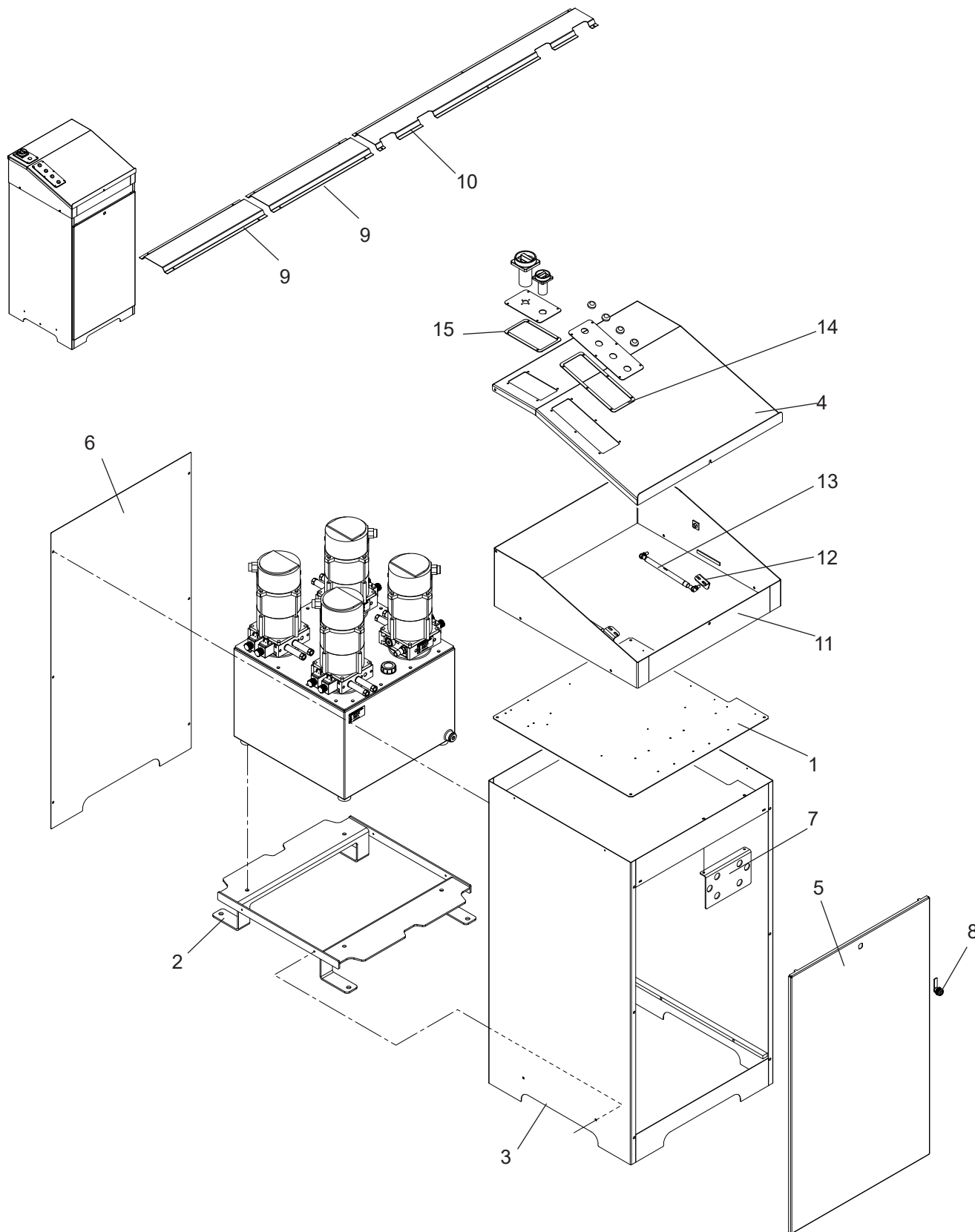



Denominazione tavola **CENTRALINA IDRAULICA**
Table definition **HYDRAULIC POWER PACK**

N°tavola / Indice di modifica
Table no / Change index

V55LT-54CAT - V55LT-54CAT-I
V55AK-54CAT - V55AK-54CAT-I
V55LTAK-54CAT - ROT.V5554.196866
ROT.V5554.196873
V55LTAK-60CAT-PD8 - ROT.V5560.196798

ROT.V5560.196804
V65N-60CAT - V65N-60CAT-I
V65LT-60CAT - ROT.V6560.196767
V65AK-60CAT - V65AK-60CAT-I
V65LTAK-60CAT - ROT.V6560.196750

9/1

Cod. 324513

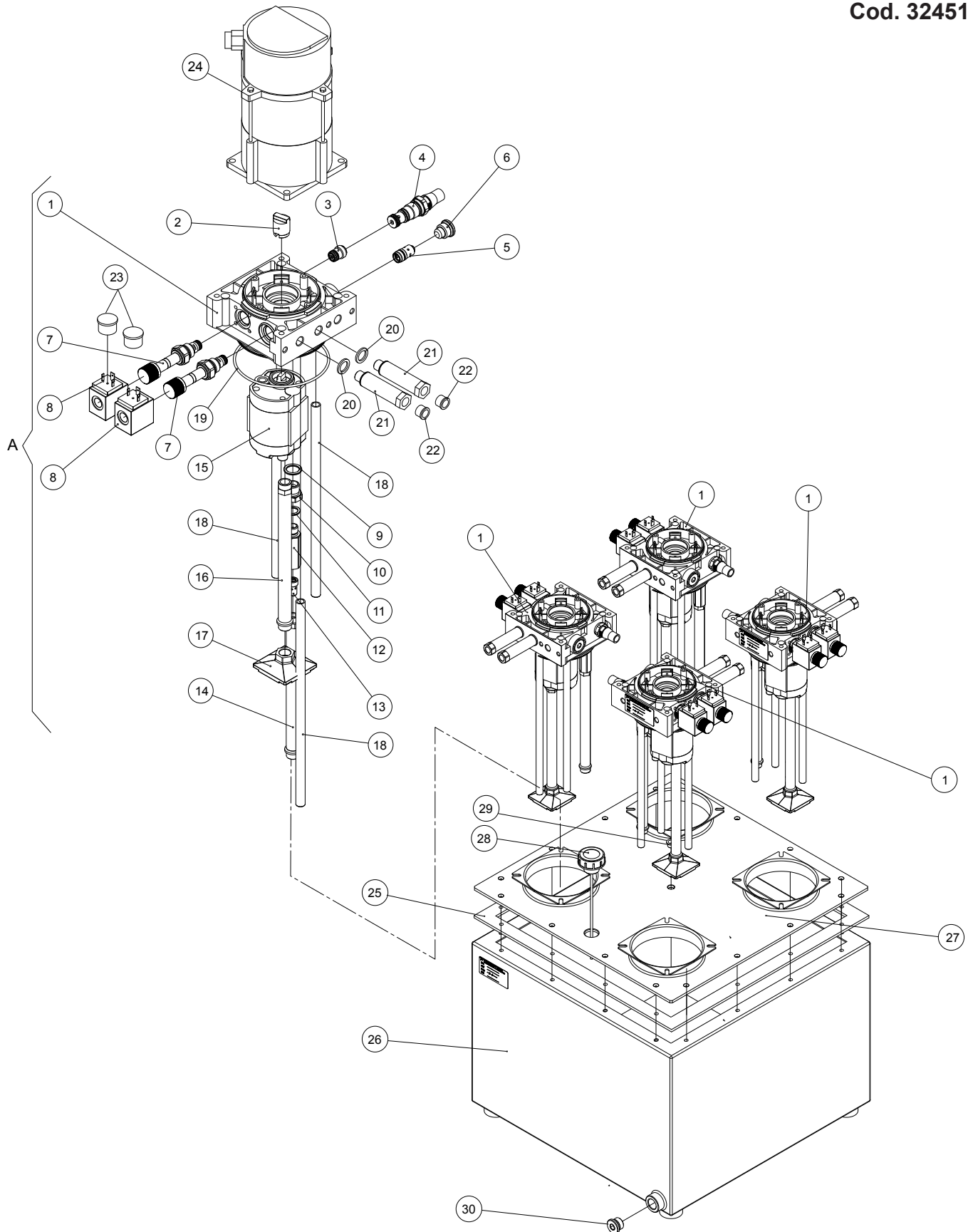



Denominazione tavola **CENTRALINA DI COMANDO**
Table definition **CONTROL BOX**

N°tavola / Indice di modifica
Table no / Change index

V55LT-54CAT - V55LT-54CAT-I
V55LTAK-54CAT - ROT.V5554.196866
ROT.V5554.196873
V65LT-60CAT - ROT.V6560.196767
V65LTAK-60CAT - ROT.V6560.196750

10A/1

Cod. 059603531

NB: configurare le schede:
SCA1 switch 1 2 3 4 ON, 5 6 OFF
SCA2 switch 1 2 3 4 5 ON, 6 OFF

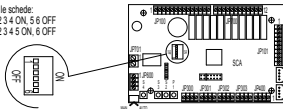

Con impianto senza tensione posizionare gli switch come sopra.
Premere contemporaneamente i pulsanti P1, S2, S3, S4 e dare tensione all'impianto.
Si accenderanno i led di disegno per 1s, di seguito lampeggeranno tutti per 5s.
A configurazione terminata restare in accesso solo il led n°2.

Per resettare il blocco di sicurezza della scheda (contatto di JP701 aperto) serve:
Impianto senza tensione, mettere il selettore SL1 manuale/automatico su manuale,
premere contemporaneamente i due pulsanti e dare tensione all'impianto.
Tenere premuti i pulsanti fino a quando non resta acceso il led 1.
Ripetere le operazioni anche sull'altra scheda e mettere il selettore in automatico.

Schema elettrico 059605551

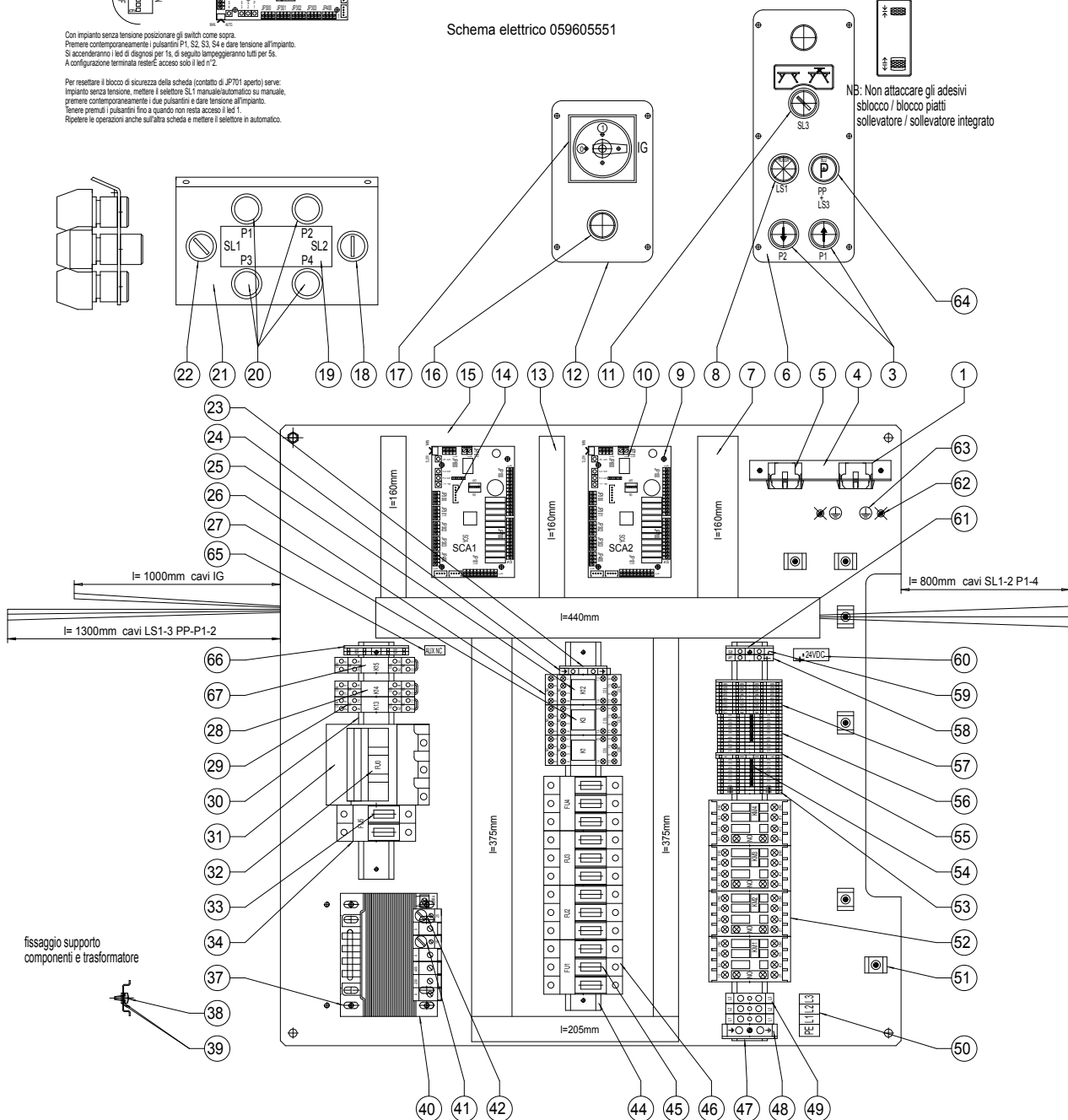

fissaggio supporto
componenti e trasformatore

CODICE CODE	DESCRIZIONE/ DESCRIPTION
059665570	CABLE CONTROL BOX A CP
059665560	CABLE CONTROL BOX A EV23
059665550	CABLE CONTROL BOX A EV19
059665640	CABLE CONTROL BOX A EV18
059665130	CABLE CONTROL BOX A EV9
059665120	CABLE CONTROL BOX A EV8
059665110	CABLE CONTROL BOX A EV7
059665100	CABLE CONTROL BOX A EV6
059665090	CABLE CONTROL BOX A EV5

CODICE CODE	DESCRIZIONE/ DESCRIPTION
059665080	CABLE CONTROL BOX A EV4
059665070	CABLE CONTROL BOX A EV3
059665060	CABLE CONTROL BOX A EV2
059665050	CABLE CONTROL BOX A EV 1
059665040	CABLE CONTROL BOX A MOT.4
059665030	CABLE CONTROL BOX A MOT.3
059665020	CABLE CONTROL BOX A MOT.2
059665010	CABLE CONTROL BOX A MOT.1



Denominazione tavola **CENTRALINA DI COMANDO**
Table definition **CONTROL BOX**

N°tavola / Indice di modifica
Table no / Change index

V55AK-54CAT - V55AK-54CAT-I
V65N-60CAT - V65N-60CAT-I
V65AK-60CAT - V65AK-60CAT-I

10B/1

Cod. 059603521

NB: configurare le schede:
SCA1 switch 2 4 ON, 1 3 5 6 OFF
SCA2 switch 2 4 5 ON, 1 3 6 OFF

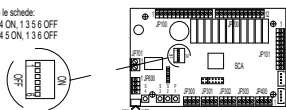

Con impianto senza tensione posizionare gli switch come sopra.
Premere contemporaneamente i pulsanti P1, S2, S3, S4 e dare tensione all'impianto.
Si accenderanno i led di diagnosi per 1s, di segnale lampeggeranno tutti per 5s.
A configurazione terminata restareE' acceso solo il led n°2.

Per resettare il blocco di sicurezza della scheda (contatto di JP701 aperto) serve:
Impianto senza tensione, mettere il selettore SL1 manuale/automatico su manuale,
premere contemporaneamente i due pulsanti e dare tensione all'impianto.
Tenere premuti i pulsanti fino a quando non resta acceso il led 1.
Ripetere le operazioni anche sull'altra scheda e mettere il selettore in automatico.

Schema elettrico 059605760

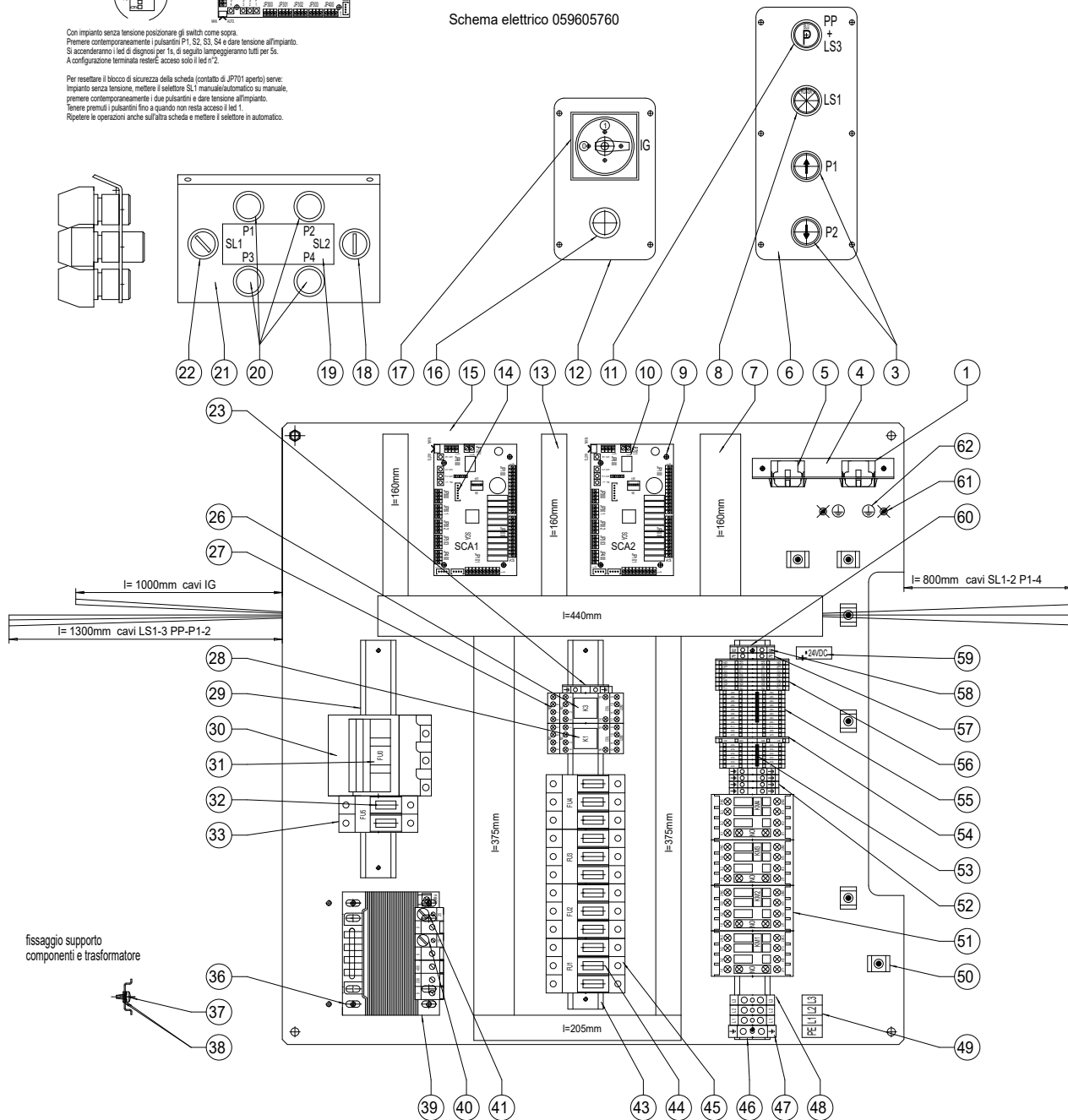

fissaggio supporto
componenti e trasformatore

CODICE CODE	DESCRIZIONE/ DESCRIPTION
059665130	CABLE CONTROL BOX A EV9
059665120	CABLE CONTROL BOX A EV8
059665110	CABLE CONTROL BOX A EV7
059665100	CABLE CONTROL BOX A EV6
059665090	CABLE CONTROL BOX A EV5
059665080	CABLE CONTROL BOX A EV4
059665070	CABLE CONTROL BOX A EV3

CODICE CODE	DESCRIZIONE/ DESCRIPTION
059665060	CABLE CONTROL BOX A EV2
059665050	CABLE CONTROL BOX A EV 1
059665040	CABLE CONTROL BOX A MOT.4
059665030	CABLE CONTROL BOX A MOT.3
059665020	CABLE CONTROL BOX A MOT.2
059665010	CABLE CONTROL BOX A MOT.1



Denominazione tavola **CENTRALINA DI COMANDO**
Table definition **CONTROL BOX**

N°tavola / Indice di modifica
Table no / Change index

V55LTAK-60CAT-PD8
ROT.V5560.196798
ROT.V5560.196804

10C/0

Cod. 059603690

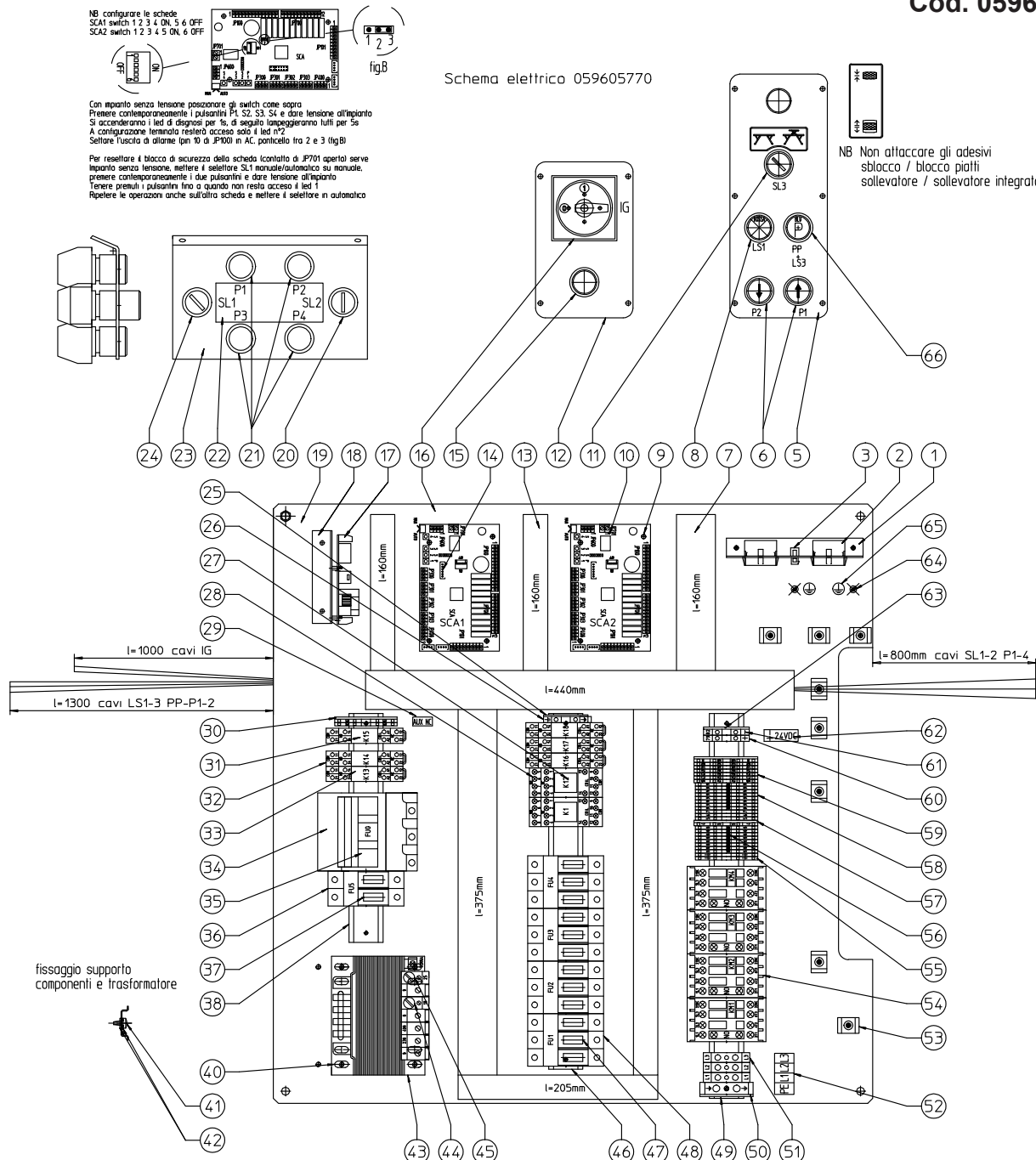

CODICE CODE	DESCRIZIONE/ DESCRIPTION
059666770	INSIEME LAMPADA PROVAGIOCHI
059665570	CABLE CONTROL BOX A CP
059665560	CABLE CONTROL BOX A EV23
059666760	CABLE CONTROL BOX A EV22
059666750	CABLE CONTROL BOX A EV21
059666740	CABLE CONTROL BOX A EV20
059665550	CABLE CONTROL BOX A EV19
059665540	CABLE CONTROL BOX A EV18
059665130	CABLE CONTROL BOX A EV9
059665120	CABLE CONTROL BOX A EV8

CODICE CODE	DESCRIZIONE/ DESCRIPTION
059665110	CABLE CONTROL BOX A EV7
059665100	CABLE CONTROL BOX A EV6
059665090	CABLE CONTROL BOX A EV5
059665080	CABLE CONTROL BOX A EV4
059665070	CABLE CONTROL BOX A EV3
059665060	CABLE CONTROL BOX A EV2
059665050	CABLE CONTROL BOX A EV 1
059665040	CABLE CONTROL BOX A MOT.4
059665030	CABLE CONTROL BOX A MOT.3

	Denominazione tavola SCATOLA DERIVAZIONE Table definition DERIVATION BOX	N°tavola / Indice di modifica Table no / Change index
	V55LT-54CAT - V55LT-54CAT-I V55LTAK-54CAT - ROT.V5554.196866 ROT.V5554.196873 V55LTAK-60CAT-PD8 - ROT.V5560.196798	ROT.V5560.196804 V65LT-60CAT - ROT.V6560.196767 V65LTAK-60CAT - ROT.V6560.196750

**DX
RIGHT**

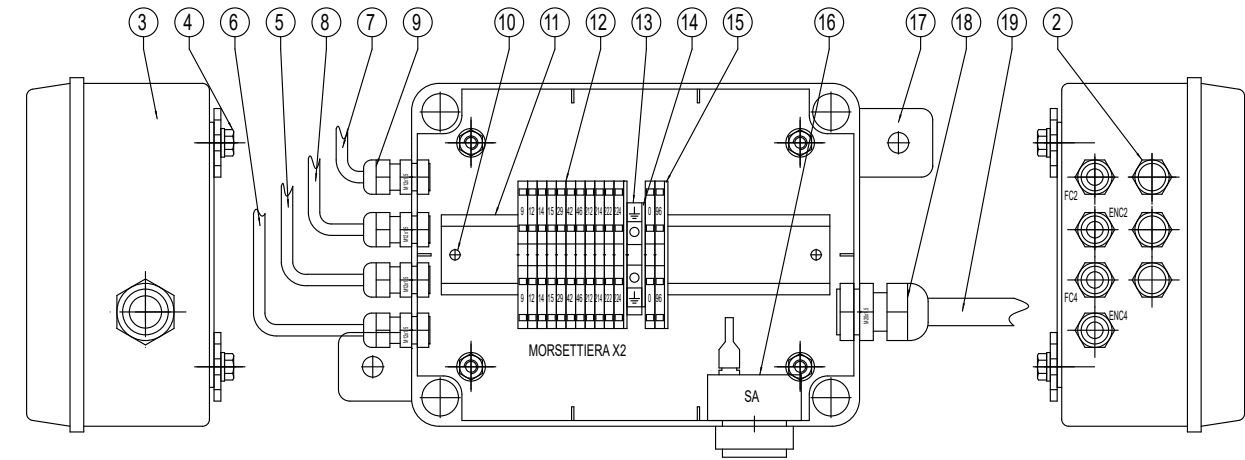

Cod. 059603570_1

Cod. 059603580_2

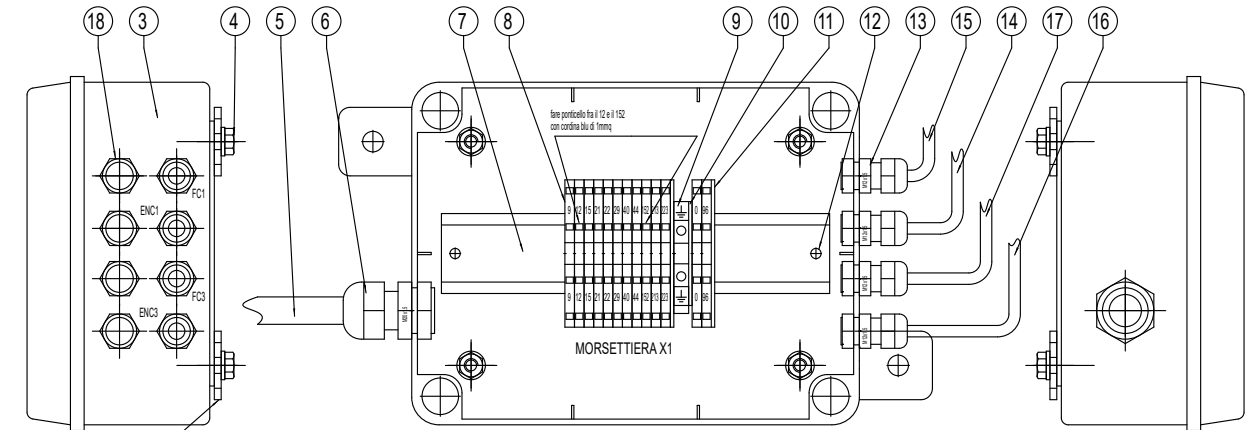
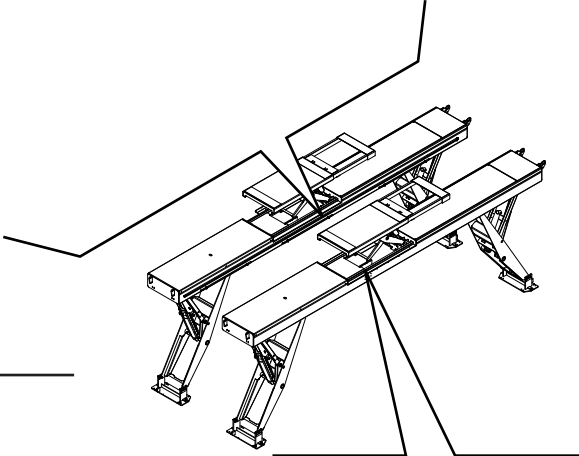

**SX
LEFT**



Denominazione tavola **SCATOLA DERIVAZIONE**
Table definition **DERIVATION BOX**

N°tavola / Indice di modifica
Table no / Change index

V55AK-54CAT - V55AK-54CAT-I
V65N-60CAT - V65N-60CAT-I
V65AK-60CAT - V65AK-60CAT-I

11B/0

**DX
RIGHT**

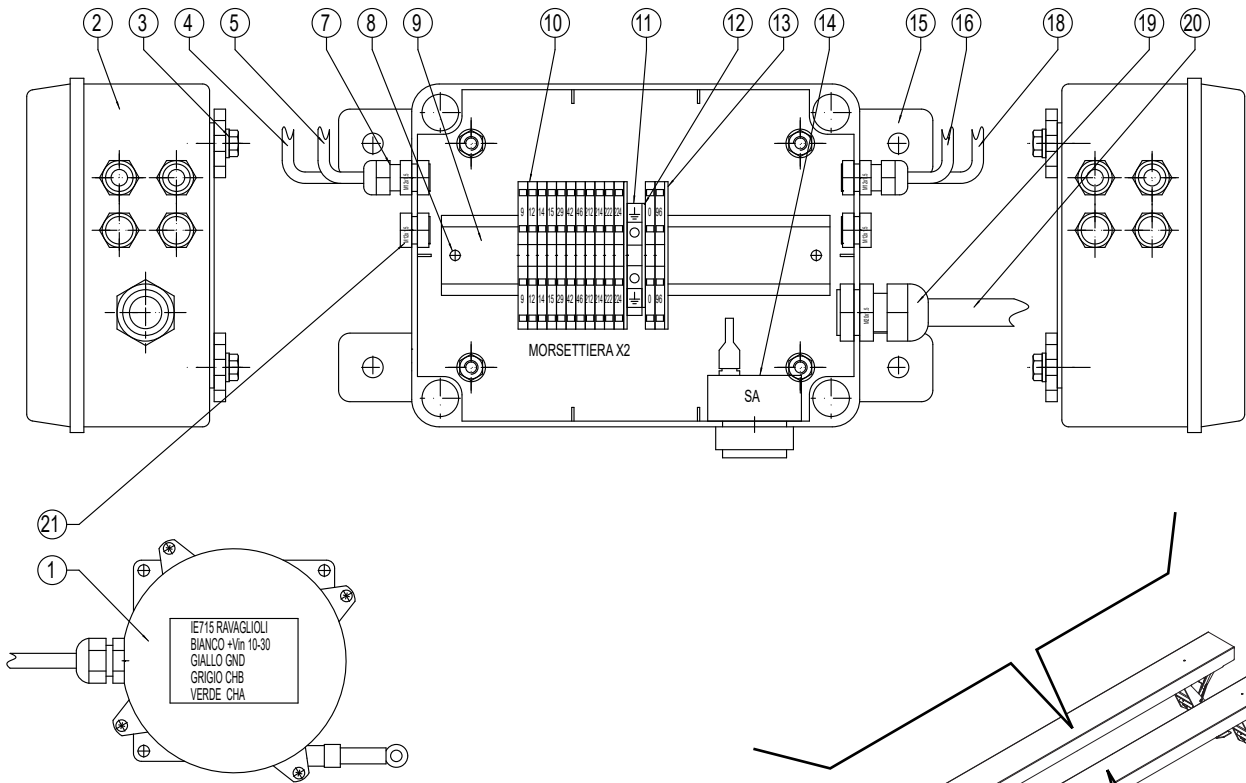

Cod. 059603241

Cod. 059603251

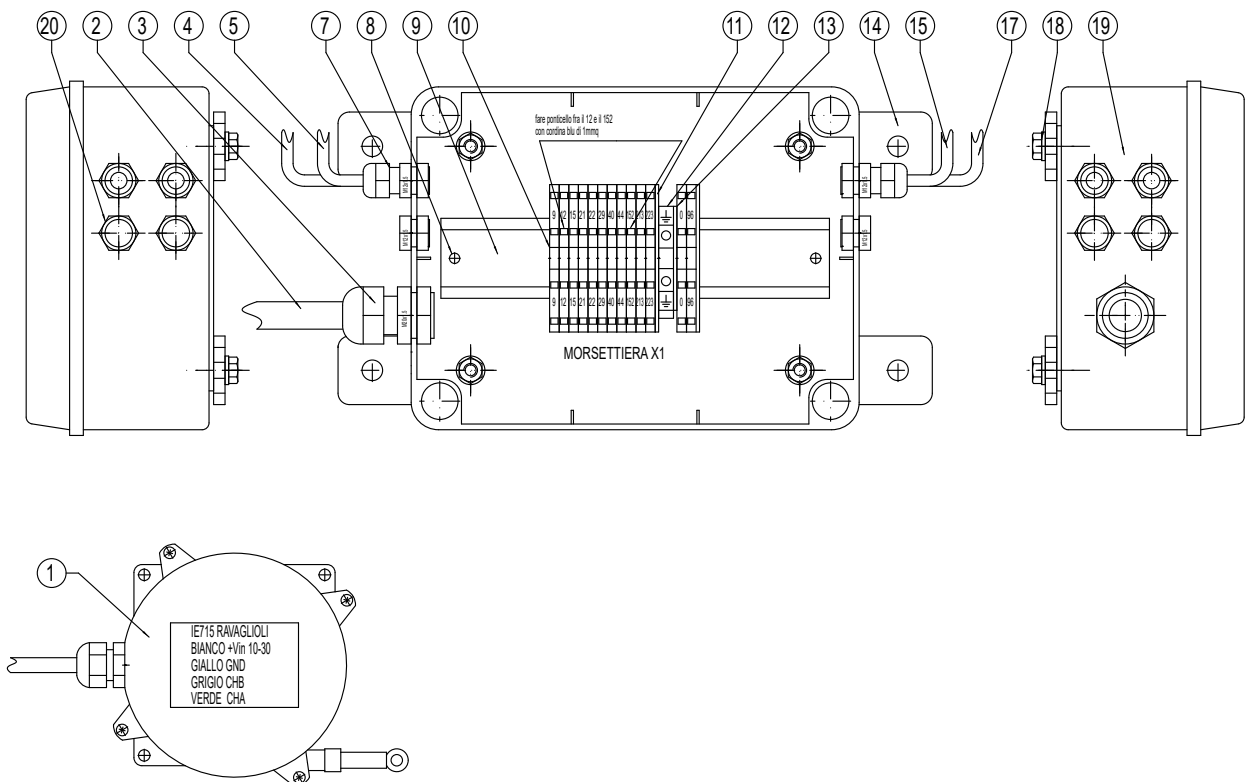

**SX
LEFT**



Denominazione tavola **IMPIANTO PNEUMATICO**
Table definition **PNEUMATIC SYSTEM**

N°tavola / Indice di modifica
Table no / Change index

V55LT-54CAT - V55LT-54CAT-I
V65LT-60CAT - ROT.V6560.196767

12A/1

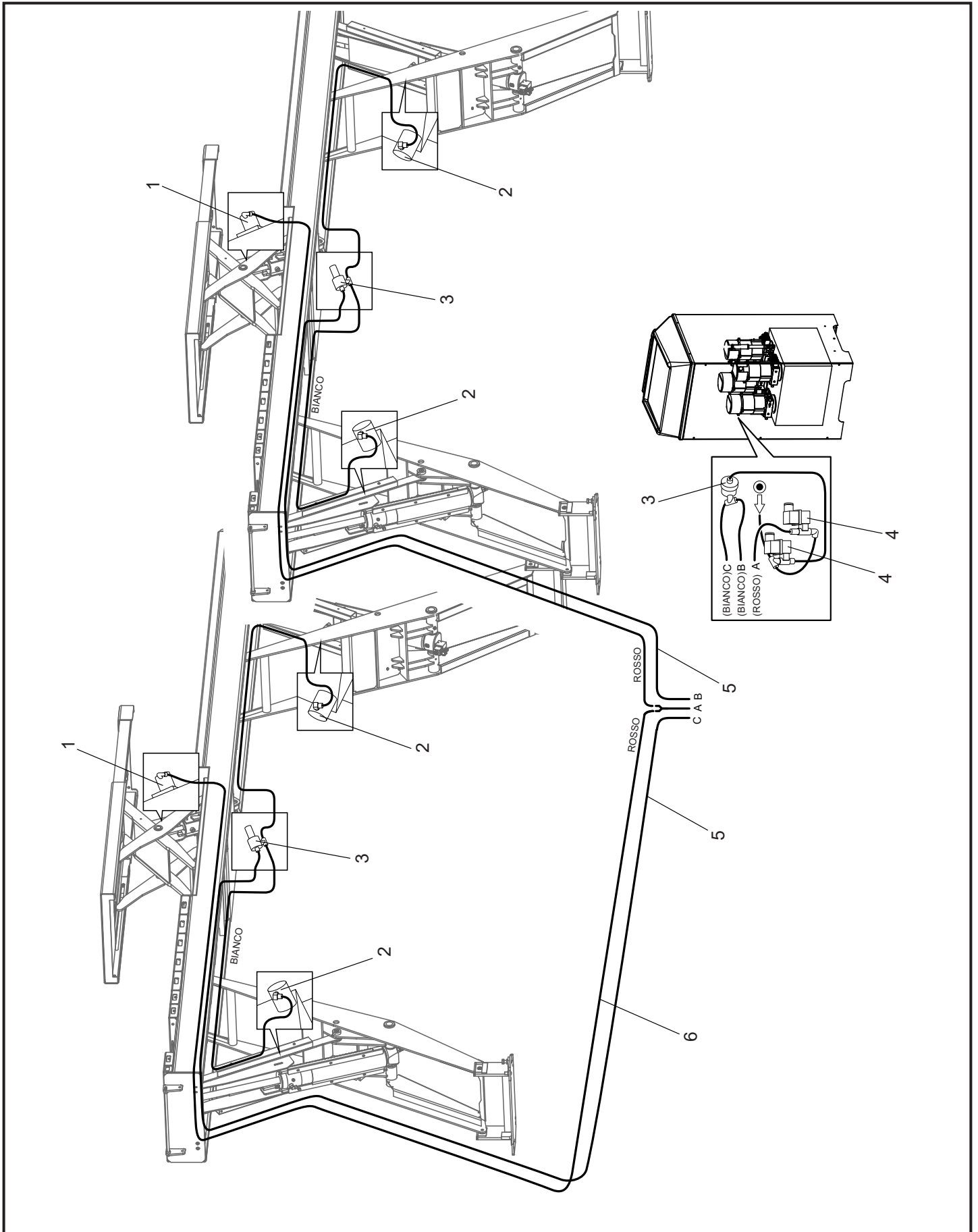



Denominazione tavola **IMPIANTO PNEUMATICO**
Table definition **PNEUMATIC SYSTEM**

N°tavola / Indice di modifica
Table no / Change index

V55AK-54CAT - V55AK-54CAT-I
V65AK-60CAT - V65AK-60CAT-I

12C/0

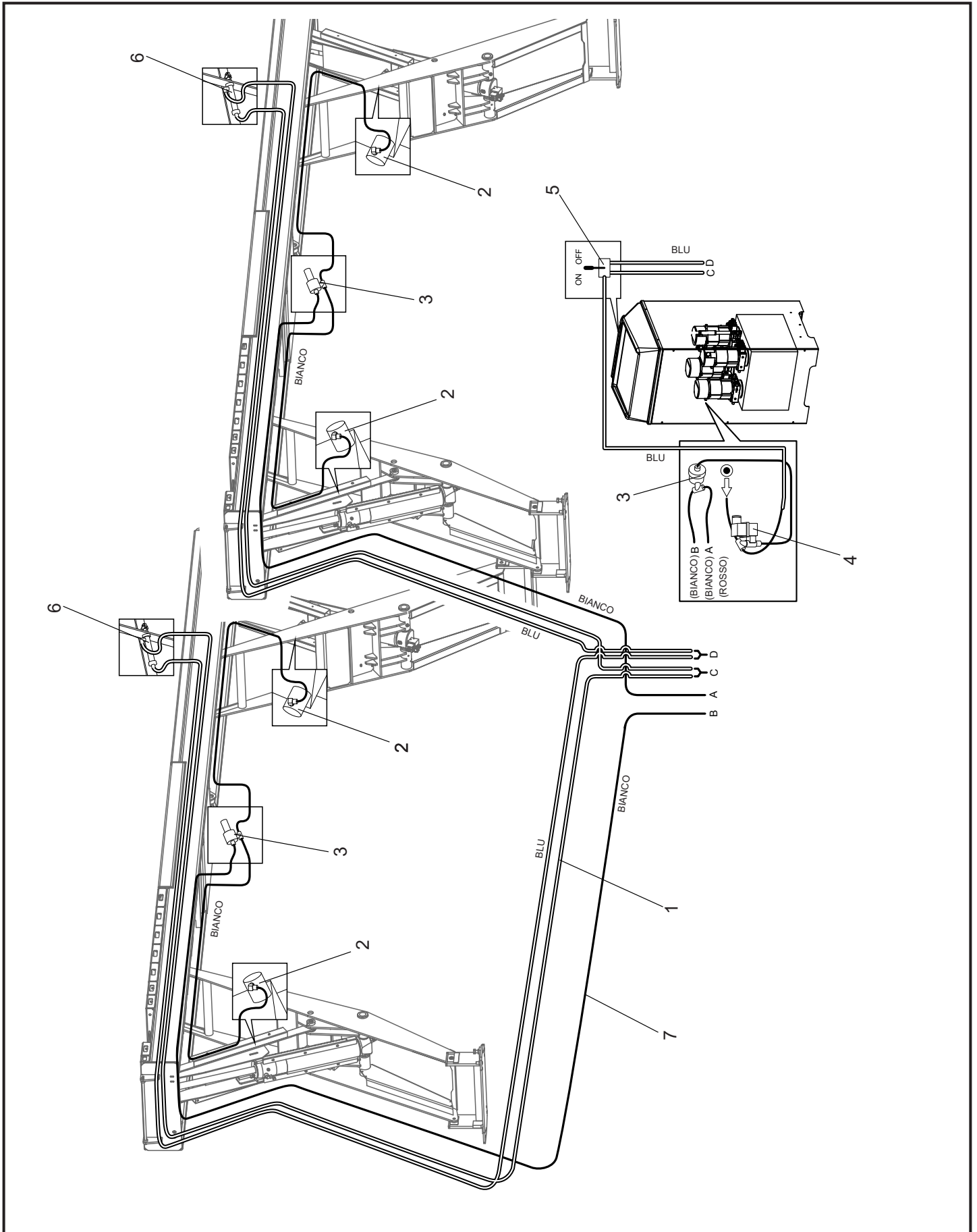



Denominazione tavola
Table definition

SCHEMA DI MONTAGGIO IMPIANTO IDRAULICO SOLLEVATORE
HYDRAULIC SYSTEM ASSEMBLY DIAGRAM

N° tavola / Indice di modifica
Table no / Change index

V55LT-54CAT - V55LT-54CAT-I
V55AK-54CAT - V55AK-54CAT-I
V55LTAK-54CAT - ROT.V5554.196866
ROT.V5554.196873
V55LTAK-60CAT-PD8 - ROT.V5560.196798

ROT.V5560.196804
V65N-60CAT - V65N-60CAT-I
V65LT-60CAT - ROT.V6560.196767
V65AK-60CAT - V65AK-60CAT-I
V65LTAK-60CAT - ROT.V6560.196750

13A/1

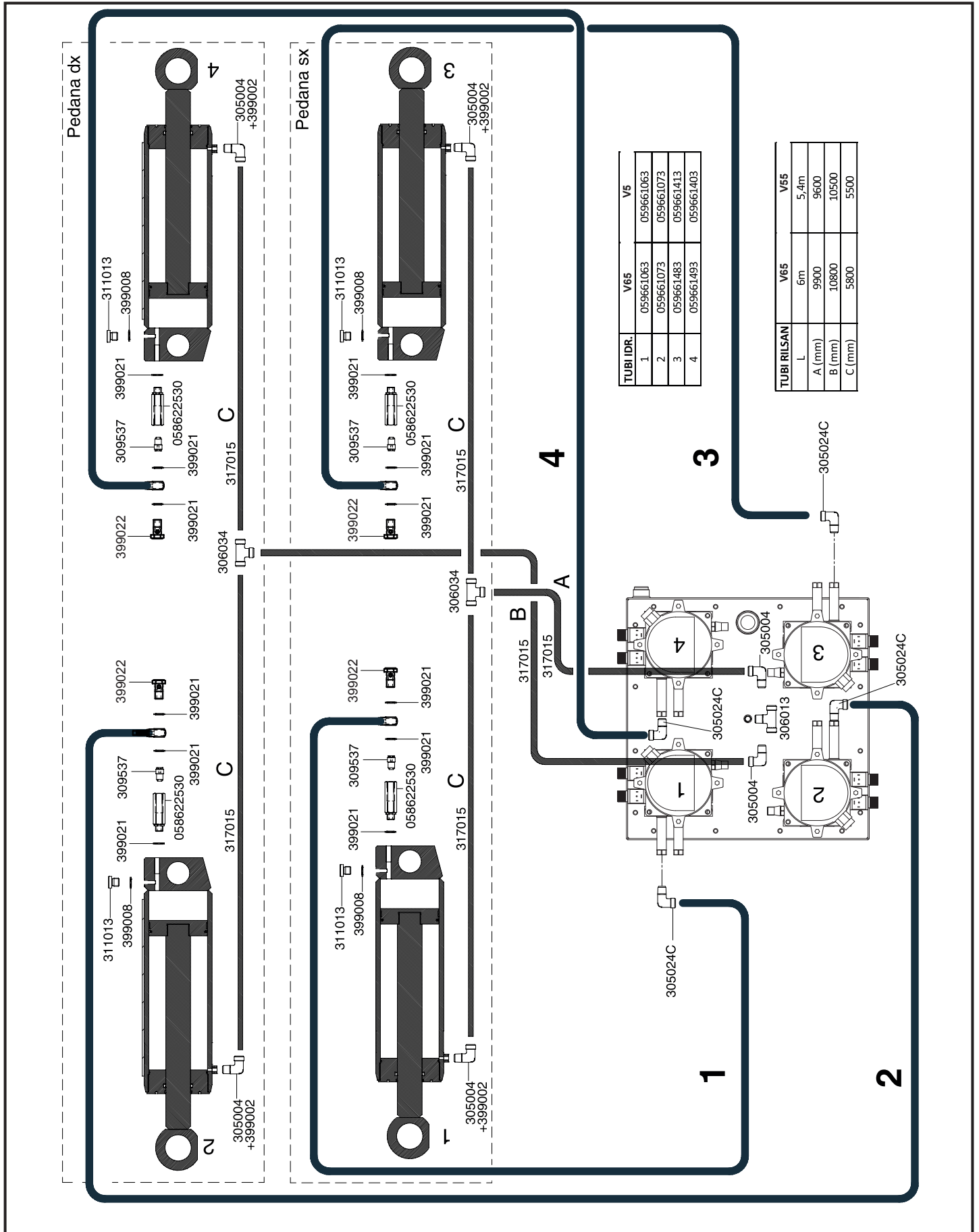



Denominazione tavola
Table definition

SCHEMA DI MONTAGGIO IMPIANTO IDRAULICO SOLLEVATORE INTEGRATO + PROVAGIOCHI (PG8)
HYDRAULIC SYSTEM ASSEMBLY DIAGRAM LIFT TABLE + CLERANCE TEST (PG8)

N°tavola / Indice di modifica
Table no / Change index

V55LTAK-60CAT-PD8
ROT.V5560.196798
ROT.V5560.196804

13C/0

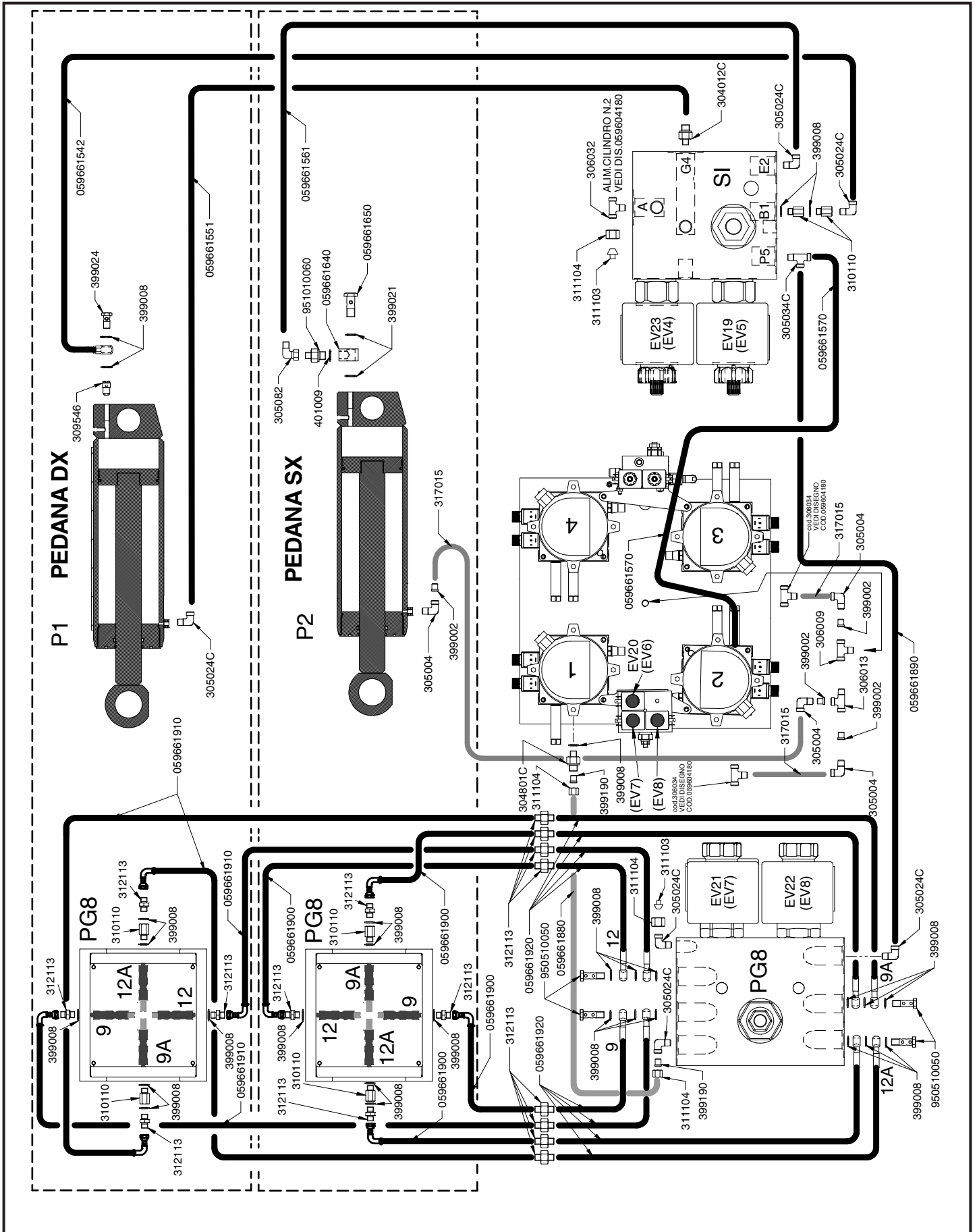

	Denominazione tavola SOLLEVATORE INTEGRATO Table definition LIFT TABLE	N°tavola / Indice di modifica Table no / Change index
	V55LT-54CAT - V55LT-54CAT-I V55LTAK-54CAT - ROT.V5554.196866 ROT.V5554.196873 V55LTAK-60CAT-PD8 - ROT.V5560.196798	ROT.V5560.196804 V65LT-60CAT - ROT.V6560.196767 V65LTAK-60CAT - ROT.V6560.196750

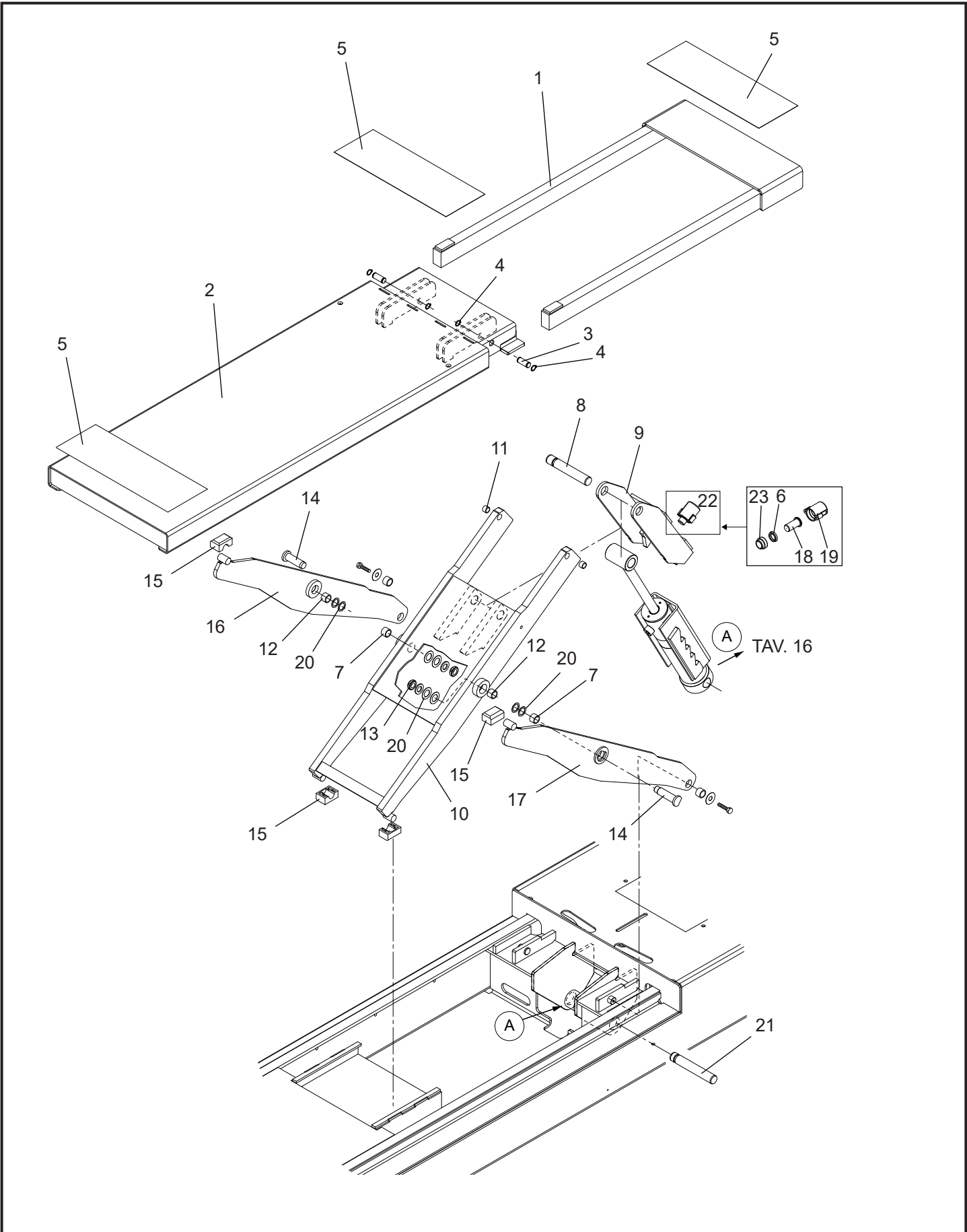

	Denominazione tavola CILINDRO SOLLEVATORE INTEGRATO Table definition LIFT TABLE CYLINDER	N°tavola / Indice di modifica Table no / Change index
	V55LT-54CAT - V55LT-54CAT-I V55LTAK-54CAT - ROT.V5554.196866 ROT.V5554.196873 V55LTAK-60CAT-PD8 - ROT.V5560.196798	ROT.V5560.196804 V65LT-60CAT - ROT.V6560.196767 V65LTAK-60CAT - ROT.V6560.196750

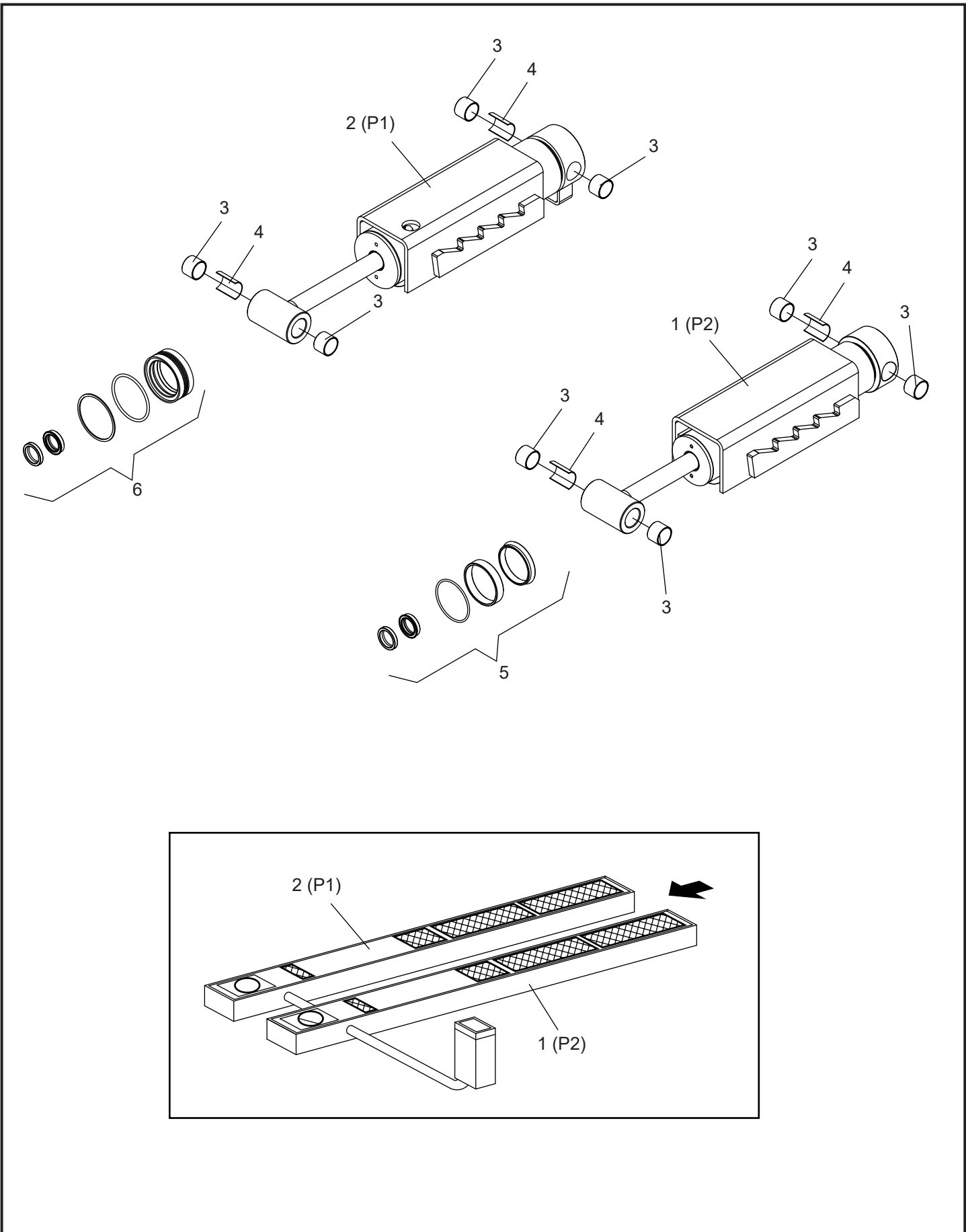



Denominazione tavola **KIT EMERGENZA**
Table definition **EMERGENCY UNIT**

N°tavola / Indice di modifica
Table no / Change index

V55LT-54CAT - V55LT-54CAT-I
V55AK-54CAT - V55AK-54CAT-I
V55LTAK-54CAT - ROT.V5554.196866
ROT.V5554.196873
V55LTAK-60CAT-PD8 - ROT.V5560.196798

ROT.V5560.196804
V65N-60CAT - V65N-60CAT-I
V65LT-60CAT - ROT.V6560.196767
V65AK-60CAT - V65AK-60CAT-I
V65LTAK-60CAT - ROT.V6560.196750

16/0

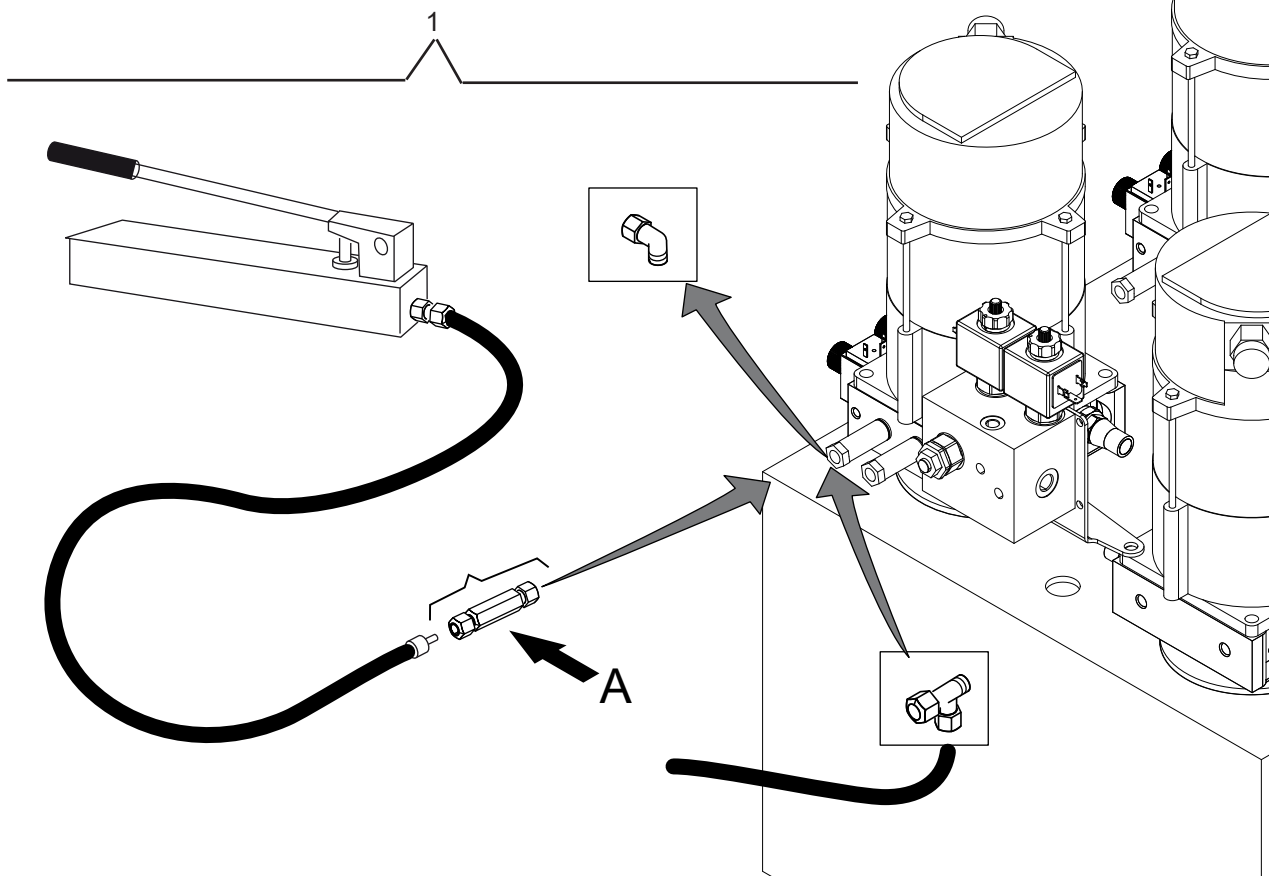
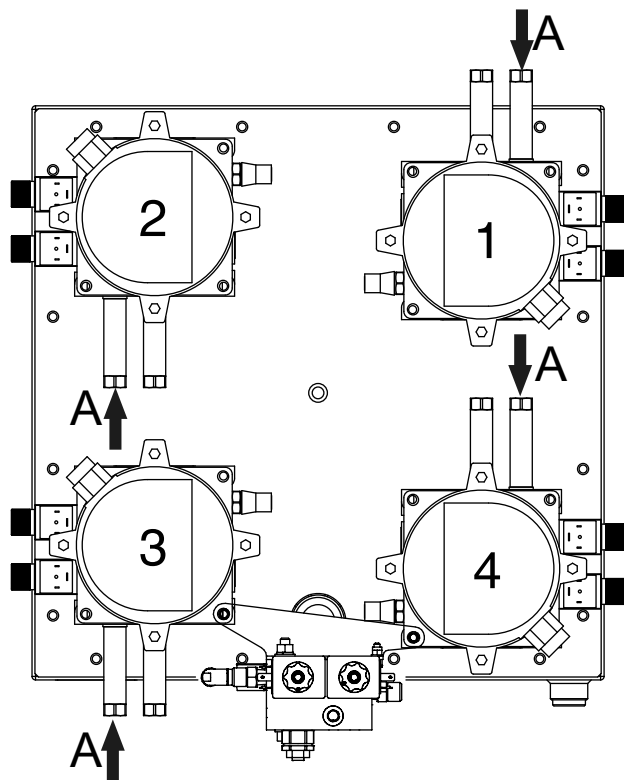



Denominazione tavola **PROVAGIOCHI (PG8)**
Table definition **CLERANCE TEST (PG8)**

N°tavola / Indice di modifica
Table no / Change index

V55LTAK-60CAT-PD8
ROT.V5560.196798
ROT.V5560.196804

17A/0

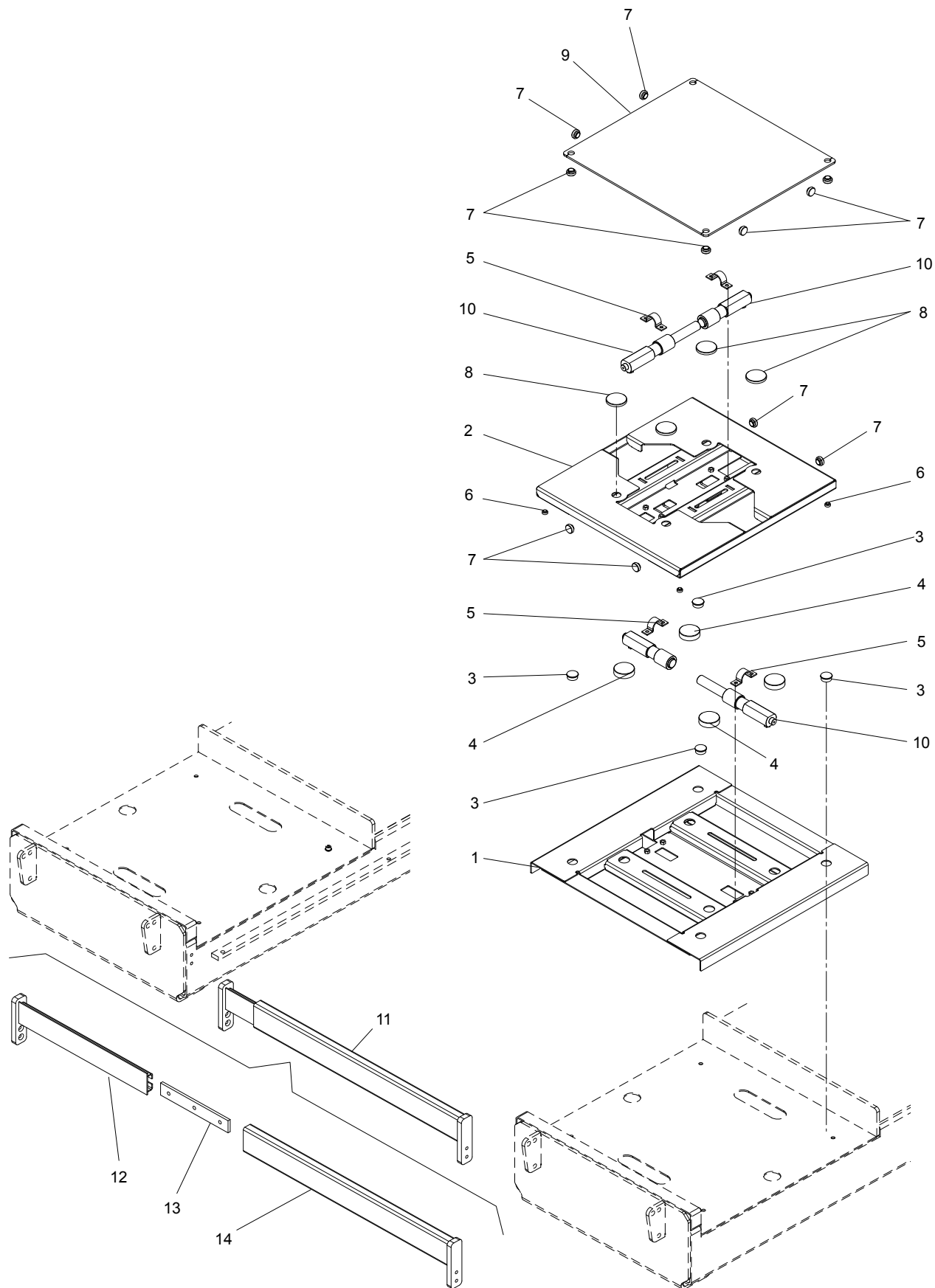



- 11. VERIFICHE DI INSTALLAZIONE E PERIODICHE
- 11. INSTALLATION AND PERIODIC INSPECTIONS
- 11. KONTROLLEN DER ERSTINSTALLATION UND REGELMÄSSIGE KONTROLLEN
- 11. CONTRÔLES A RÉALISER LORS DE L'INSTALLATION ET PÉRIODIQUEMENT
- 11. CONTROLES DE INSTALACIÓN Y PERIÓDICOS

**IMPORTANTE**

Richiediamo la Vostra attenzione sulla visita periodica da effettuarsi da parte dell'installatore, invitandoVi a far sempre eseguire le verifiche periodiche da personale specializzato: ciò allo scopo di ottemperare alle disposizioni di legge.

**IMPORTANT**

The installer should come to visit you regularly. To ensure compliance with law provisions, please have routine inspections performed by specialized personnel.

**WICHTIG**

Der Monteur sollte Ihnen regelmässig Kontrollbesuche abstellen. Zwecks Übereinstimmung mit den gesetzlichen Vorschriften bitten wir Sie, Ihre Einrichtungen regelmässig und ausschliesslich von Fachpersonal prüfen zu lassen.

**IMPORTANT**

Nous attirons votre attention sur l'importance de faire effectuer les contrôles périodiques par votre installateur. En effet, conformément aux dispositions de loi, ces contrôles sont du ressort exclusif d'un personnel spécialisé.

**IMPORTANTE**

El control periódico del instalador es muy importante. Para garantizar la conformidad con las disposiciones de ley, se aconseja que los controles periódicos sean efectuados por personal especializado.



**VERIFICHE DI PRIMA INSTALLAZIONE - SOLLEVATORE TIPO ...
N° MATRICOLA ...**

- o Verifica distanza delle pedane dai muri dove è installato (vedi paragrafo "Caratteristiche tecniche")
- o Verifica distanza interna pedane (vedi paragrafo "Caratteristiche tecniche")
- o Verifica altezza di sollevamento dal piano pavimento a piano pedane (vedi paragrafo "Caratteristiche tecniche")
- o Livellamento basi mettendo eventualmente spessori sotto le viti di registrazione delle basi
- o Livellamento pedane pavimento tramite le viti di registrazione delle colonnette (verifica con pedane a terra)
- o Serraggio tasselli fissaggio basi al pavimento
- o Serraggio tubi idraulici da centralina a basi
- o Controllo livello olio centralina
- o Controllo allacciamento rete e collegamento cavi
- o Attivazione sicurezze
- o Collegamento impianto pneumatico
- o Spurgo aria impianto idraulico
- o Verifica comandi
- o Controllo inserimento arpioni su cilindri
- o Controllo funzionamento cicalino
- o Controllo tempi di salita e discesa a pieno carico

DATA

FIRMA INSTALLATORE

FIRMA UTILIZZATORE

**INITIAL INSTALLATION INSPECTIONS - LIFT TYPE ...
SERIAL NUMBER...**

- o Check distance of platforms from any walls (see paragraph "technical specifications")
- o Check internal platform distance (see paragraph "technical specifications")
- o Check elevation height from floor to platform surface (see paragraph "technical specifications")
- o Base levelling, if necessary by placing shims under the base setscrews
- o Floor platform levelling by means of post setscrews (inspection made with platform on floor)
- o Tighten the anchors securing the bases to the floor
- o Tighten the hydraulic pipes between the control unit and bases
- o Check oil level in control unit
- o Check mains and cable connections
- o Start safety devices
- o Pneumatic system connection
- o Bleed air from hydraulic system
- o Check controls
- o Check engagement of safety latches on cylinders
- o Check buzzer operation
- o Check up/down times with full load

DATE

INSTALLER SIGNATURE

USER SIGNATURE



**KONTROLLEN DER ERSTINSTALLATION - HEBEBÜHNE TYP ...
SERIEN-NR. ...**

- o Kontrolle des Abstandes der Fahrschienen von den Wänden am Aufstellungsort (siehe Abschnitt "technische eigenschaften")
- o Kontrolle des inneren Fahrschienenabstandes (siehe Abschnitt "technische eigenschaften")
- o Kontrolle der Hubhöhe vom Fussboden zu den Fahrschienen (siehe Abschnitt "technische eigenschaften")
- o Grundrahmennivellierung durch evtl. Unterlegen von Ausgleichsscheiben unter die Justierschrauben des Grundrahmens.
- o Nivellierung Fahrschienen/Fussboden über die Justierschrauben der kleinen Säulen (mit bodeneben gefahrenen Fahrschienen)
- o Festspannung der Dübel zur Verankerung des Grundrahmens am Fussboden
- o Festspannung der Hydraulikleitungen vom Aggregat zum Grundrahmen
- o Kontrolle des Aggregatölstandes
- o Kontrolle des Netzanschlusses und der Kabelverbindung
- o Aktivierung der Sicherheitseinrichtungen
- o Anschluss der Pneumatikanlage
- o Entlüftung der Hydraulikanlage
- o Kontrolle der Steuerungen
- o Kontrolle des Einrastens der Sperrklinken auf den Zylindern
- o Kontrolle der Summer-Funktionstüchtigkeit
- o Kontrolle der Hochfahrt- und Absenkzeiten bei voller Last

DATUM

UNTERSCHRIFT DES MONTEURS

UNTERSCHRIFT DES BEDIENERS

**CONTROLES A REALISER LORS D'UNE PREMIERE INSTALLATION - PONT ELEVATEUR MODELE ...
N° DE SERIE ...**

- o Contrôle de la distance qui sépare les chemins de roulement des murs de la zone d'installation (voir paragraphe "caracteristiques techniques").
- o Contrôle de la distance interne des chemins de roulement (voir paragraphe "caracteristiques techniques")
- o Contrôle de la hauteur d'élévation du sol au plan des chemins de roulement (voir paragraphe "caracteristiques techniques").
- o Nivellement des bases avec introduction éventuelle de cales sous les vis de réglage des bases.
- o Nivellement des chemins de roulement avec le sol par intervention sur les vis de réglage des petites colonnes (contrôle avec les chemins de roulement au sol).
- o Serrage des chevilles de fixation des bases au sol.
- o Serrage des tuyaux hydrauliques de l'unité de contrôle aux bases.
- o Contrôle du niveau de l'huile du pupitre.
- o Contrôle du branchement sur le réseau et du raccordement des câbles.
- o Actionnement des sécurités.
- o Connexion de l'installation pneumatique.
- o Purge de l'air de l'installation hydraulique.
- o Contrôle des commandes.
- o Contrôle de l'introduction des arrêts mécaniques sous les vérins.
- o Contrôle du fonctionnement de l'avertisseur sonore.
- o Contrôle de la durée des courses de montée et de descente à pleine charge.

DATE

SIGNATURE DE L'INSTALLATEUR

SIGNATURE DE L'UTILISATEUR

VERIFICHE PERIODICHE - SOLLEVATORE TIPO
N° MATRICOLA

- o Verifica altezza di sollevamento dal piano pavimento a piano pedane (vedi paragrafo "Caratteristiche tecniche")
- o Serraggio tasselli fissaggio basi al pavimento
- o Controllo livello olio centralina
- o Attivazione sicurezze
- o Verifica comandi
- o Controllo inserimento arpioni su cilindri
- o Controllo funzionamento cicalino
- o Controllo tempi di salita e discesa a pieno carico

DATA

FIRMA INSTALLATORE

FIRMA UTILIZZATORE

PERIODIC INSPECTIONS - LIFT TYPE
SERIAL NUMBER.....

- o Check elevation height from floor to platform surface (see paragraph "technical specifications")
- o Tighten the anchors securing the bases to the floor
- o Check oil level in control unit
- o Start safety devices
- o Check controls
- o Check engagement of safety latches on cylinders
- o Check buzzer operation
- o Check up/down times with full load

DATE

INSTALLER SIGNATURE

USER SIGNATURE

REGELMÄSSIGE KONTROLLEN - hebebühne TYP
SERIEN-NR.

- o Kontrolle der Hubhöhe vom Fussboden zu den Fahrschienen (siehe Abschnitt "technische eigenschaften")
- o Festspannung der Dübel zur Verankerung des Grundrahmens am Fussboden
- o Kontrolle des Aggregatölstandes
- o Aktivierung der Sicherheitseinrichtungen
- o Kontrolle der Steuerungen
- o Kontrolle des Einrastens der Sperrklinken auf den Zylindern
- o Kontrolle der Summer-Funktionstüchtigkeit
- o Kontrolle der Hochfahrt- und Absenkezeiten bei voller Last

DATUM

UNTERSCHRIFT DES MONTEURS

UNTERSCHRIFT DES BEDIENERS

CONTROL PERIODIQUE - PONT ELEVATEUR MODELE
N° DE SERIE

- o Contrôle de la hauteur d'élévation du sol au plan des chemins de roulement (voir paragraphe "caracteristiques techniques")
- o Serrage des chevilles de fixation des bases au sol.
- o Contrôle du niveau de l'huile du pupitre.
- o Actionnement des sécurités.
- o Contrôle des commandes.
- o Contrôle de l'introduction des arrêts mécaniques sous les vérins.
- o Contrôle du fonctionnement de l'avertisseur sonore.
- o Contrôle de la durée des courses de montée et de descente à pleine charge.

DATE

SIGNATURE DE L'INSTALLATEUR

SIGNATURE DE L'UTILISATEUR

CONTROLES PERIÓDICOS – ELEVADOR TIPO
N° MATRÍCULA

- o Comprobación de la altura de elevación del plano del suelo al plano de las tarimas (véase párrafo "características técnicas")
- o Apretamiento tacos sujeción bases al suelo.
- o Control del nivel del aceite centralita.
- o Activación seguridades.
- o Comprobación comandos.
- o Control inserción trinquetes en cilindros.
- o Control funcionamiento vibrador acústico.
- o Control de los tiempos de subida y bajada a plena carga.

FECHA

FIRMA DEL INSTALADOR

FIRMA DEL UTILIZADOR



VERIFICHE PERIODICHE - SOLLEVATORE TIPO

- o Verifica altezza di sollevamento dal piano pavimento a piano pedane (vedi paragrafo "Caratteristiche tecniche")
- o Serraggio tasselli fissaggio basi al pavimento
- o Controllo livello olio centralina
- o Attivazione sicurezze
- o Verifica comandi
- o Controllo inserimento arpioni su cilindri
- o Controllo funzionamento cicalino
- o Controllo tempi di salita e discesa a pieno carico

N° MATRICOLA

DATA

FIRMA INSTALLATORE

FIRMA UTILIZZATORE

PERIODIC INSPECTIONS - LIFT TYPE

- o Check elevation height from floor to platform surface (see paragraph "technical specifications")
- o Tighten the anchors securing the bases to the floor
- o Check oil level in control unit
- o Start safety devices
- o Check controls
- o Check engagement of safety latches on cylinders
- o Check buzzer operation
- o Check up/down times with full load

SERIAL NUMBER.....

DATE

INSTALLER SIGNATURE

USER SIGNATURE

REGELMÄSSIGE KONTROLLEN - hebebÜHne TYP

- o Kontrolle der Hubhöhe vom Fussboden zu den Fahrschienen (siehe Abschnitt "technische eigenschaften")
- o Festspannung der Dübel zur Verankerung des Grundrahmens am Fussboden
- o Kontrolle des Aggregatölstandes
- o Aktivierung der Sicherheitseinrichtungen
- o Kontrolle der Steuerungen
- o Kontrolle des Einrastens der Sperrklinken auf den Zylindern
- o Kontrolle der Summer-Funktionstüchtigkeit
- o Kontrolle der Hochfahrt- und Absenkezeiten bei voller Last

SERIEN-NR.

DATUM

UNTERSCHRIFT DES MONTEURS

UNTERSCHRIFT DES BEDIENERS

CONTROL PERIODIQUE - PONT ELEVATEUR MODELE

- o Contrôle de la hauteur d'élévation du sol au plan des chemins de roulement (voir paragraphe "caracteristiques techniques")
- o Serrage des chevilles de fixation des bases au sol.
- o Contrôle du niveau de l'huile du pupitre.
- o Actionnement des sécurités.
- o Contrôle des commandes.
- o Contrôle de l'introduction des arrêts mécaniques sous les vérins.
- o Contrôle du fonctionnement de l'avertisseur sonore.
- o Contrôle de la durée des courses de montée et de descente à pleine charge.

N° DE SERIE

DATE

SIGNATURE DE L'INSTALLATEUR

SIGNATURE DE L'UTILISATEUR

CONTROLES PERIÓDICOS – ELEVADOR TIPO

- o Comprobación de la altura de elevación del plano del suelo al plano de las tarimas (véase párrafo "características técnicas")
- o Apretamiento tacos sujeción bases al suelo.
- o Control del nivel del aceite centralita.
- o Activación seguridades.
- o Comprobación comandos.
- o Control inserción trinquetes en cilindros.
- o Control funcionamiento vibrador acústico.
- o Control de los tiempos de subida y bajada a plena carga.

N° MATRÍCULA

FECHA

FIRMA DEL INSTALADOR

FIRMA DEL UTILIZADOR

VERIFICHE PERIODICHE - SOLLEVATORE TIPO
N° MATRICOLA

- o Verifica altezza di sollevamento dal piano pavimento a piano pedane (vedi paragrafo "Caratteristiche tecniche")
- o Serraggio tasselli fissaggio basi al pavimento
- o Controllo livello olio centralina
- o Attivazione sicurezze
- o Verifica comandi
- o Controllo inserimento arpioni su cilindri
- o Controllo funzionamento cicalino
- o Controllo tempi di salita e discesa a pieno carico

DATA

FIRMA INSTALLATORE

FIRMA UTILIZZATORE

PERIODIC INSPECTIONS - LIFT TYPE
SERIAL NUMBER.....

- o Check elevation height from floor to platform surface (see paragraph "technical specifications")
- o Tighten the anchors securing the bases to the floor
- o Check oil level in control unit
- o Start safety devices
- o Check controls
- o Check engagement of safety latches on cylinders
- o Check buzzer operation
- o Check up/down times with full load

DATE

INSTALLER SIGNATURE

USER SIGNATURE

REGELMÄSSIGE KONTROLLEN - hebebühne TYP
SERIEN-NR.

- o Kontrolle der Hubhöhe vom Fussboden zu den Fahrschienen (siehe Abschnitt "technische eigenschaften")
- o Festspannung der Dübel zur Verankerung des Grundrahmens am Fussboden
- o Kontrolle des Aggregatölstandes
- o Aktivierung der Sicherheitseinrichtungen
- o Kontrolle der Steuerungen
- o Kontrolle des Einrastens der Sperrklinken auf den Zylindern
- o Kontrolle der Summer-Funktionstüchtigkeit
- o Kontrolle der Hochfahrt- und Absenkezeiten bei voller Last

DATUM

UNTERSCHRIFT DES MONTEURS

UNTERSCHRIFT DES BEDIENERS

CONTROL PERIODIQUE - PONT ELEVATEUR MODELE
N° DE SERIE

- o Contrôle de la hauteur d'élévation du sol au plan des chemins de roulement (voir paragraphe "caracteristiques techniques")
- o Serrage des chevilles de fixation des bases au sol.
- o Contrôle du niveau de l'huile du pupitre.
- o Actionnement des sécurités.
- o Contrôle des commandes.
- o Contrôle de l'introduction des arrêts mécaniques sous les vérins.
- o Contrôle du fonctionnement de l'avertisseur sonore.
- o Contrôle de la durée des courses de montée et de descente à pleine charge.

DATE

SIGNATURE DE L'INSTALLATEUR

SIGNATURE DE L'UTILISATEUR

CONTROLES PERIÓDICOS – ELEVADOR TIPO
N° MATRÍCULA

- o Comprobación de la altura de elevación del plano del suelo al plano de las tarimas (véase párrafo "características técnicas")
- o Apretamiento tacos sujeción bases al suelo.
- o Control del nivel del aceite centralita.
- o Activación seguridades.
- o Comprobación comandos.
- o Control inserción trinquetes en cilindros.
- o Control funcionamiento vibrador acústico.
- o Control de los tiempos de subida y bajada a plena carga.

FECHA

FIRMA DEL INSTALADOR

FIRMA DEL UTILIZADOR



Pagina bianca per esigenze di impaginazione

This page intentionally blank

Freie Seite für Layout

Page blanche pour exigences de mise en page

Página en blanco por exigencias de compaginación