

Vista in sezione A-A  
Scala: 1:6

Vista isometrica  
Scala: 1:10

Vista Destra  
Scala: 1:15

Vista frontale  
Scala: 1:15

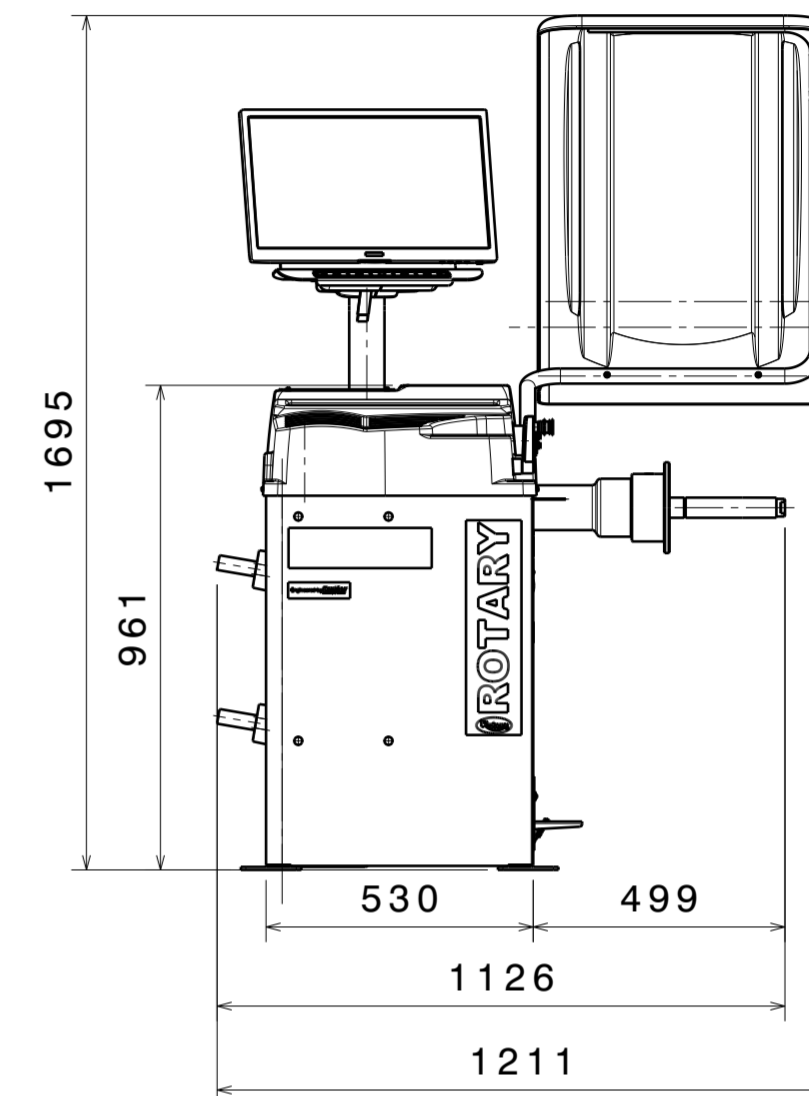
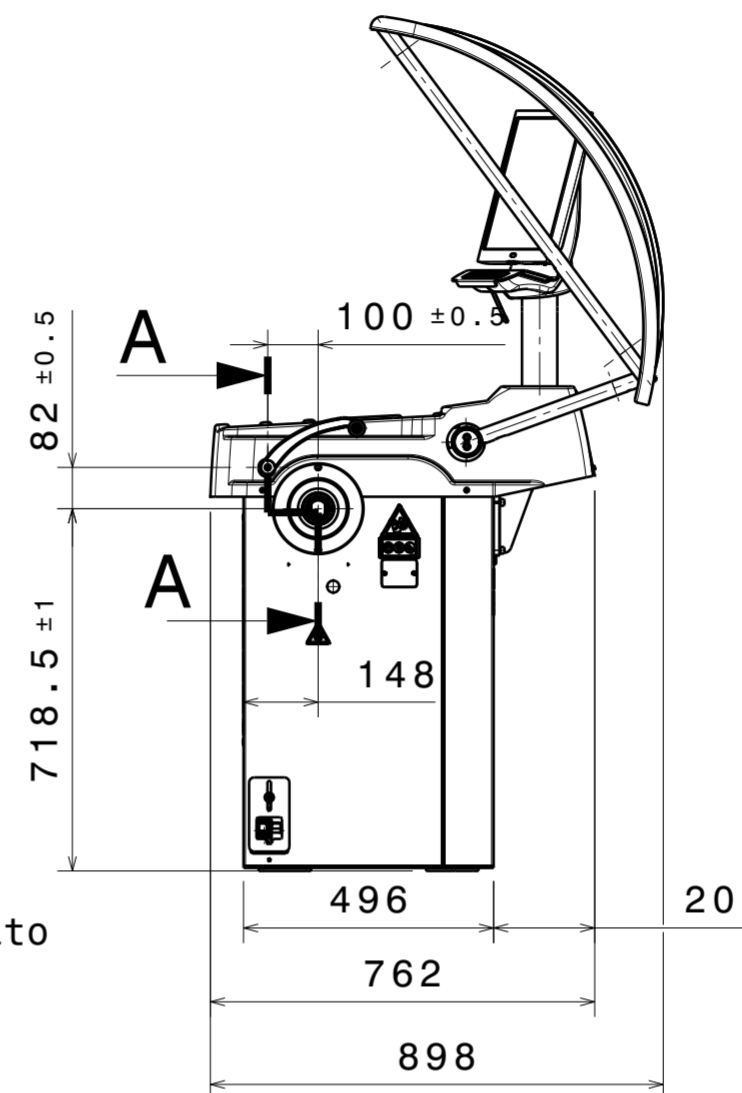
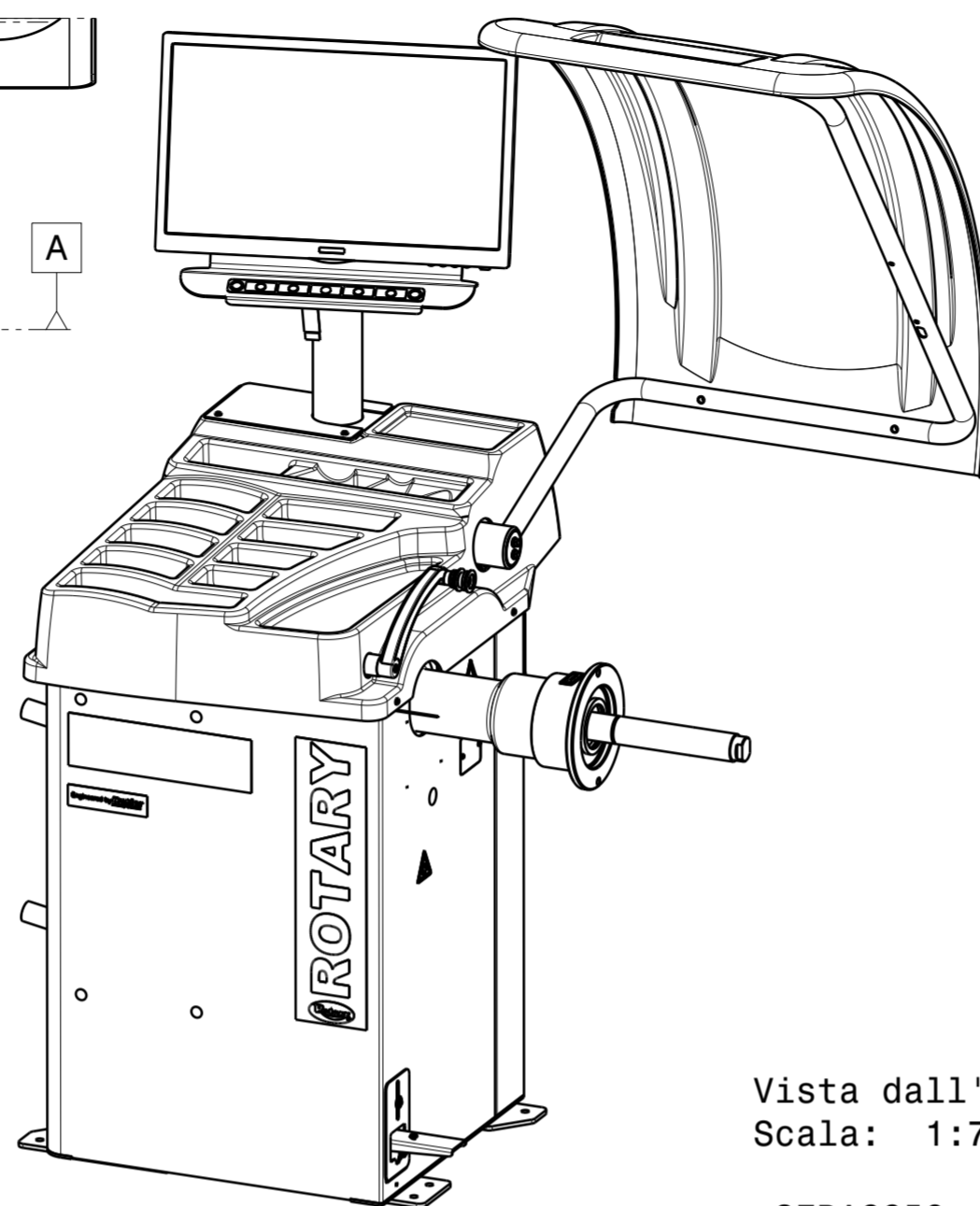
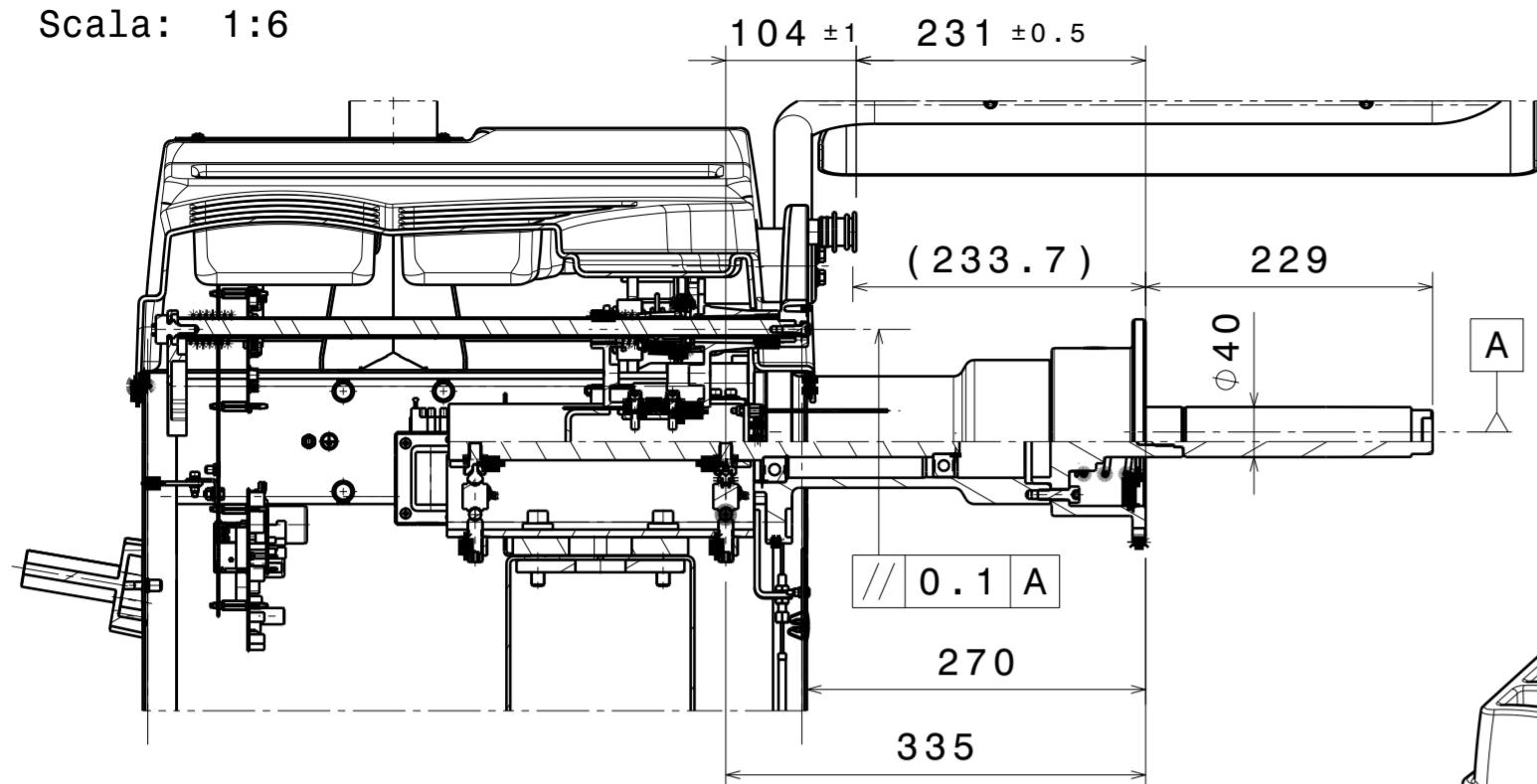

Vista dall'alto  
Scala: 1:7

SERAGGIO  
CHIAVE  
DINAMOMETRICA  
6.5 kgm CDAB

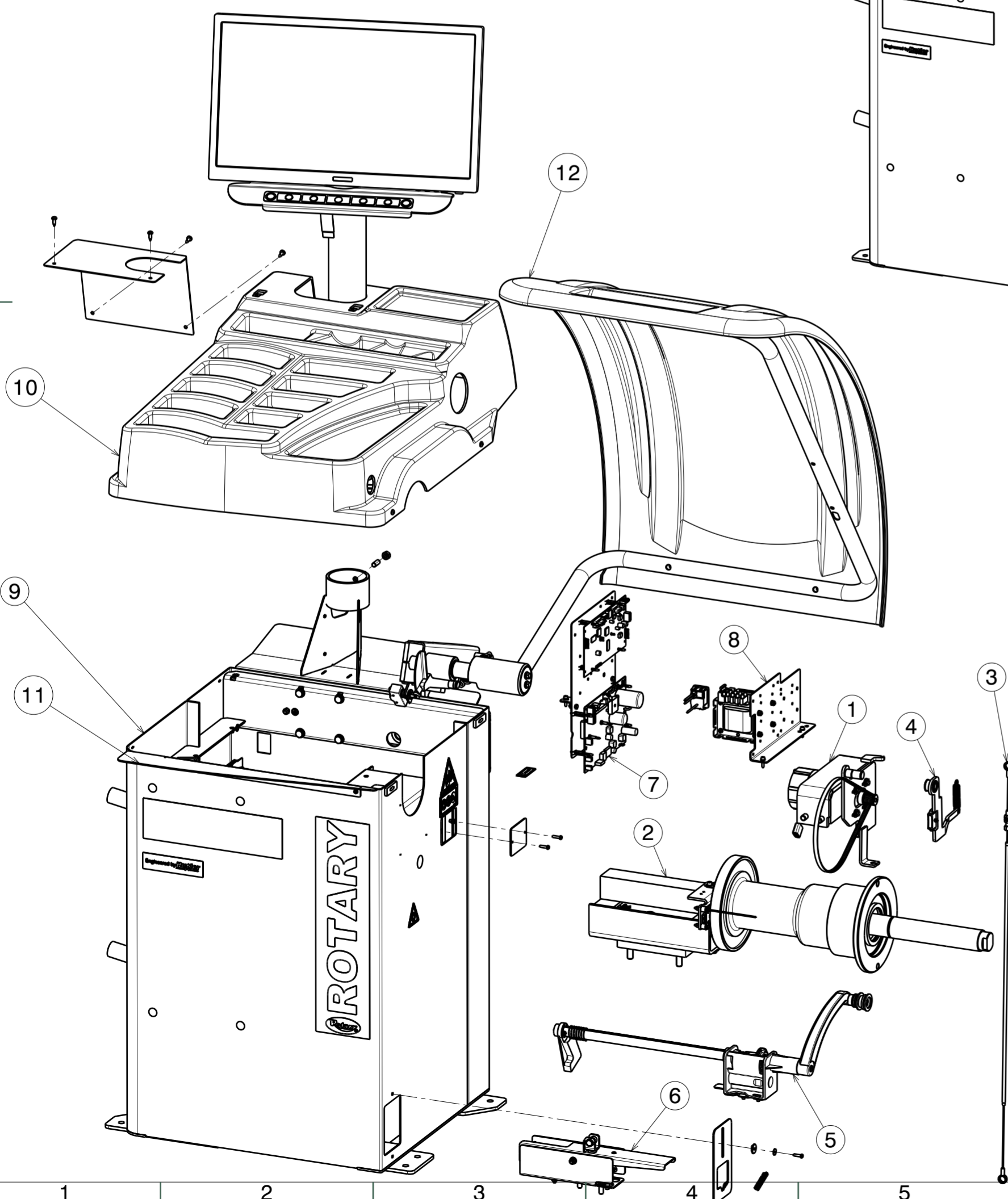
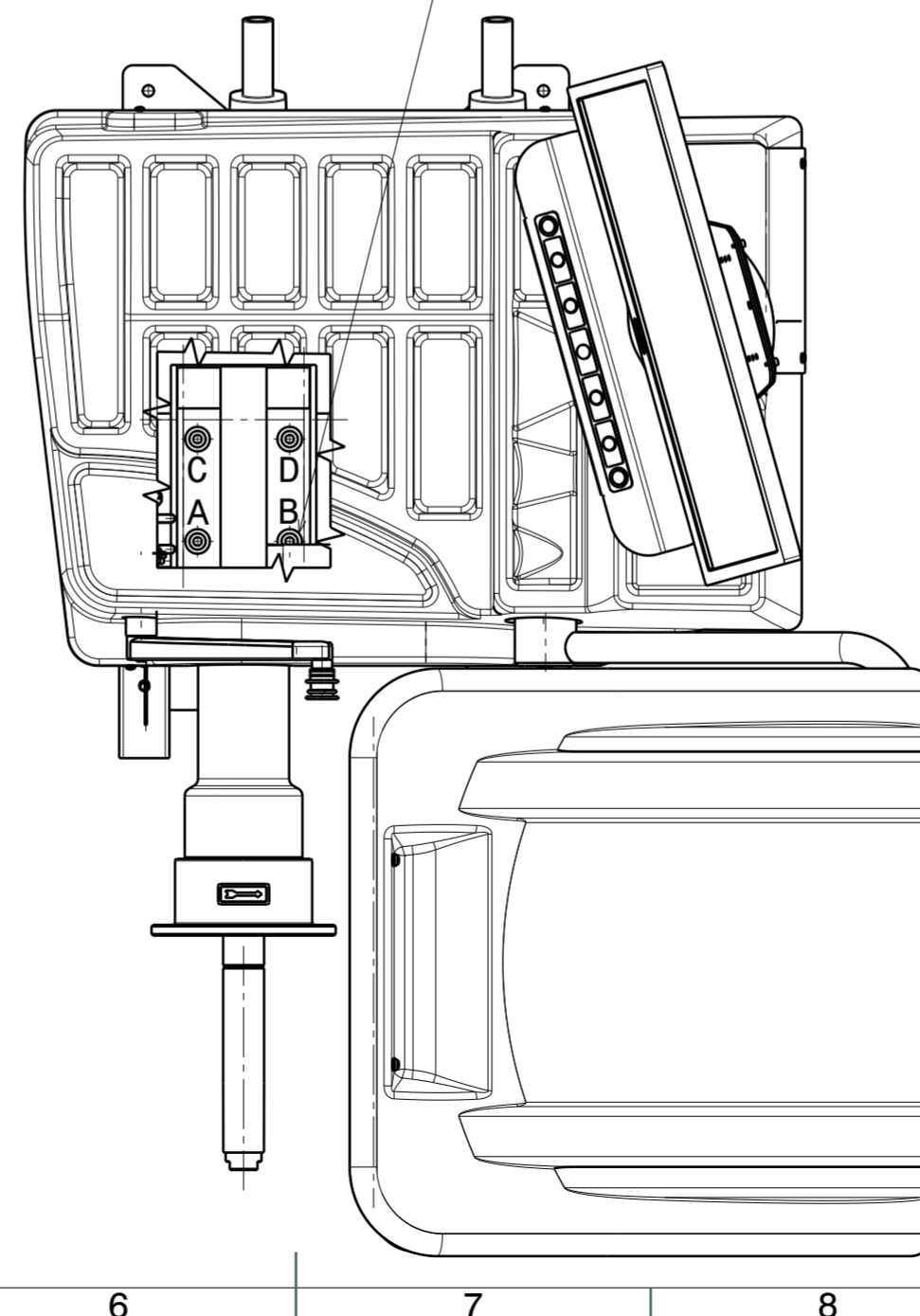

12	GRUPPO COPRIRUOTA 30 POLLICI	129791580	1
11	GR. LAMIERA CHIUSURA PLANCIA	129796440	1
10	GR.PLANCIA G3.150	129795781	1
9	GR. TELAIO G3 CON TAPPI	129796480	1
8	GR.IMP.EL.POTENZA G3 SERIE N	129795760	1
7	GR.ELETTRONICA G3.140R-ER255R	129793091	1
6	GR. PEDALE FRENO EQUILIBRATRICE	129690611	1
5	GR. MISURA DIST. AUT. 2 SENS.	129795910	1
4	GR.FRENO EQU 2 SENS C-MOTORE	129690292	1
3	GR.AZ.FRENO MECC.	129690152	1
2	GR. ROTANTE 45 2 PIEZO	129795890	1
1	GR.MOTORE MP56M CC 90W C/FRENO	129690073	1
Pos.	Denominazione	N° Disegno	Q.tà

SBAVARE CON CURA		SMUSSI NON QUOTATI: SM 1x45°	RACCORDI NON QUOTATI: R=1
		DENOMINAZIONE: <b>SCH.MTG. LIBRAK350L</b>	
		DATA: 11/03/2024	
MATERIALE		TRATTAMENTO	
MATERIA PRIMA		FINITURA	
FORMATO A2 ISO 5457		TOLLERANZE GENERALI: UNI EN 22768-1 mk	
		MACCHINA	FOGLIO 1
<small>Proprietà della Butler Engineering and Marketing S.p.A. Senza autorizzazione della stessa è vietato riprodurre il presente disegno o utilizzarlo per la costruzione di quanto rappresentato.</small>		GRUPPO	TOT. FOGLI 2
		PESO 132,282449744	
		678 kg	
		<b>129709420</b>	

1 2 3 4 5 6 7 8 9 10 11 12

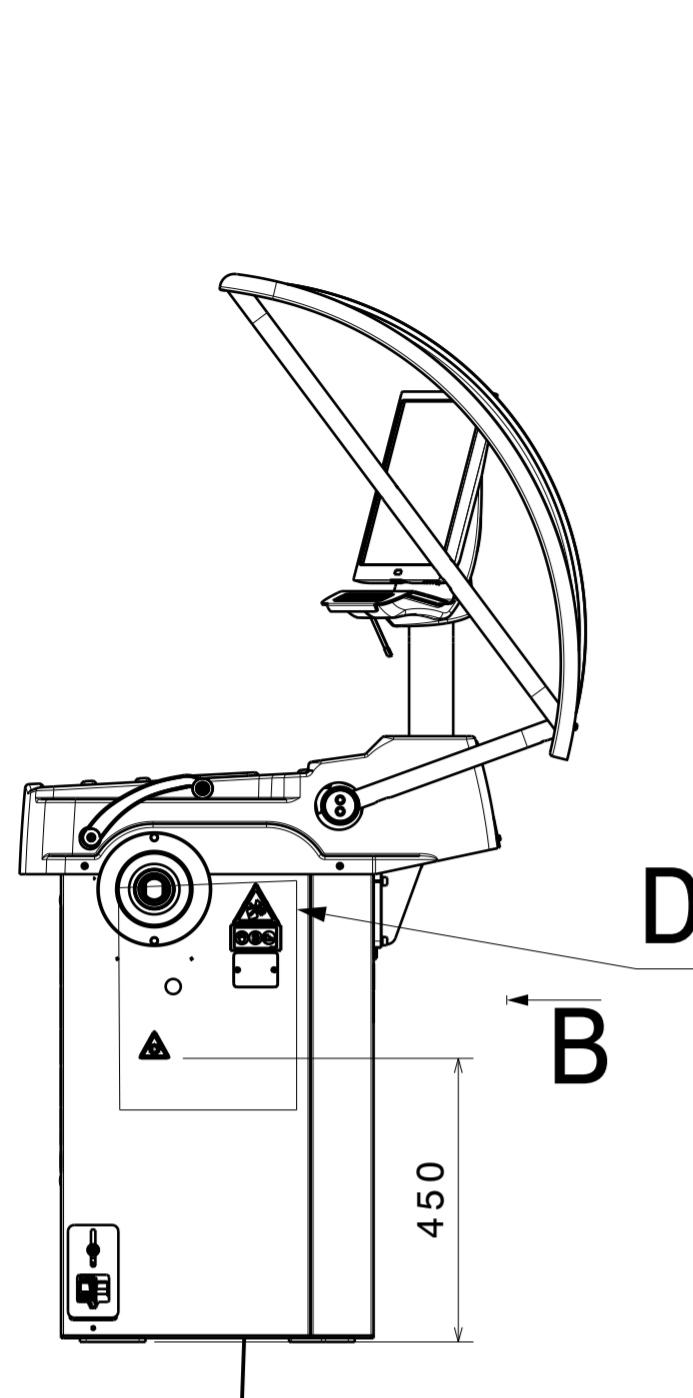

Vista Destra  
Scala: 1:12

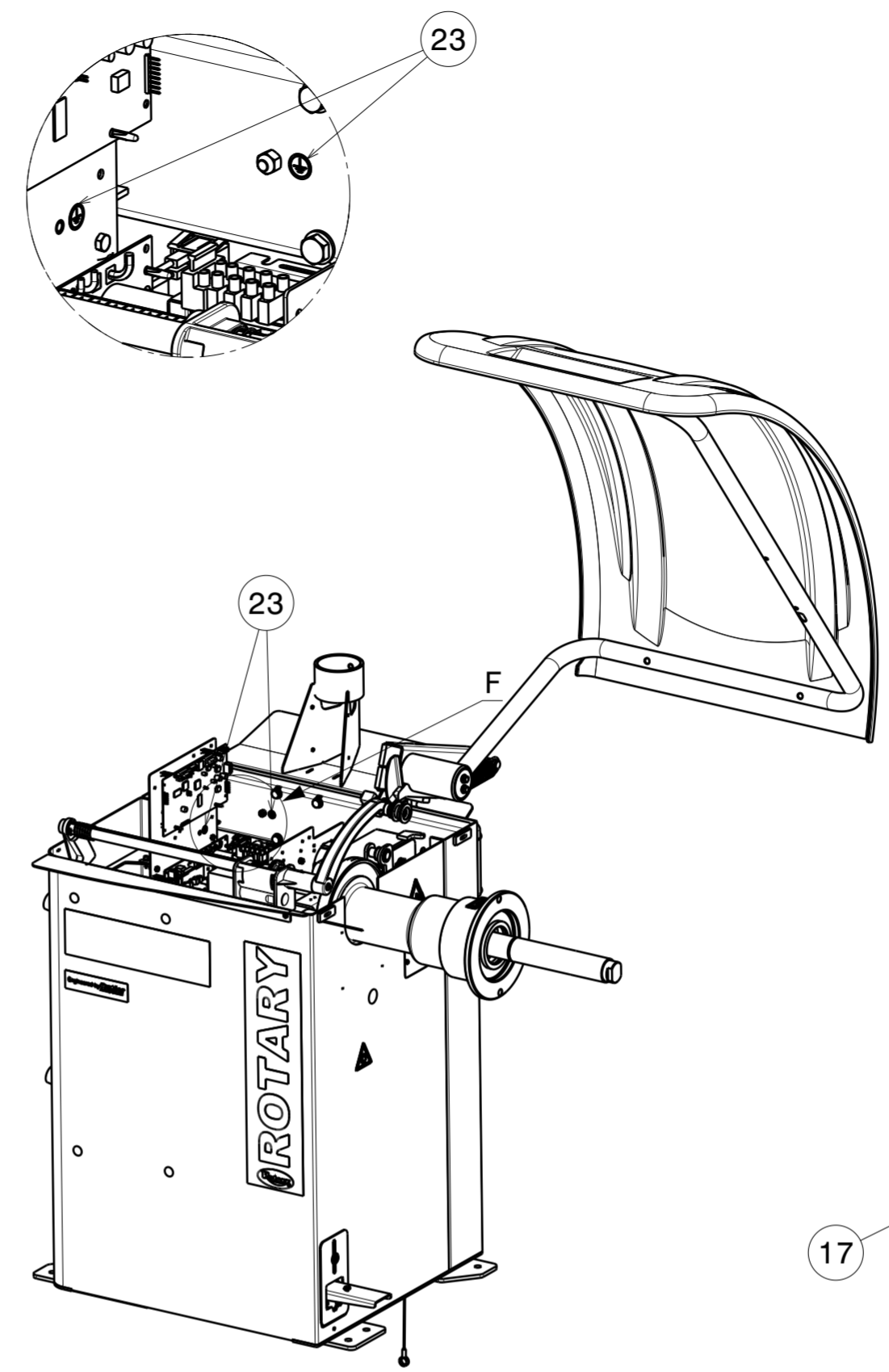
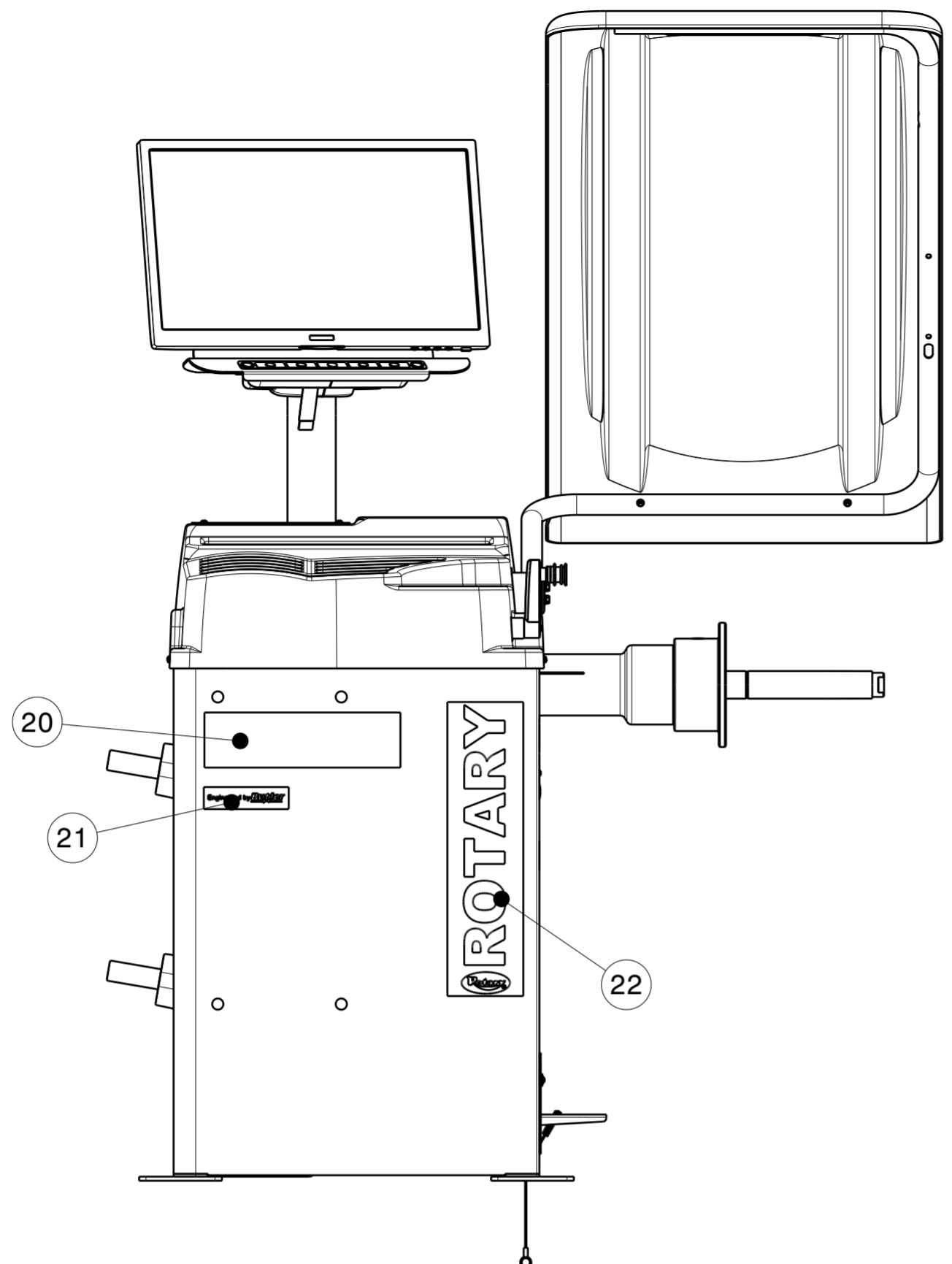

Dettaglio E  
Scala: 1:2

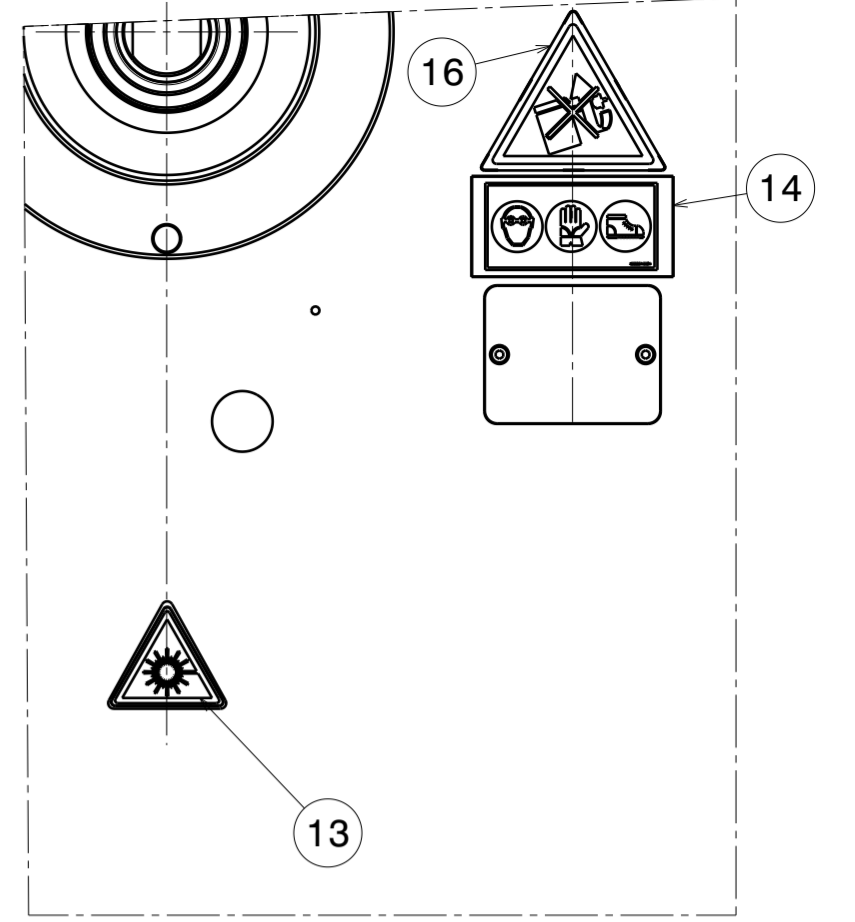

Dettaglio D  
Scala: 1:3

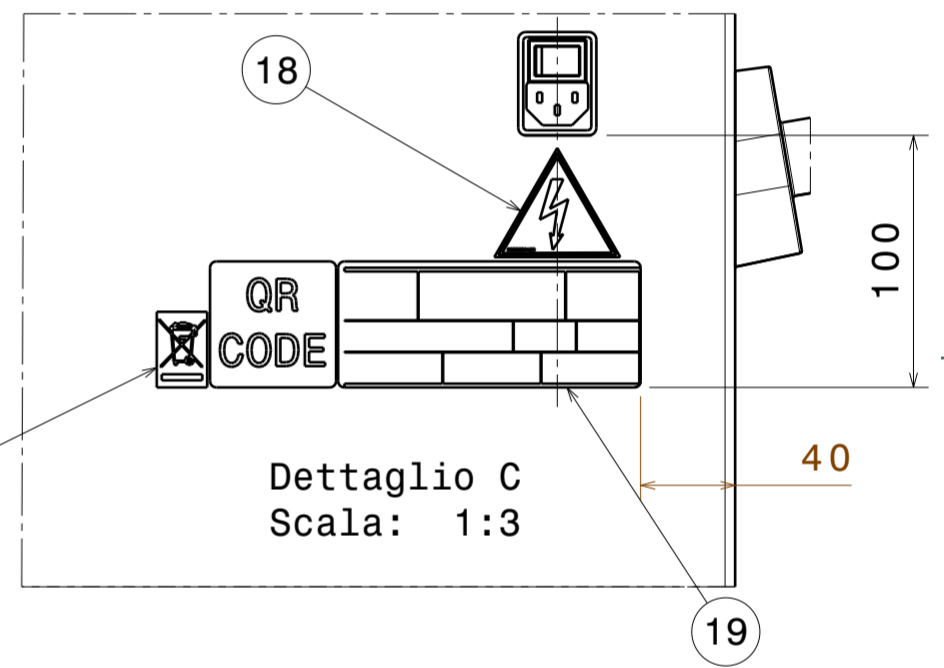

Dettaglio C  
Scala: 1:3

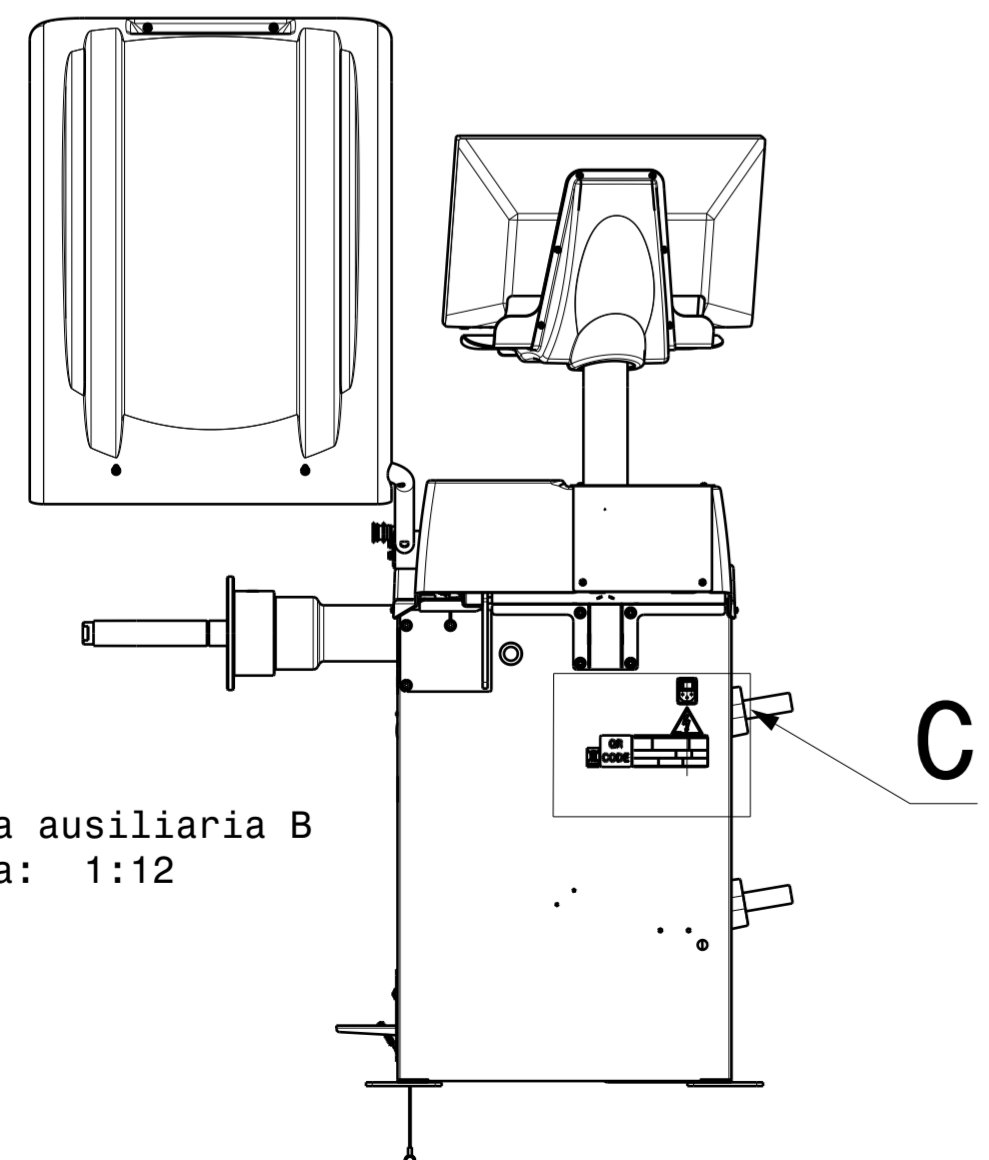

Vista ausiliaria B  
Scala: 1:12

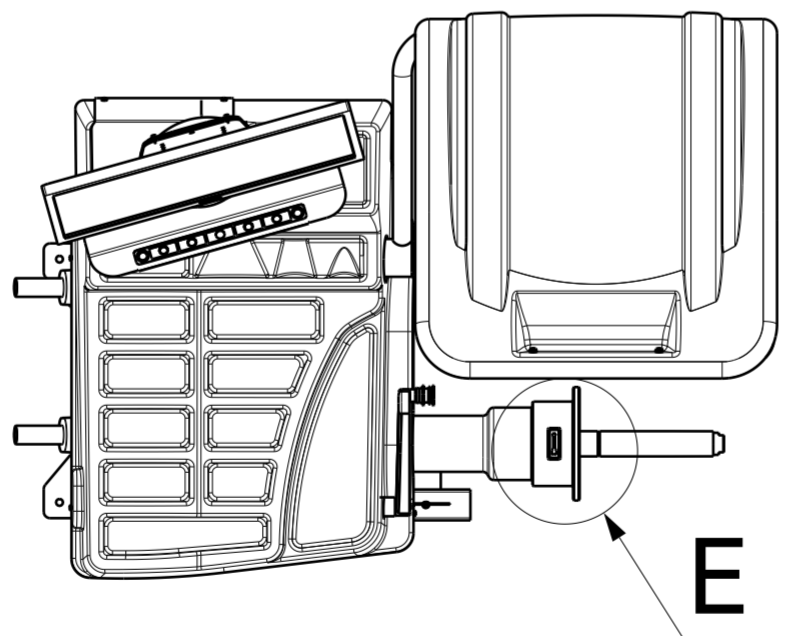

Vista dall'alto  
Scala: 1:12

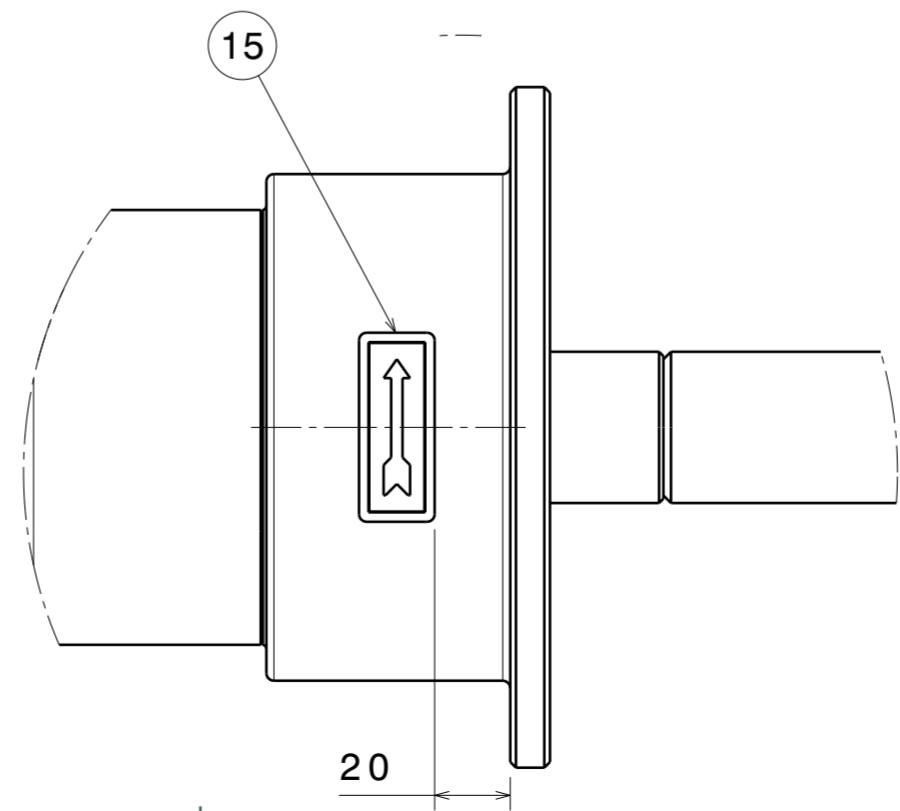

23	TARGHETTA MESSA TERRA	4221000	2
22	ETICHETTA ROTARY VERTICALE	999930620	1
21	ETICH."ENGINEERED BY BUTLER"	999931040	1
20	ETICH.ORIZ.LIBRAK350L-ROTARY	999931730	1
19	TARGHETTA MATRICOLA	999914290	1
18	TARGHETTA PERICOLO SCOSSA EL	999930420	1
17	TARGHETTA CASSONETTO RIFIUTI BARRATO	999916311	1
16	TARGHETTA SOLLEVAMENTO EQU	999912940	1
15	INDICE SENSO ROTAZIONE	99990114	1
14	TARGHETTA USO DISPOSITIVI DI PROTEZIONE	999910051	1
13	TARGH.PERICOLO LASER POINT	999920540	1
Pos.	Denominazione	N° Disegno	Q.tà
SBAVARE CON CURA		SMUSSI NON QUOTATI: SM 1x45°	RACCORDI NON QUOTATI: R=1
		<b>SCH.MTG. LIBRAK350L</b>	
		DATA: 11/03/2024	
MATERIALE		TRATTAMENTO	
MATERIA PRIMA		FINITURA	
FORMATO A2 ISO 5457		TOLLERANZE GENERALI: UNI EN 22768-1 mk	
Proprietà della Butler Engineering and Marketing S.p.A. Senza autorizzazione della stessa è vietato riprodurre il presente disegno o utilizzarlo per la costruzione di quanto rappresentato.		MACCHINA	FOGLIO 2 N. DISEGNO 132,282449744 PESO 678 kg
GRUPPO		<b>129709420</b>	

1 2 3 4 5 6 7 8 9 10 11 12