

THE WAY TO THE FUTURE

TOMORROW SERIES

Technologie révisée avec un design moderne. Les ponts élévateurs à 2 colonnes de la **Tomorrow Series** de Rotary projettent votre atelier immédiatement dans le futur. Testés pour 20000 cycles et conçus pour la connexion Internet en ligne TEq-Link, votre atelier est prêt à recevoir toutes les innovations encore à venir.

+ FIABLES ET PUISSANTS : des performances à toute épreuve même dans des conditions exigeantes
+ FLEXIBLES ET POLYVALENTS : trois largeurs d'installation possibles pour satisfaire tous les besoins de l'atelier et applicables à une grande variété de véhicules
+ MODERNES ET PREMIUM : un look contemporain se marie avec la qualité supérieure des composants

SPMA42-XE

La géométrie des bras a été conçue pour le levage des voitures, des véhicules commerciaux et des fourgons à empattement long. Structure asymétrique des bras : deux bras longs et deux bras courts.

SPM42-XL

Bras à structure symétrique : quatre bras longs à 3 étages. Conçu pour le levage de fourgons à empattement long.

Portée

4.2 t

SPM55-XEL

La géométrie des bras a été conçue pour le levage des véhicules commerciaux et des fourgons à empattement long ainsi que voitures et véhicules blindés. Version avec deux bras à 3 étages et deux bras (pour réglages courts) à 4 étages.

Portée

5.5 t

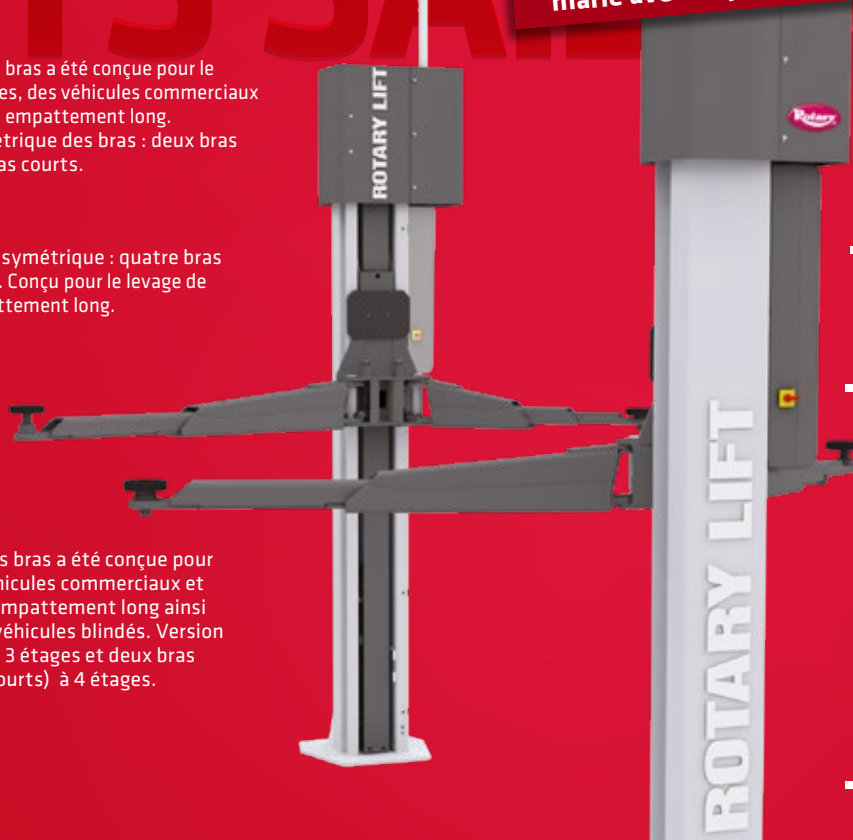

Versions E équipées d'un fonctionnement double face et d'un Kit énergie.

Blocage de bras automatique, dégagé au sol - géométrie conique autobloquante.

Lubrification permanente et automatique des écrous, efficace pendant la montée et la descente.

Équipé d'un système sonore antiécrasement des pieds. Sans garde-pieds mécaniques.

DÉTAILS



1 Possibilité d'installation sans portique puisque les câbles peuvent être placés dans le sol.

2 Vis en acier, roulée, à haute résistance, pour garantir la durée dans le temps.

3 Kit énergie sur certains modèles.

4 Moteurs spéciaux à hautes performances pour garantir puissance et durée dans le temps.

5 Qualité supérieure des composants.w

+ Poulie en aluminium avec fonction de refroidissement.

+ Roulements à longue durée de vie.

+ Écrou porteur en bronze 50 % plus long.

+ Moteurs avec carter de refroidissement renforcé.

+ Robuste verrouillage automatique des bras.



MONTÉE ET DESCENTE

Montée et descente contrôlées en appuyant sur un bouton placé à une hauteur ergonomique.



INSTALLATION INTELLIGENTE ET FLEXIBLE

Amélioration jusqu'à 20 % du temps d'installation. La synchronisation électronique permet d'éviter l'installation et le réglage du câble d'égalisation. Les ponts élévateurs peuvent être installés de manière flexible grâce à trois positions réglables en largeur.



PLUS D'ESPACE POUR SE DÉPLACER AUTOUR DU VÉHICULE

Le pont élévateur est conçu de manière à maximiser sa disposition tout en assurant un minimum d'espace.



HAUTEUR DES TAMPONS

Hauteur minimale des tampons adaptée au chargement y compris des voitures blindées.

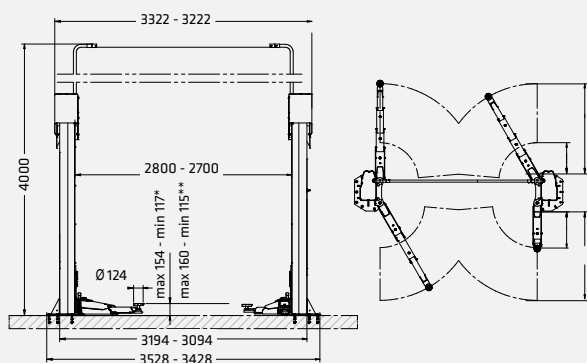
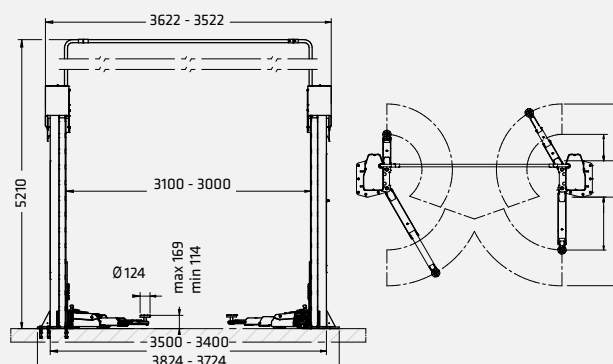
SPMA42-XE - SPM42-XL

SPM55-XEL

* SPMA42-XE

** SPM42-XL

Modèle	SPMA42-XE	SPM42-XL	SPM55-XEL
Portée	4200 kg	4200 kg	5500 kg
Hauteur d'élévation max.	2042 mm	2042 mm	2052 mm
Temps d'élévation	58 s	58 s	58 s
Hauteur tampon min.	117 mm	115 mm	114 mm
Hauteur tampon max.	153 mm	156 mm	169 mm
Hauteur colonnes	2860 mm	2860 mm	3080 mm
Largeur passage	2504 mm	2504 mm	2762 mm
Hauteur plafond min.	4100 mm	4100 mm	5300 mm
Modèle de bras	asymétrique	symétrique	asymétrique
Longueur des bras avant min.	525 mm	705 mm	705 mm
Longueur des bras avant max.	981 mm	1330 mm	1790 mm
Longueur des bras arrière min.	922 mm	705 mm	822 mm
Longueur des bras arrière max.	1460 mm	1330 mm	1791 mm
Alimentation électrique	2x3.5 kW	2x3.5 kW	2x3.5 kW
Largeur	3428-3528 mm	3428-3528 mm	3724-3824 mm
Hauteur	4000 mm	4000 mm	5210 mm

	N° article	Double panneau de contrôle + Kit d'énergie
SPMA42-XE	ROT.SP42X.199096	✓
SPM42-XL	ROT.SP42X.198877	
SPM42-XEL	ROT.SP42X.198761	✓
SPM55-XEL	ROT.SP55X.198839	✓



Tous les modèles de cette série sont dotés de boutons de montée/descente et connectivité TEq-Link.



ACCESSOIRES

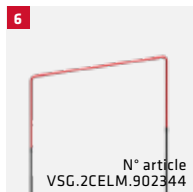

- 1** Kit de 8 rehausses pour tampons. 4 rehausses x H 89 mm + 4 rehausses x H 127 mm, 2 brides de support rehausses.
- 2** Kit de 4 rehausses pour tampons. 4 rehausses x H 200 mm, 2 brides de support rehausses.
- 3** Kit adaptateurs pour tampons pour prise châssis. 1 jeu de 4 unités.
- 4** Kit tampons en U. 1 jeu de 4 tampons.
- 5** Kit tampons pour véhicules TESLA. 1 jeu de 4 tampons.
- 6** Kit d'augmentation de la hauteur pour passage aérien des câbles. Jusqu'à + 1.5 m.
- 7** Anneau pour le déplacement des colonnes (3.2 t - 3.5 t - 4.2 t). Facilite l'installation du pont élévateur. Réutilisable pour d'autres installations.
- 8** Passage des câbles au sol. Permet d'enterrer les câbles de connexion, éliminant ainsi le passage des câbles en hauteur et toute contrainte de hauteur, idéal pour les ateliers avec des plafonds bas.
- 9** Anneau pour le déplacement des colonnes (5.5 t). Facilite l'installation du pont élévateur. Réutilisable pour d'autres installations.
- 10** Kit plaques de répartition. 1 jeu de 2 plaques, permet d'installer le pont élévateur même sur de dalle de faible épaisseur.
- 11** Kit de supports pour rehausser les véhicules. 1 jeu de 4 rampes, hauteur de rampe 60 mm.
- 12** Kit de supports pour le contrôle de géométrie. 1 jeu de 4 supports.
- 13** Bac magnétique. 1 jeu de 2 plateaux.
- 14** Kit de support pour Mercedes Classe G. 1 jeu de 4 tampons.
- 15** Kit de support pour Mercedes Sprinter/Crafter. 1 jeu de 6 tampons, pour Mercedes Sprinter et Volkswagen Crafter ancienne et nouvelle série.
- 16** Kit de support pour Ducato/Boxer/Jumper. 1 jeu de 4 tampons, 2 à l'avant et 2 à l'arrière.
- 17** Kit plaques de répartition (3.2 t). 1 jeu de 2 plaques, permet d'installer le pont élévateur même sur de dalle de faible épaisseur.
- 18** Kit d'extension pour bras. (pour les modèles XL/EXL uniquement) 1 jeu de 2 pièces, capacité réduite à 3500 kg.
- 19** Support pour outillage pneumatique. Support d'outil ergonomique.