

# ELEVADOR DE TIJERAS DE CORTO

## 3.0 T ELECTRO-HIDRÁULICO

El nuevo elevador de tijera de recorrido corto XS30N / XS30N-CAT impresiona por las grandes dimensiones de su plataforma, tanto su largo como su ancho, lo que garantiza que se pueda adaptar a una amplia gama de vehículos. Cubre las necesida-

des para trabajar en el servicio de neumáticos y carrocería y es ideal para el mantenimiento y el trabajo en el interior del vehículo.

- + Longitud y anchura de la plataforma adaptadas a los nuevos modelos SUV y furgonetas
- + Extensión de la plataforma: se puede bloquear con una sola mano
- + Estable y seguro
- + Con revestimiento de cataforesis opcional

La parada con estándar de la CE garantiza la protección de los pies sin protectores. También permite su instalación bajo el suelo.

Para adaptarse a la medida de vehículos tanto pequeños como grandes, el XS30N / XS30N-CAT dispone de rampas que se pueden desplegar por ambos lados, alcanzando una longitud total de 2150 mm, y se pueden bloquear en la longitud deseada con una sola mano. Esto también garantiza que se puedan acomodar limusinas y SUV anchos.

El revestimiento cataforético opcional en la plataforma de montaje y el bastidor proporciona una protección adicional contra la corrosión en zonas donde se esparza sal.

El elevador se entrega completamente montado y listo para usar en cuanto se conecte el sistema hidráulico, no necesita un gran esfuerzo para su instalación.

Los rodillos de plástico de las rampas hacen que la fricción sea baja y se deslicen suavemente por el suelo del taller.

El elevador tiene un sistema hidráulico doble y dos barras de torsión que sostienen la carga de manera segura en cualquier situación.

## PUNTOS DESTACADOS EN DETALLE

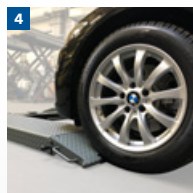
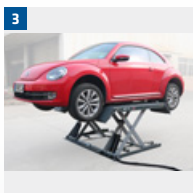

**1** Para poder acomodar tanto vehículos pequeños como grandes, el XS30N / XS30N-CAT dispone de unas rampas que pueden desplegarse en ambos lados y bloquearse fácilmente.

**2** Dos circuitos hidráulicos independientes con un total de 4 cilindros elevadores eliminan la necesidad de pestillos de seguridad adicionales.

**3** El XS30N / XS30N-CAT se puede instalar en cualquier superficie pavimentada sin trabajos de cimentación; es posible anclarlo al suelo, pero no es necesario. El elevador se puede mover fácilmente en el taller con el kit móvil suministrado.

**4** La baja altura desde el suelo permite que los vehículos puedan subirse a poca distancia del suelo.

## XS30N / XS30N-CAT

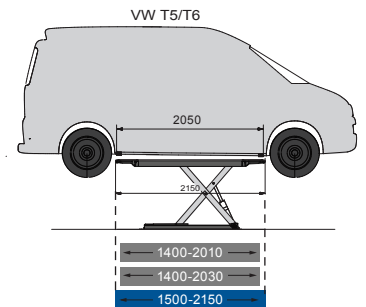
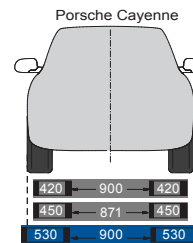
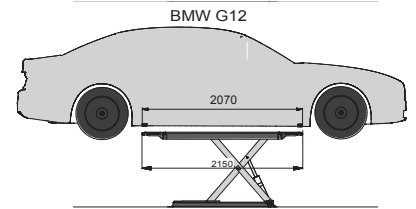
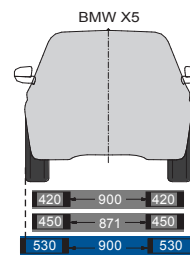
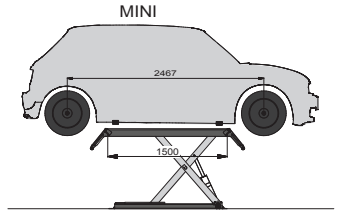
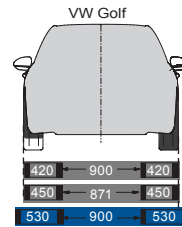
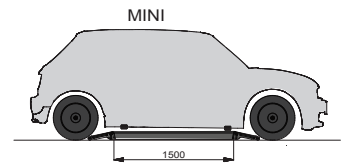
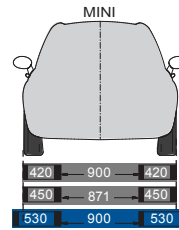
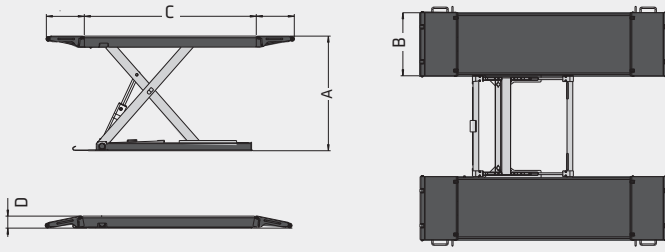

Rotary  
Otros productores

Modelo	XS30N / XS30N-CAT
Capacidad de carga	3.000 kg
<b>A</b> Carrera	1000 mm
Tiempo de elevación	30 s
Tiempo de descenso	20 s
<b>B</b> Anchura plataformas	530 mm
<b>C</b> Longitud plataformas	1.500-2.150 mm
<b>D</b> Altura de elevación / de paso	105 mm
Anchura total	1.980 mm
Potencia del motor	2.6 kW
Alimentación	230 / 400 V, 50 Hz
Peso	530 kg
Número de artículo	XS30N / XS30N-CAT

# DATOS

## ACCESORIOS

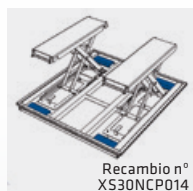

- 1 Revestimiento de goma
- 2 Revestimiento de goma
- 3 Rampas largas
- 4 Travesaño
- 5 Caja de montaje para instalación a nivel del suelo
- 6 Caja de montaje para instalación a nivel del suelo con bastidor de montaje