

GATOS DE FOSA EN SUELO

15-20 T HIDRÁULICO

Los elevadores de fosa Blitz cautivan por su diseño de seguridad concebido de manera sobresaliente combinado con un uso ergonómico y cómodo – sin compromisos. Esto significa que establecemos estándares para moderna tecnología de elevación.

Blitz X – Diseño de chasis clásico para máxima flexibilidad.

- + Uso patentado en ambos lados (opcional)
- + Velocidad de elevación 30 % más rápida (opcional)
- + Óptima Ergonomía
- + Fabricado en Alemania – 125 años de experiencia

Diseño esbelto – Con el beneficio de completo ajuste lateral, el método de construcción a nivel del suelo permite máxima libertad de movimiento.

Cabezales de cilindro extra-largos – Garantizan óptima absorción de fuerzas laterales.

Unidad de elevación totalmente hidráulica – Los vástagos de pistón se rocían con aceite con cada movimiento de elevación / descenso – ¡Sin óxido en la pared de cilindro ni el vástago de pistón!

Funcionamiento por pedales de pie – las manos quedan libres para realizar el trabajo en el vehículo.

Acabado superficial en 2 capas – Proceso recubrimiento opulento para una perfecta protección contra la corrosión.

Ergo cromático – Todos los controles de funcionamiento están marcados con color rojo y así evitan eficazmente un uso incorrecto.

El retorno automático hidráulico-neumático permite que el pistón retorne rápidamente con o sin carga.

El rápido elevador hidráulico-neumático asegura una rápida puesta en marcha de los vástagos de pistón hasta el punto de elevación.

Velocidad de elevación infinitamente variable – importante para una elevación delicada y para el despliegue de unidades de potencia.

Chasis ergonómico – El chasis diseñado recientemente lleva al mecánico más cerca del elevador, y por lo tanto más cerca del vehículo.

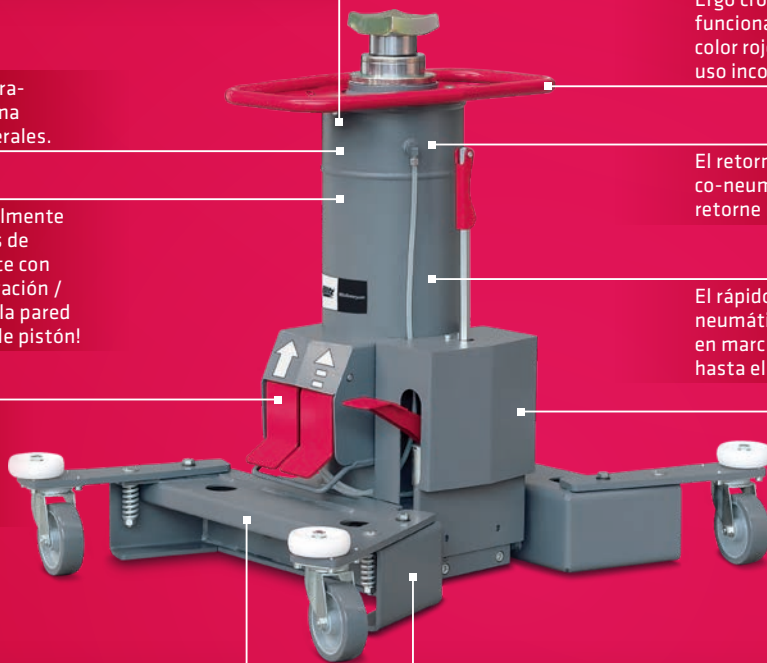

PUNTOS DESTACADOS EN DETALLE

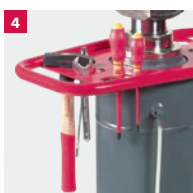

1 Uso patentado en ambos lados (opcional) – El tiempo necesario para acomodar un vehículo se reduce al mínimo, ya no necesario dejar la fosa.

2 Motor de aire de doble accionamiento (opcional) – permite una velocidad de elevación un 30 % más alta.

3 El motor de aire totalmente cubierto facilita la limpieza y reduce el riesgo de lesiones (opcional).

4 La bandeja de herramientas integrada lleva la herramienta al mecánico, no al contrario.

5 Las poleas de chasis montadas en rodamientos de agujas permiten que el elevador sea movido sin esfuerzo por la fosa. Todos los chasis M y X bajan automáticamente cuando están cargados con una carga que supera las 0.8 t.

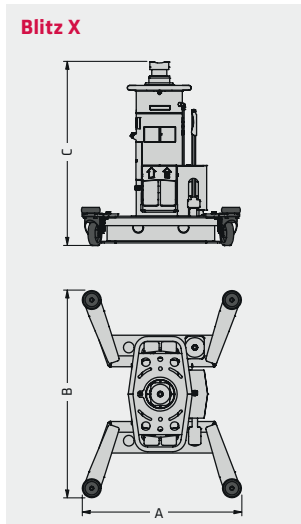

Basic

La Entrada en el Mundo del Elevador de Fosa de Blitz con velocidades normales de elevación y descenso y sin cubierta.



Plus

El diseño para el operario concienciado con el presupuesto. Con todas las características, y solo una unidad operativa.



Premium

El elevador de fosa integrado para ergonomía perfecta en el lugar de trabajo. Con velocidad de elevación un 30 % mayor y uso por dos lados.



Modelo	Blitz X 15/15			Blitz X 20/15			Blitz X 15/15/15		
	Basic	Plus	Premium	Basic	Plus	Premium	Basic	Plus	Premium
Capacidad de carga	15 / 15 t	15 / 15 t	15 / 15 t	20 / 15 t	20 / 15 t	20 / 15 t	15 / 15 / 15 t	15 / 15 / 15 t	15 / 15 / 15 t
Carrera	1.200 mm	1.200 mm	1.200 mm	1.200 mm	4.200 mm	1.200 mm	1.300 mm	1.300 mm	1.300 mm
Tiempo de elevación	150 s	110 s	110 s	150 s	110 s	110 s	172 s	127 s	127 s
Tiempo de descenso	58 s	58 s	58 s	58 s	58 s	58 s	100 s	100 s	100 s
Orificio de alojamiento	55 mm	55 mm	55 mm	55 mm	55 mm	55 mm	55 mm	55 mm	55 mm
A Anchura de colocación	845 mm	845 mm	845 mm	845 mm	845 mm	845 mm	845 mm	845 mm	845 mm
B Longitud de colocación	1.100 mm	1.200 mm	1.100 mm	1.100 mm	1.100 mm	1.100 mm	1.200 mm	1.200 mm	1.200 mm
Altura máxima	2.175 mm	2.175 mm	2.175 mm	2.175 mm	2.175 mm	2.175 mm	2.030 mm	2.030 mm	2.030 mm
C Altura	975 mm	975 mm	975 mm	975 mm	975 mm	975 mm	730 mm	730 mm	730 mm
Presión operativa	10-15 bar	10-15 bar	10-15 bar	10-15 bar	10-15 bar	10-15 bar	10-15 bar	10-15 bar	10-15 bar
Conexión de aire comprimido	298 bar	298 bar	298 bar	298 bar	298 bar	298 bar	298 bar	298 bar	298 bar
Peso	280 kg	275 kg	280 kg	280 kg	275 kg	280 kg	285 kg	280 kg	285 kg

ACCESORIOS



- 1 Traverse ATS, 15 t, diámetro de pivote 55 mm
- 2 Traverse ATS, 20 t, diámetro de pivote 55 mm
- 3 Traverse ATEB S2, 15 t, diámetro de pivote 55 mm
- 4 Traverse ATB, 15 t, diámetro de pivote 55 mm
- 5 Placa de engranajes GA IV, ángulo ajustable = $\pm 12^\circ$, peso = 23 kg, área de soporte grande hecha de caucho, correas de tensión para asegurar cargas, inclinación confortablemente ajustable en todos los lados por medio de rosca, diseño especialmente plano, galvanizado en masa, capacidad de carga 1 t, pivote $\varnothing 35$ mm, dimensiones 530 x 380 x 120 mm