

BLITZ

SOLLEVATORI DA FOSSA

A PAVIMENTO

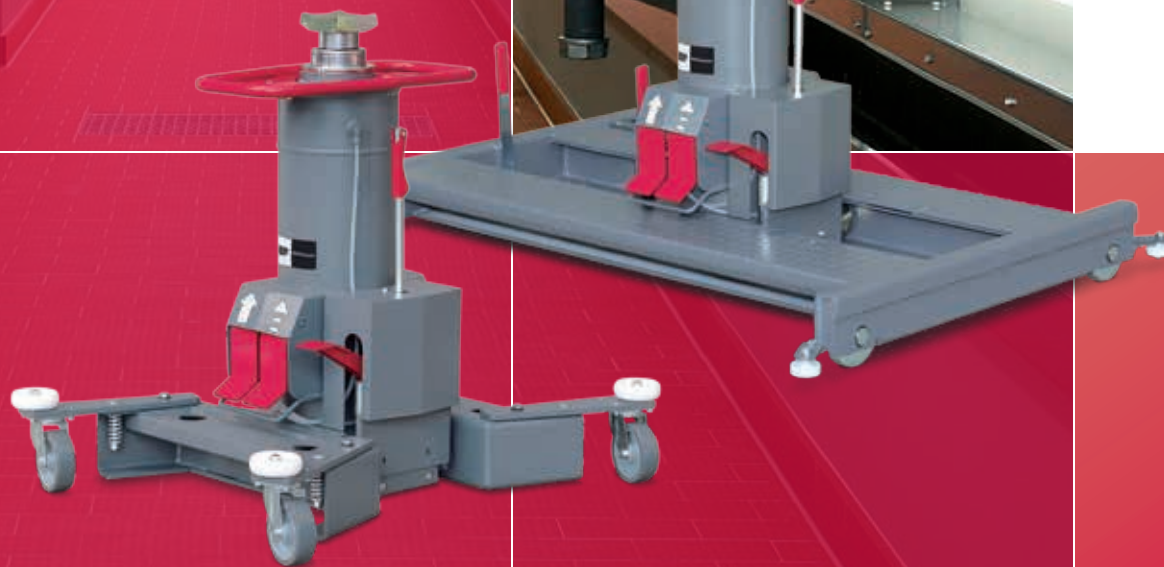
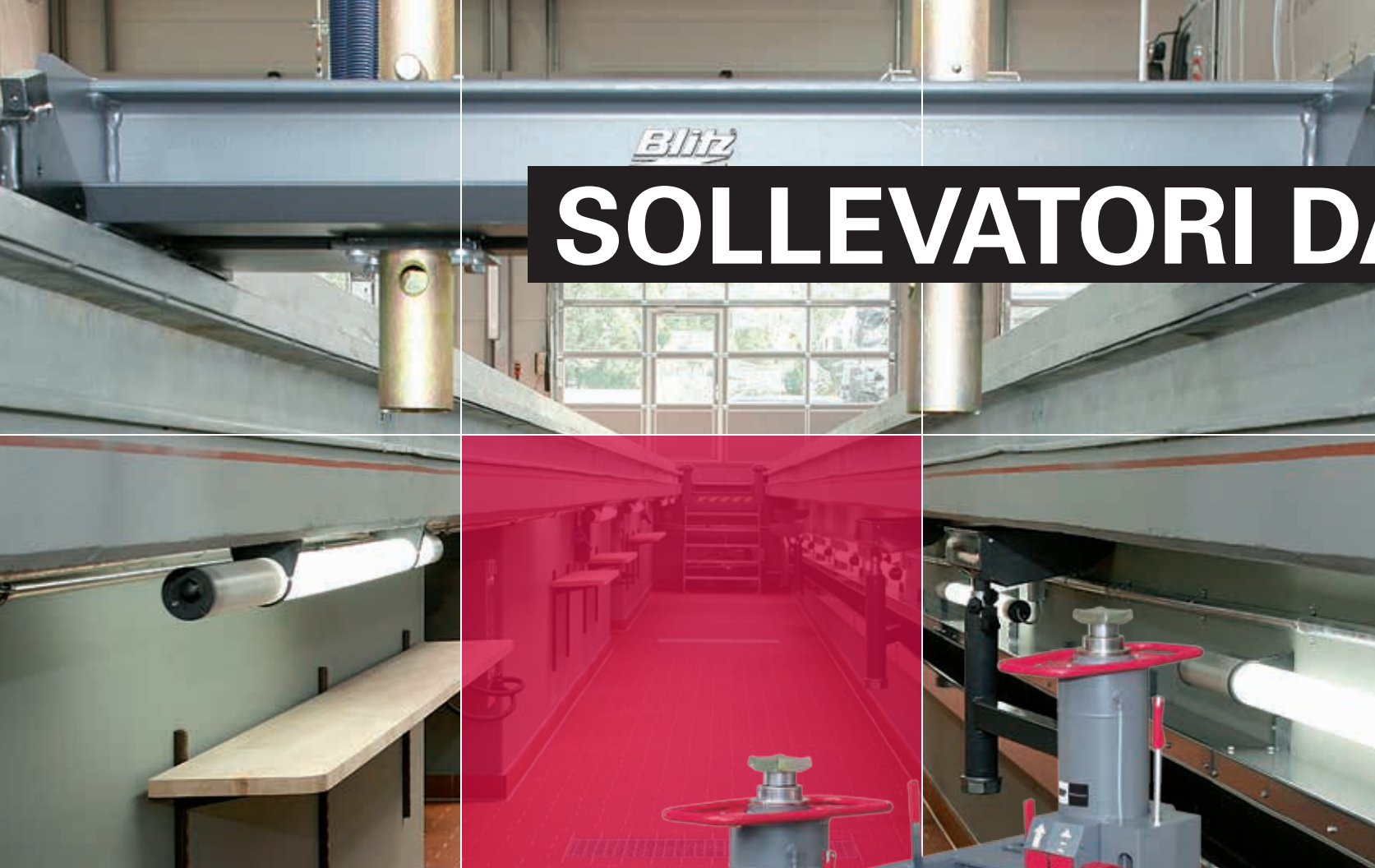

Blitz[®]

VELOCE ED ERGONOMICO

NOI DELLA BLITZ ABBIAMO UNA VISIONE COMPLETA: LA VELOCITÀ DI SOLLEVAMENTO NON È TUTTO, INFATTI SE LA SI UNISCE A UN CONCETTO LAVORATIVO BEN PROGETTATO E SOPRATTUTTO ERGONOMICO, ALLORA GLI OPERAI POTRANNO LAVORARE IN MODO EFFICIENTE E I COSTI DI GESTIONE POTRANNO ESSERE RIDOTTI.

CASSETTI PORTAUTENSILI INTEGRATI:
portano l'attrezzo al meccanico e non vice-versa.



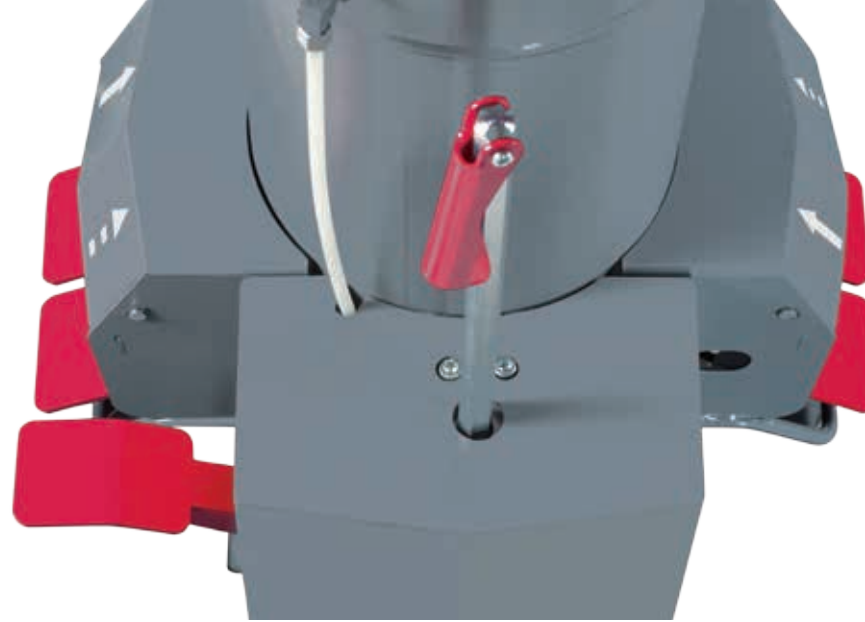

FUNZIONAMENTO BILATERALE BREVETTATO Quante volte bisogna cambiare lato per usare i comandi del sollevatore da fossa? Blitz ha la soluzione! Abbiamo incrementato il funzionamento bilaterale brevettato. In questo modo si riduce al minimo il tempo necessario per sollevare un veicolo e non si dovrà nemmeno allontanare la postazione dalla fossa.

MOTORE AD ARIA A DOPPIO EFFETTO L'esigenza di una velocità elevata unita a un blocco idraulico ottimizzato fa nascere il nuovo motore ad aria, esclusivo e di nuova concezione, che aumenta la velocità di sollevamento del 30%.

CONCETTO ERGONOMICO COLORATO Noi della Blitz vediamo tutto rosso, almeno quando si tratta di manovrare i sollevatori da fossa. Tutti i comandi sono di colore rosso in modo da creare un codice di colore che elimina in maniera efficiente gli errori umani.

FRENO A MANO INTEGRATO Sia l'unità sollevante, sia quella portante sono equipaggiate con dei freni a mano. In questo modo lavorare un'automobile diventa più semplice e soprattutto più sicuro.

CARRELLI ERGONOMICI II Il carrello dal design nuovo, avvicina i meccanismi al cric e quindi anche al veicolo.



¹ Brevetto registrato

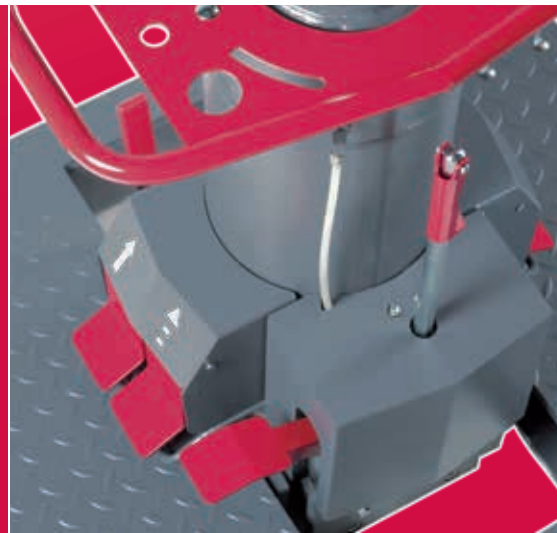

CARATTERISTICHE

I SOLLEVATORI DA FOSSA BLITZ POSSONO ESSERE USATI IN MOLTI MODI DIVERSI. I SOLLEVATORI FISSATI A DEI BINARI PERMETTONO UN'ALTA MOBILITÀ ALL'INTERNO DELLA FOSSA. I SOLLEVATORI COMPLETAMENTE MOBILI INVECE, SONO IDEALI PER ESSERE USATI IN DIVERSE FOSSE PARTICOLARMENTE SE QUESTE SONO UNITI TRA DI LORO DA UN SISTEMA DI TUNNEL. QUANDO NON IN USO, QUESTI MODELLI POSSONO ESSERE IMMAGAZZINATI FACILMENTE IN UNO SPAZIO DI DEPOSITO LATERALE.

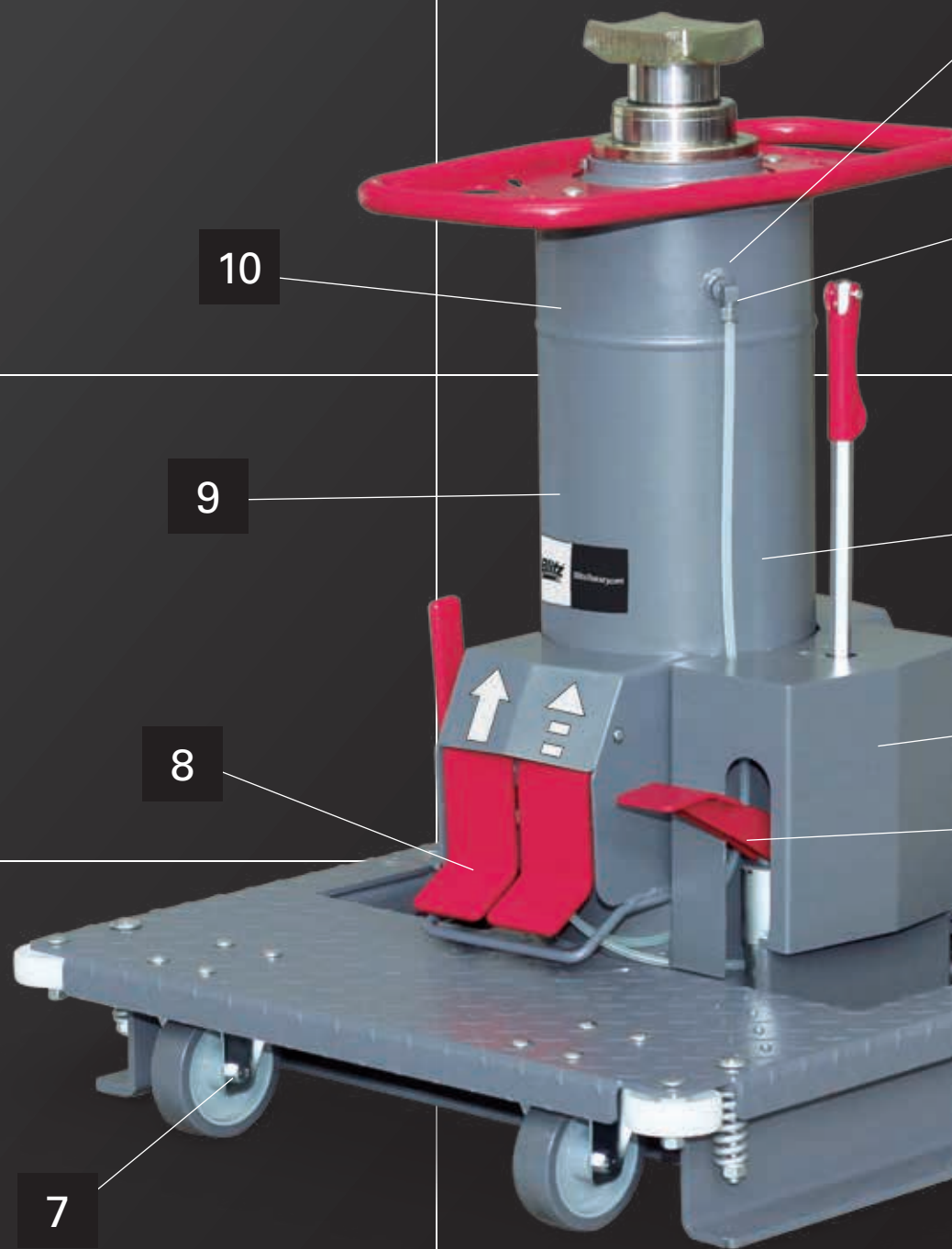

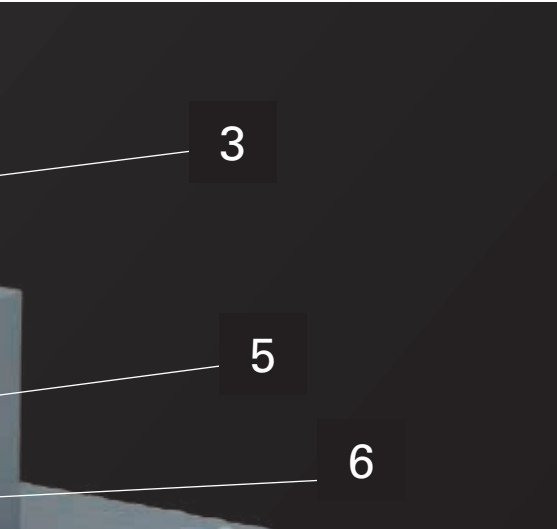
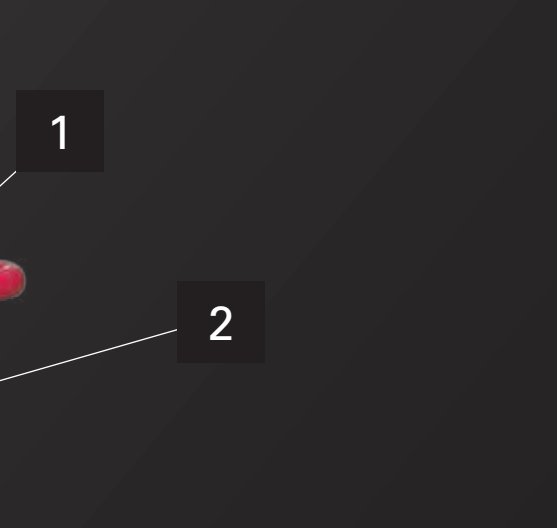

■ **1. DESIGN ELEGANTE** Il design allineato al pavimento permette una maggiore libertà di movimento, sfruttando la possibilità di regolare la larghezza totale del sollevatore. Chiunque può muoversi velocemente all'interno in qualsiasi momento, anche in situazioni particolari. ■ **2. IL RITORNO IDRAULICO AUTOMATICO** del pistone permette un ritorno rapido di quest'ultimo con o senza carico. Rispetto ai sollevatori convenzionali, in realtà, il pistone viene richiamato attivamente nella sua posizione di riposo. ■ **3. FINITURA A DUE STRATI** Finitura completa dell'intera superficie per una protezione perfetta dalla corrosione. ■ **4. IL MOTORE AD ARIA COMPLETAMENTE COPERTO** rende più semplice la pulizia e riduce il rischio di lesioni. ■ **5. IL SOLLEVATORE IDRAULICO RAPIDO** permette ai pistoni di muoversi rapidamente fino al punto di contatto. ■ **6. CON IL PEDALE PER IL SOLLEVAMENTO DI PRECISIONE** è possibile aggiustare in modo preciso l'altezza del veicolo sul sollevatore da pozzo. È una funzione molto utile per sollevare veicoli in modo controllato, per installare motori, ecc. ■ **7. CARRELLI CON ROTELLE DOTATE DI CUSCINETTI A RULLINI** La maggiore libertà di movimento permette di spostare il sollevatore senza sforzo all'interno del fosso. Tutti i carrelli M- e X- vengono abbassati automaticamente da un peso di 0,8t in su. ■ **8. FUNZIONE A PEDALE** I sollevatori da fossa Blitz aiutano a risparmiare corrente mediante l'uso dei pedali che azionano i sollevatori. Inoltre, in questo modo le mani restano libere per lavorare sul veicolo. ■ **9. SISTEMA ANTIRUGGINE** L'unità di sollevamento è completamente idraulica, quindi ad ogni suo movimento, il pistone questo viene immerso nell'olio su entrambi i lati. Pistone e cilindro sono sempre immersi completamente nell'olio. Questo vuol dire solo una cosa: niente ruggine sul cilindro! ■ **10. LE TESTATE EXTRA-LUNGHE** L'effettiva lunghezza della testa del pistone garantisce un assorbimento ideale degli sforzi laterali. Questo concetto è ancora più importante dato che i carichi vengono raramente sollevati dal loro centro.

BASIC Il prodotto d'ingresso nel mondo dei sollevatori da fossa Blitz. Con velocità di sollevamento e abbassamento standard e senza copertura.



PLUS Il modello per l'utente con un budget preciso. Completo di tutte le caratteristiche, ma con un sola unità di controllo.



PREMIUM Il sollevatore da fossa completo per la postazione di lavoro perfettamente ergonomica. Con una velocità del 30% superiore e funzionamento bilaterale.



VELOCITÀ DI SOLLEVAMENTO

- Motore ad aria a doppio effetto.
- Blocco idraulico ottimizzato.

+30%

VANTAGGIO: capacità aumentata

LUNGOTEMPO DI IMPIEGO

- Progettato e testato per almeno 30.000 cicli di sollevamento.
- Disegno solido.
- Finitura a due strati.
- Garanzia G5 (Estensione della garanzia a 5 anni se viene effettuato il tagliando annuale da un agente autorizzato).

30.000+

VANTAGGIO: costi di esercizio bassi (CTP – Costo Totale di Proprietà)

ERGONOMICO

- Funzionamento bilaterale.
- Carrello ergonomico. L'operatore è più vicino al cric.
- Cassetti portautensili integrati.
- Unità sollevante e unità portante equipaggiate con freni a mano.
- Concetto ergonomico colorato.

+20%

VANTAGGIO: capacità aumentata

APPROVAZIONI

- Approvato dai maggiori produttori di veicoli.

VANTAGGIO: testato dagli OEM.

MODULARE

- Ampia gamma di prodotti. Il giusto sollevatore per qualsiasi lavoro.
- Sistema modulare: aggiornabile.
- La più ampia scelta sul mercato per attrezzature di sollevamento e accessori.

VANTAGGIO: capacità aumentata

DISPONIBILITÀ RAPIDA

- La produzione interna estremamente elevata garantisce facile reperibilità dei pezzi di ricambio.
- Azienda stabile e di fiducia. (Dover Corporation)
- Rappresentanti qualificati.
- Prodotto in Germania.
- Operativi nel campo del sollevamento dei veicoli dal 1925.

VANTAGGIO: corti tempi di attesa

RISPARMIO POTENZIALE Il seguente esempio mostra come l'uso di un sollevatore da fossa Blitz possa portare grandi benefici. Per determinare il proprio ritorno sugli investimenti, usare il calcolatore messo a disposizione sul nostro sito.



Dati di esempio:

Tariffa oraria delle spese interne : € 60. Ore di lavoro giornaliere: 8h. Incasso medio per ogni veicolo revisionato: € 800.



Calcolatore del ritorno sugli investimenti:
Blitz.BlitzRotary.com/calc

BLITZ X Carrello classico per una maggiore flessibilità.

BLITZ M Con il carrello trasverso integrato, permette di ottenere lavori sempre più precisi.

BLITZ R Modello top della gamma con rotelle a connettibili.

USO PRATICO RISULTATO DI UN'ESPERIENZA PRATICA L'opinione dei nostri clienti per noi vale molto. Le idee e i dettagli sul prodotto sono stati argomentati durante gli incontri con gli utenti dei nostri strumenti.



BLITZ X

	15/15	20/15	15/15/15
PESO TOLLERATO	15/15T	20/15T	15/15/15T
TEMPO DI SOLLEVAMENTO ¹ (BASIC)	110 S (150 S)	110 S (150 S)	127 S (172 S)
TEMPO DI ABBASSAMENTO ² (BASIC)	58 S (58 S)	58 S (58 S)	100 S (100 S)
SOLLEVAMENTO	1200 MM	1200 MM	1300 MM
DIAMETRO DEL FORO DI MONTAGGIO	55 MM	55 MM	55 MM
A ALTEZZA	975 MM	975 MM	730 MM
B LARGHEZZA	845 MM	845 MM	845 MM
C PROFONDITÀ	1100 MM	1100 MM	1200 MM
PESO	280 KG	280 KG	285 KG

BASIC

VELOCITÀ NORMALE

PLUS

ALTA VELOCITÀ, COPERTURA COMPLETA

PREMIUM

ALTA VELOCITÀ, COPERTURA COMPLETA, FUNZIONAMENTO BILATERALE

BLITZ M

	15/15	20/15	15/15/15
PESO TOLLERATO	15/15T	20/15T	15/15/15T
TEMPO DI SOLLEVAMENTO ¹ (BASIC)	110 S (150 S)	110 S (150 S)	127 S (172 S)
TEMPO DI ABBASSAMENTO ² (BASIC)	58 S (58 S)	58 S (58 S)	100 S (100 S)
SOLLEVAMENTO	1200 MM	1200 MM	1300 MM
DIAMETRO DEL FORO DI MONTAGGIO	55 MM	55 MM	55 MM
A ALTEZZA	975 MM	975 MM	730 MM
B LARGHEZZA	820 MM	820 MM	820 MM
C PROFONDITÀ	957 MM	957 MM	1040 MM
PESO	315 KG	315 KG	320 KG

BLITZ R

	15/15	20/15	15/15/15
PESO TOLLERATO	15/15T	20/15T	15/15/15T
TEMPO DI SOLLEVAMENTO ¹ (BASIC)	110 S (150 S)	110 S (150 S)	127 S (172 S)
TEMPO DI ABBASSAMENTO ² (BASIC)	58 S (58 S)	58 S (58 S)	100 S (100 S)
SOLLEVAMENTO	1200 MM	1200 MM	1300 MM
DIAMETRO DEL FORO DI MONTAGGIO	55 MM	55 MM	55 MM
A ALTEZZA	968 MM	968 MM	723 MM
B LARGHEZZA	3	3	3
C PROFONDITÀ	1270 MM	1270 MM	1270 MM
PESO	3	3	3

- ¹ 70% sollevamento rapido, 30% sollevamento di carico.
- ² 30% con il carico, 70% senza carico.
- ³ dimensioni della fossa

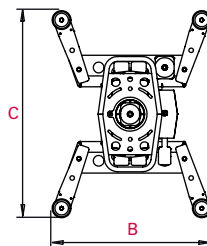
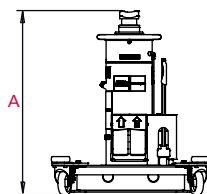

BLITZ X

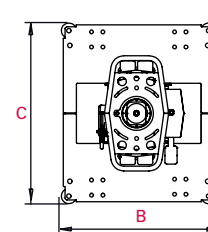
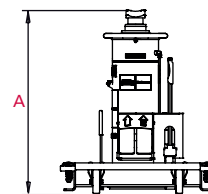

BLITZ M

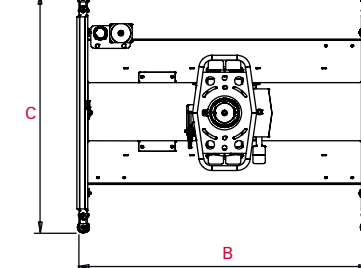
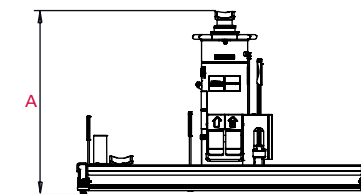

BLITZ R

Blitz[®]



Per maggiori informazioni
visitare:
BlitzRotary.com

BlitzRotary GmbH
Hüfinger Straße 55
D-78199 Bräunlingen
Telefono +49.771.9233.0
Fax +49.771.9233.99
info@blitzrotary.com
www.blitzrotary.com

A **DOVER** COMPANY

